



---

[www.iranpotk.com](http://www.iranpotk.com)



شرکت ایران پتک به عنوان نخستین و یگانه تولیدکننده بیش از ۱۱۰۰ سایز و گونه انواع ابزارآلات دستی به روش فورج (آهنگری گرم) در کشور، خط مشی خود را شامل اهداف، باورها و سیاستهای تعیین شده به شرح زیر اعلام می دارد:

- ۱- جلب رضایت هرچه بیشتر مشتریان محترم
  - ۲- افزایش تولید و میزان فروش
  - ۳- بهبود مستمر کیفیت مطابق با استانداردهای ملی و بین المللی
  - ۴- همکاری با بهترین تامین کنندگان مواد و قطعات و بهره گیری از جدیدترین تجهیزات و فناوریها به منظور تثبیت و توسعه کیفیت ابزارآلات تولیدی
  - ۵- ایجاد ارتباط منظم و برنامه ریزی شده با مشتریان و مصرف کنندگان محترم و تجزیه و تحلیل پیشنهادات و انتقادات آنها در جهت بهبود خدمات و تولیدات
  - ۶- توسعه و باروری روزافزون بخش تحقیق و توسعه بمنظور تقویت اطلاع رسانی بیشتر، ارائه خدمات بهتر و ارتقاء دانش فنی افزارمندان از دستورالعملهای بکارگیری، موارد ایمنی، مصارف و... محصولات
  - ۷- انطباق با کلیه قوانین، مقررات و استانداردهای مرتبط با فعالیت های شرکت و سایر الزامات ملی و بین المللی.
- مدیر عامل نیز خود را متعهد به بهبود مستمر و ارتقاء پیوسته سطح سازمان دانسته و همواره بر تحقق اهداف کیفیتی بلند مدت و کوتاه مدت نظارت می نماید.



Iran polk, tools company, founded in 1984, manufactures about 1100 types and sizes of hand tools in 15 professional categories.

The production line is located in Arak with approximately 360 employees. As a trusted name in hand tools industry, Iran polk is proud of its high quality products.

We are dedicated to continually testing and improving our products to ensure quality.

Our products confirm to Iranian, American and German (DIN) standards. Our vision is to maintain quality, provide good service and offer new innovative products.

گروه کارخانجات صنعتی ایران پتک، با هدف بی‌نیازسازی افزارمندان محترم کشور از واردات ابزارهای خارجی، در سال ۱۳۶۲ تأسیس و پایه‌گذاری شد اما بدلیل وجود جنگ تحمیلی و فقدان ارز مورد نیاز، تأمین واردات ماشین‌آلات و تجهیزات مورد نیاز از خارج از کشور تا سال ۱۳۶۹ به تعویق افتاد.

این مجموعه در سال ۱۳۷۴ به مرحله تولید آزمایشی گام نهاد و پس از آن همواره به گستره‌نوع و تیراژ تولیدات خود افزود به گونه‌ای که در حال حاضر بیش از ۱۱۰۰ سایز و گونه ابزارآلات در ۱۵ گروه تخصصی که عمدتاً به روش فورج (آهنگری گرم) تولید می‌شوند ارائه شده و در امور صنعتی، خانگی و خدماتی قابل به کارگیری هستند.

کارخانه ایران پتک در شهرک صنعتی شماره یک شهر اراک واقع است. از جمله ویژگیهای برجسته ایران پتک برخورداری از کلیه واحدهای مرتبط - مکمل یا موازی با تولید است که همگی در تسریع تولید و ارتقاء کیفیت محصولات نقش ویژه‌ای ایفا می‌کنند.

دفاتر مرکزی در چهار شعبه مختلف در تهران واقع هستند که به پشتیبانی خطوط تولید، تحقیقات، فروش، ارتباطات، امور مالی، امور اداری، تدارکات و امور فرهنگی اشتغال دارند. این مجموعه به حضور ۳۶۰ نفر نیروهای انسانی متخصص، کارآزموده و متعهد نیز مفتخر است که همگی با برخورداری از دانش و تجربه غنی به صورت یک خانواده به هم پیوسته و مشتاق به خدمتگزاری، برای تولید محصولاتی مرغوب، ایمن و درخور شأن مصرف‌کنندگان ارجمند تلاش می‌کنند.



## واحدهای مستقر در کارخانه

از جمله ویژگیهای برجسته ایران پتک برخورداری از کلیه واحدهای مرتبط - مکمل یا موازی با تولید است که همگی در تسریع تولید و ارتقاء کیفیت محصولات نقش ویژه ای ایفا می کنند.  
واحدهای مستقر در کارخانه عبارتند از:

◀ واحد آپکاری  
◀ واحد رنگ

◀ واحد ماشین سازی  
◀ واحد ابزارسازی

◀ واحد ماشین کاری  
◀ واحد عملیات حرارتی

◀ واحد طراحی - مهندسی  
◀ واحد قالبسازی



## واحدهای مستقر در کارخانه

❖ واحد جوشکاری  
❖ واحد حکاکی

❖ واحد تزریق پلاستیک  
❖ واحد فورج (آهنگری گرم)

❖ واحد پرس کاری  
❖ واحد دایکست آلومینیوم

❖ واحد سیاهکاری  
❖ واحد درودگری



واحد تعمیر و نگهداری  
واحد مونتاژ و بسته بندی

واحد آزمایشگاه  
واحد کنترل کیفی

واحد سنباده و پولیش  
واحد آج زنی (سوهان سازی)



## آزمایشگاه متالورژی ابزار



در کنار واحدهای فنی، واحدهایی نظیر واحد برنامه‌ریزی و تولید، تحقیق و توسعه و آرشیو فنی نیز در کاهش زمان پروژه و ارتقاء کیفیت تولیدی نقش آفرینی می‌کنند. مرکز تخصصی آزمون ابزار و آزمایشگاه متالورژی شرکت ایران پتک نیز در سال ۱۳۸۵ در کارخانه ایران پتک راه‌اندازی گردید و به منظور ارتقاء کیفیت محصولات تولیدی و ارائه خدمات آزمایشگاهی به هم‌میهنان ارجمنند با پیشرفته‌ترین دستگاه‌ها تجهیز شد. این آزمایشگاه در سال ۱۳۹۰ موفق به اخذ گواهی تأیید صلاحیت (آکرودیته) از طرف سازمان ملی استاندارد و تحقیقات صنعتی ایران و در سال ۱۳۹۲ نیز موفق به اخذ گواهینامه استاندارد IEC/ISO-17025 از مرکز ملی تأیید صلاحیت ایران گردید.



خدمات و توانمندی‌های مرکز تخصصی آزمون ابزار و آزمایشگاه متالورژی شرکت ایران پتک عبارتند از:

- آزمون متالوگرافی
- آزمون ابزار
- آزمون خواص مکانیکی
- آزمون خواص شیمیایی





کلیه محصولات ایران پتک منطبق بر استانداردهای ملی ایران و یا کشورهای پیشرفته همچون آمریکا، آلمان، انگلیس و ژاپن و ... تولید می‌گردند و اکثر آنها موفق به کسب نشان استاندارد از سوی موسسه استاندارد و تحقیقات صنعتی ایران شده‌اند. کیفیت تولید، مسائل پیرامون بهداشت، محیط زیست، امور ایمنی و ... شرکت نیز منطبق بر استانداردهای جهانی HSE, OHSAS 18001, ISO 14001 و ISO 9001 می‌باشد.



در فرآیند ساخت تا عرضه این محصولات، همواره از مرحله طراحی تا بسته بندی، با نظارت مستمر و عالی، کارایی، استحکام و ایمنی مورد نظر ما بوده است. خانواده عظیم ایران پتک تعهد و توجه عمیق دارد که چشم انداز روشنی را در صنعت ابزار نمایان سازد و ابزارآلاتی مرغوب برای آنان که خواهان ایمنی، سرعت، دقت و کیفیت کار هستند، ارائه کند.

پشتوانه خانواده ایران پتک، رضایتمندی افزار مندان است که ایران فردار را با ابزارهای ایران پتک می‌سازند.

# INDEX

|     |                             |                            |
|-----|-----------------------------|----------------------------|
| 11  | Striking Tools              | ابزار آلات کوبشی           |
| 23  | Pliers & Wrenches           | آچارها و انبر قفلی ها      |
| 31  | Chisels, Punches and Levers | قلم ها ، سنبه ها و اهرم ها |
| 43  | Cutting Tools               | ابزار آلات برشکاری         |
| 51  | Vices & Anvils              | گیره ها و سندان ها         |
| 59  | Planishing Tools            | ابزار آلات صافکاری         |
| 65  | Files & Rasps               | سوهان ها                   |
| 81  | Marking tools               | ابزار آلات مارک زنی        |
| 95  | Components for lifting      | قلاب ها                    |
| 101 | Transport equipments        | تجهیزات جابجایی            |
| 121 | Storage Facilities          | تجهیزات انبارش             |
| 151 | Cool line system            | تجهیزات روانکاری           |
| 161 | Screwdrivers & L-Keys       | پیچ گوشتی ها و آچارهای آلن |
| 165 | Miscellaneous               | سایر ابزار آلات            |
| 169 | Educational Tools (IPKA)    | ابزار آلات آموزشی (ایپکا)  |



ابزار آلات کوبشی

**Striking Tools**

[www.iranpotk.com](http://www.iranpotk.com)

## Hammer

## چکش ها



### Engineer's hammer

### چکش مهندسی

| Code No. | Size(gr) | L(mm) | وزن (gr) | کعبه |
|----------|----------|-------|----------|------|
| AB 2010  | 50       | 250   | 75       | 12   |
| AB 2210  | 100      | 260   | 125      | 12   |
| AB 2410  | 200      | 280   | 250      | 12   |
| AB 2610  | 300      | 300   | 375      | 12   |
| AB 3010  | 500      | 320   | 625      | 12   |
| AB 3610  | 800      | 350   | 950      | 12   |
| AB 3810  | 1000     | 360   | 1100     | 12   |
| AB 4210  | 1500     | 380   | 1650     | 8    |
| AB 4610  | 2000     | 400   | 2175     | 6    |

### Heavy hammer

### چکش سنگین

| Code No. | Size(kg) | L(mm) | وزن (gr) | کعبه |
|----------|----------|-------|----------|------|
| AB 4810  | 3        | 600   | 3375     | 2    |
| AB 5210  | 5        | 800   | 5675     | 2    |

- ▶ Hammer head forged from carbon steel, carefully hardened and tempered
- ▶ Striking face and pein polished
- ▶ With ash handle fixed with tapered collar
- ▶ As per ISIRI Standard No. 8120 & 8121
- ▶ Spare handle and tapered collar are also available

- ▶ وزنه ها از فولاد کربنی و به روش آهنگری (فورج) ساخته می شوند.
- ▶ دو انتهای وزنه ها سنگ زنی شده و مورد عملیات حرارتی موضعی قرار می گیرند.
- ▶ دسته ها از چوب زبان گنجشک ساخته شده و لاک می خورند.
- ▶ مطابق با استاندارد ملی ایران به شماره ۸۱۲۰ و ۸۱۲۱ تولید می شوند.
- ▶ دسته و گوه به صورت مجزا قابل ارائه می باشد.

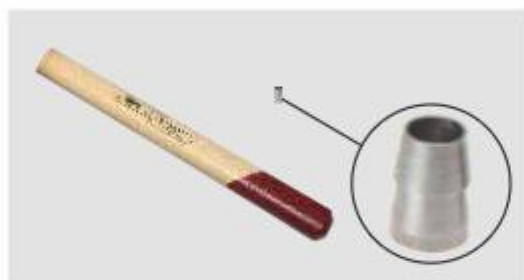

### Spare handle and tapered collar

### دسته و گوه

| Code No.   | For hammer size (gr) | کعبه |
|------------|----------------------|------|
| AB 2010-53 | 50                   | 20   |
| AB 2210-53 | 100                  | 20   |
| AB 2410-53 | 200                  | 20   |
| AB 2610-53 | 300                  | 20   |
| AB 3010-53 | 500                  | 20   |
| AB 3610-53 | 800                  | 20   |
| AB 3810-53 | 1000                 | 20   |
| AB 4210-53 | 1500                 | 20   |
| AB 4610-53 | 2000                 | 20   |
| Code No.   | For hammer size (kg) | کعبه |
| AB 4810-53 | 3                    | 10   |
| AB 5210-53 | 5                    | 10   |



- ▶ For soft striking
- ▶ Made of polyethylene



### Soft face cap

### سری پلاستیکی چکش مهندسی

| Code No.   | For hammer size (gr) | کعبه |
|------------|----------------------|------|
| AB 2610-54 | 300                  | 6    |
| AB 3010-54 | 500                  | 6    |
| AB 3610-54 | 800                  | 6    |
| AB 3810-54 | 1000                 | 6    |

- ▶ از مواد پلی اتیلن ساخته می شوند.
- ▶ جهت اعمال ضربه به سطوح و قطعات آسیب پذیر مورد استفاده قرار می گیرند.
- ▶ بر روی چکش های مهندسی نصب می شوند.



- ▶ Hammer head forged from carbon steel, carefully hardened and tempered
- ▶ Striking face and pein polished
- ▶ With glass fiber reinforced polyamide handle
- ▶ As per ISIRI standard No. 8121

#### چکش مهندسی با دسته پلاستیکی Engineer's hammer with plastic handle

| Code No. | Size(gr) | L(mm) | وزن (gr) | تعداد |
|----------|----------|-------|----------|-------|
| AS 2210  | 100      | 260   | 175      | 12    |
| AS 2410  | 200      | 280   | 275      | 12    |
| AS 2610  | 300      | 300   | 475      | 12    |
| AS 3010  | 500      | 320   | 700      | 12    |
| AS 3610  | 800      | 350   | 1100     | 12    |
| AS 3810  | 1000     | 360   | 1275     | 12    |
| AS 4210  | 1500     | 380   | 1800     | 8     |
| AS 4610  | 2000     | 400   | 2400     | 6     |

- ▶ وزنه ها از فولاد کربنی و به روش آهنگری (فورج) ساخته می شوند.
- ▶ دو انتهای وزنه ها سنگ زنی شده و مورد عملیات حرارتی موضعی قرار می گیرند.
- ▶ دسته ها از مواد پلی آمید الیاف دار ساخته می شوند.
- ▶ مطابق با استاندارد ملی ایران به شماره ۸۱۲۱ تولید می شود.



- ▶ Hammer head forged from carbon steel, carefully hardened and tempered
- ▶ Striking face and pein polished
- ▶ With ash handle
- ▶ The protective steel sleeve is hardened and protects the hammer handle from damage
- ▶ A wood screw, a tapered collar and fixing plate ensure a permanent and safe joint
- ▶ Spare handle and tapered collar are also available
- ▶ As per ISIRI 8121

#### چکش مهندسی غلاف دار Engineer's hammer with protective steel sleeve

| Code No. | Size(gr) | وزن (gr) | تعداد |
|----------|----------|----------|-------|
| AZ 3010  | 500      | 700      | 12    |
| AZ 3610  | 800      | 1000     | 12    |
| AZ 3810  | 1000     | 1220     | 12    |

#### چکش غلاف دار سنگین Heavy hammer with protective steel sleeve

| Code No. | Size(kg) | وزن (gr) | تعداد |
|----------|----------|----------|-------|
| AZ 4810  | 3        | 3670     | 4     |
| AZ 5210  | 5        | 6075     | 4     |

- ▶ وزنه ها از فولاد کربنی و به روش آهنگری (فورج) ساخته می شوند.
- ▶ دو انتهای وزنه ها سنگ زنی شده و مورد عملیات حرارتی موضعی قرار می گیرند.
- ▶ دسته ها از چوب زبان گنجشک ساخته شده و لاک می خورند.
- ▶ مجهز به غلاف فلزی سخت کاری شده جهت جلوگیری از آسیب دسته چوبی می باشند.
- ▶ استفاده از یک واشر نگهدارنده، پیچ خودکار چوب و گوه فولادی باعث اتصال بسیار پایدار دسته به وزنه می شود.
- ▶ وزنه و دسته چوبی مطابق با استاندارد ملی ایران به شماره ۸۱۲۱ تولید می شوند.
- ▶ مجموعه کامل دسته، گوه، پیچ و صفحه نصب قابل ارائه است.



#### Spare handle and tapered collar

#### دسته و گوه

| Code No.   | For hammer size (gr) | تعداد |
|------------|----------------------|-------|
| AZ 3010-53 | 500                  | 2     |
| AZ 3610-53 | 800                  | 2     |
| AZ 3810-53 | 1000                 | 2     |
| Code No.   | For hammer size (kg) | تعداد |
| AZ 4810-53 | 3                    | 2     |
| AZ 5210-53 | 5                    | 2     |



- ▶ Hammer head forged from carbon steel, carefully hardened and tempered
- ▶ Striking faces polished
- ▶ With ash handle fixed with tapered collar
- ▶ Spare handle and tapered collar are also available

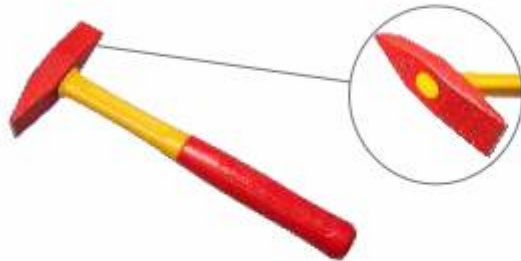

- ▶ Hammer head forged from carbon steel, carefully hardened and tempered
- ▶ Striking faces polished
- ▶ With glass fiber reinforced polyamide handle

#### چکش پوسته زدا

| Code No. | Size(gr) | L(mm) | وزن (gr) | تعداد |
|----------|----------|-------|----------|-------|
| AC 3410  | 340      | 300   | 400      | 12    |

- ▶ وزنه ها از فولاد کربنی و به روش آهنگری (فورج) ساخته می شوند.
- ▶ دارای دو لبه تیز افقی و عمودی جهت پوسته زدایی سطوح هستند.
- ▶ لبه تیز وزنه ها سنگ زنی شده و مورد عملیات حرارتی موضعی قرار می گیرند.
- ▶ دسته ها از چوب زبان گنجشک ساخته شده و لاک می خورند.
- ▶ دسته و گوه به صورت مجزا قابل ارائه می باشد.



#### دسته و گوه

| Code No.   | تعداد |
|------------|-------|
| AB 2610-53 | 20    |

#### چکش پوسته زدا با دسته پلاستیکی

| Code No. | Size(gr) | L(mm) | وزن (gr) | تعداد |
|----------|----------|-------|----------|-------|
| AC 3420  | 340      | 300   | 550      | 12    |

- ▶ مشخصات این چکش کاملاً مشابه چکش پوسته زدا بوده با این تفاوت که دسته ها از مواد پلی آمید الیاف دار ساخته می شوند.

#### چکش پوسته زدای جوش

| Code No. | Size(gr) | L(mm) | وزن (gr) | تعداد |
|----------|----------|-------|----------|-------|
| AD 3010  | 300      | 300   | 360      | 12    |



- ▶ Hammer head forged from carbon steel, carefully hardened and tempered
- ▶ Striking faces polished
- ▶ With ash handle fixed with tapered collar
- ▶ Spare handle and tapered collar are also available

- ▶ وزنه ها از فولاد کربنی و به روش آهنگری (فورج) ساخته می شوند.
- ▶ دو انتهای وزنه ها سنگ زنی شده و مورد عملیات حرارتی موضعی قرار می گیرند.
- ▶ دارای یک انتهای نوک تیز و یک لبه مستقیم تیز هستند و عموماً برای تمیز کردن سطوح بعد از جوشکاری به کار می روند.
- ▶ دسته ها از چوب زبان گنجشک ساخته شده و لاک می خورند.
- ▶ دسته و گوه به صورت مجزا قابل ارائه است.



#### دسته و گوه

| Code No.   | تعداد |
|------------|-------|
| AB 2610-53 | 20    |

#### چکش پوسته زدای جوش با دسته پلاستیکی

| Code No. | Size(gr) | L(mm) | وزن (gr) | تعداد |
|----------|----------|-------|----------|-------|
| AD 3020  | 300      | 300   | 475      | 12    |

- ▶ Hammer head forged from carbon steel, carefully hardened and tempered
- ▶ Striking faces polished
- ▶ With glass fiber reinforced polyamide handle

- ▶ مشخصات این چکش کاملاً مشابه چکش پوسته زدای جوش بوده با این تفاوت که دسته ها از مواد پلی آمید الیاف دار ساخته می شوند.



## Copper hammer

## چکش مسی

| Code No. | Size(gr) | L(mm) | ⚖️ (gr) | 📦 |
|----------|----------|-------|---------|---|
| AE 1810  | 500      | 320   | 630     | 4 |
| AE 2210  | 1000     | 360   | 1225    | 4 |



- ▶ Hammer head forged from copper
- ▶ Striking faces polished
- ▶ With ash handle fixed with tapered collar
- ▶ As per ISIRI Standard No. 11907
- ▶ Spare handle and tapered collar are also available

- ▶ وزنه ها از مس خالص و به روش آهنگری (فورج) تولید می شوند.
- ▶ دو انتهای وزنه ها پرداخت شده و سنگ می خورند.
- ▶ دسته ها از چوب زبان گنجشک ساخته شده و لاک می خورند.
- ▶ مطابق با استاندارد ملی ایران به شماره ۱۱۹۰۷ تولید می شود.
- ▶ دسته و گوه به صورت مجزا قابل ارائه می باشد.



## Spare handle and tapered collar

## دسته و گوه

| Code No.   | For hammer size (gr) | 📦  |
|------------|----------------------|----|
| AB 3010-53 | 500                  | 20 |
| AB 3810-53 | 1000                 | 20 |



## Aluminum hammer

## چکش آلومینیومی

| Code No. | Size(gr) | L(mm) | ⚖️ (gr) | 📦 |
|----------|----------|-------|---------|---|
| AH 2010  | 1000     | 360   | 1275    | 1 |

- ▶ Striking faces polished
- ▶ With ash handle fixed with tapered collar
- ▶ As per ISIRI Standard No. 11905
- ▶ Spare handle and tapered collar are also available

- ▶ وزنه ها به روش ریخته گری تولید می شوند.
- ▶ دو انتهای وزنه ها پرداخت می شوند.
- ▶ دسته ها از چوب زبان گنجشک ساخته شده و لاک می خورند.
- ▶ مطابق با استاندارد ملی ایران به شماره ۱۱۹۰۵ تولید می شود.
- ▶ دسته و گوه به صورت مجزا قابل ارائه می باشد.



## Spare handle and tapered collar

## دسته و گوه

| Code No.   | 📦  |
|------------|----|
| AB 3810-53 | 20 |



چکش سریبی

| Code No. | Size(gr) | L(mm) | وزن (gr) | 📦 |
|----------|----------|-------|----------|---|
| AF 3810  | 1000     | 320   | 1125     | 4 |
| AF 4210  | 1500     | 360   | 1625     | 4 |

- ▶ With ash handle fixed with tapered collar
- ▶ Spare handle and tapered collar are also available



دسته و گوه

| Code No.   | For hammer size (gr) | 📦  |
|------------|----------------------|----|
| AB 3010-53 | 1000                 | 20 |
| AB 3810-53 | 1500                 | 20 |

- ▶ وزنه ها به روش ریخته گری تولید می شوند.
- ▶ دسته ها از چوب زبان گنجشک ساخته شده و لاک می خورند.
- ▶ دسته و گوه به صورت مجزا قابل ارائه می باشد.



چکش چوبی

| Code No. | Ø(mm) | L(mm) | وزن (gr) | 📦 |
|----------|-------|-------|----------|---|
| AP 5010  | 50    | 280   | 150      | 6 |
| AP 6010  | 60    | 300   | 250      | 6 |
| AP 8010  | 80    | 360   | 450      | 6 |

- ▶ Mallet head made of red-beech wood
- ▶ With round ash handle
- ▶ As per ISIRI No. 11906

- ▶ وزنه از چوب راش و دسته از چوب زبان گنجشک تولید می شود.
- ▶ دارای دسته و وزنه لاک خورده و پولیش شده هستند.
- ▶ مطابق با استاندارد ملی ایران به شماره ۱۱۹۰۶ تولید می شود.



پتک چوبی

| Code No. | 📏 (mm) | L(mm) | وزن (gr) | 📦 |
|----------|--------|-------|----------|---|
| AP 1010  | 180    | 380   | 850      | 1 |



- ▶ Mallet head made of red-beech wood
- ▶ With round ash handle
- ▶ As per DIN No.7461

- ▶ مشخصات این پتک کاملاً مشابه چکش چوبی است.
- ▶ مطابق با استاندارد DIN 7461 آلمان تولید می شود.





- ▶ Hammer head forged from carbon steel
- ▶ With hardened steel tube handle and plastic grip
- ▶ As per DIN No. 7239

## Carpenter's hammer (with magnet)

## چکش درودگری (با آهنربا)

| Code No. | Size(gr) | L(mm) | وزن (gr) | تعداد |
|----------|----------|-------|----------|-------|
| AR 6020  | 600      | 300   | 775      | 10    |



- ▶ وزنه‌ها از فولاد کربنی و به روش آهنگری (فورج) ساخته می‌شوند.
- ▶ این چکش به واسطه داشتن آهنربا، قابلیت نصب میخ بر روی وزنه را دارد. این ویژگی، سرعت، سهولت و ایمنی را در هنگام کوبیدن میخ، خصوصا در کناره‌ها و کنج‌ها فراهم می‌آورد.
- ▶ دسته‌ها فولادی و دارای پوشش کروم بوده و پولیش می‌شوند.
- ▶ انتهای دسته‌ها دارای پوشش پلاستیکی بوده که سهولت کار و ایمنی کاربر را فراهم می‌کند.
- ▶ مطابق با استاندارد DIN 7239 آلمان تولید می‌شود.



## Rubber mallet, two flat surfaces

## چکش لاستیکی دوسر تخت

| Code No. | Size(gr) | Hardness | □(mm) | L1(mm) | L2(mm) | وزن (gr) | تعداد |
|----------|----------|----------|-------|--------|--------|----------|-------|
| AN 6050  | 100      | Soft نرم | 40    | 80     | 260    | 125      | 6     |
| AN 9050  | 100      | Hard سخت | 40    | 80     | 260    | 150      | 6     |
| AN 6020  | 200      | Soft نرم | 54    | 90     | 320    | 325      | 6     |
| AN 9020  | 200      | Hard سخت | 54    | 90     | 320    | 340      | 6     |
| AN 6030  | 400      | Soft نرم | 64    | 113    | 340    | 500      | 6     |
| AN 9030  | 400      | Hard سخت | 64    | 113    | 340    | 525      | 6     |
| AN 6010  | 600      | Soft نرم | 74    | 127    | 380    | 700      | 4     |
| AN 9010  | 600      | Hard سخت | 74    | 127    | 380    | 750      | 4     |
| AN 6040  | 900      | Soft نرم | 90    | 139    | 380    | 1075     | 4     |
| AN 9040  | 900      | Hard سخت | 90    | 139    | 380    | 1150     | 4     |

## Rubber mallet, one curved &amp; one flat surface

## چکش لاستیکی یک سر تخت - یک سر کروی

| Code No. | Size(gr) | Hardness | □(mm) | L1(mm) | L2(mm) | وزن (gr) | تعداد |
|----------|----------|----------|-------|--------|--------|----------|-------|
| AN 6031  | 400      | Soft نرم | 64    | 113    | 340    | 500      | 6     |
| AN 9031  | 400      | Hard سخت | 64    | 113    | 340    | 525      | 6     |
| AN 6041  | 900      | Soft نرم | 90    | 139    | 380    | 1075     | 4     |
| AN 9041  | 900      | Hard سخت | 90    | 139    | 380    | 1150     | 4     |

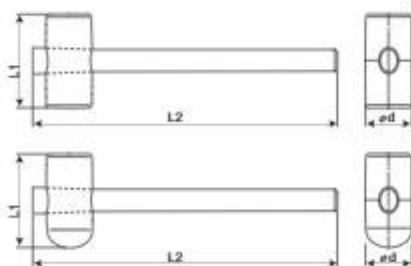

- ▶ Mallet heads are made in two types: soft (60 shore) and hard (90 shore)
- ▶ In two models: "two flat surfaces", "one curved and one flat surface"
- ▶ As per ISIRI Standard No. 11908
- ▶ With ash handle
- ▶ Spare handle is also available



## Spare handle

## دسته

| Code No.   | For hammer size (gr) | تعداد |
|------------|----------------------|-------|
| AN 6050-53 | 100                  | 1     |
| AN 6020-53 | 200                  | 1     |
| AN 6030-53 | 400                  | 1     |
| AN 6010-53 | 600&900              | 1     |



چکش میخ کش

| Code No. | Size(oz) | L(mm) | وزن (gr) | کد |
|----------|----------|-------|----------|----|
| AM 0810  | 8        | 270   | 390      | 12 |
| AM 1310  | 13       | 310   | 550      | 12 |
| AM 1610  | 16       | 315   | 750      | 12 |



- ▶ Hammer head forged from carbon steel, carefully hardened and tempered
- ▶ Striking face polished
- ▶ With hardened steel tube handle chromium plated with plastic grip
- ▶ As per ISIRI Standard No. 8121

- ▶ وزنه ها از فولاد کربنی و به روش آهنگری (فورج) ساخته می شوند.
- ▶ دو انتهای وزنه ها سنگ زنی شده و مورد عملیات حرارتی موضعی قرار می گیرند.
- ▶ دسته ها فولادی و دارای پوشش کروم بوده و پولیش می شوند.
- ▶ انتهای دسته ها دارای پوشش پلاستیکی بوده که سهولت کار و ایمنی کاربر را فراهم می کند.
- ▶ مطابق با استاندارد ملی ایران به شماره ۸۱۲۱ تولید می شود.



چکش سرگرد

| Code No. | Size(oz) | L(mm) | وزن (gr) | کد |
|----------|----------|-------|----------|----|
| AK 0810  | 8        | 310   | 330      | 8  |
| AK 1610  | 16       | 370   | 575      | 8  |
| AK 2410  | 24       | 390   | 800      | 8  |
| AK 3210  | 32       | 400   | 1100     | 8  |

- ▶ Hammer head forged from carbon steel, carefully hardened and tempered
- ▶ Striking face & pein polished
- ▶ With ash handle fixed with tapered collar
- ▶ As per ISIRI Standard No. 8121
- ▶ Spare handle and tapered collar are also available

- ▶ وزنه ها از فولاد کربنی و به روش آهنگری (فورج) ساخته می شوند.
- ▶ دو انتهای وزنه ها سنگ زنی شده و مورد عملیات حرارتی موضعی قرار می گیرند.
- ▶ جهت اعمال پرچ کاری، سنبه کاری، خمکاری، فرم دهی به فلزات و اعمال ضربات به صورت نقطه ای، مناسب هستند.
- ▶ دسته ها از چوب زیان گنجشک ساخته شده و لاک می آورند.
- ▶ مطابق با استاندارد ملی ایران به شماره ۸۱۲۱ تولید می شود.
- ▶ دسته و گوه به صورت مجزا قابل ارائه می باشد.



دسته و گوه

| Code No.   | For hammer size (oz) | کد |
|------------|----------------------|----|
| AK 0810-53 | 8                    | 8  |
| AK 1610-53 | 16                   | 8  |
| AK 2410-53 | 24                   | 8  |
| AK 3210-53 | 32                   | 8  |



- ▶ Hammer head forged from carbon steel, carefully hardened and tempered
- ▶ Striking face & pein polished
- ▶ With ash handle fixed with tapered collar
- ▶ Spare handle and tapered collar are also available
- ▶ A veneer hammer is used in conjunction with hot hide glue in applying veneer to a substrate. It's used like a squeegee to squeeze out excess glue and air from under fresh laid veneer.

## Veneer hammer

چکش سرپهن (رویه کاری)

| Code No. | Size(gr) | L(mm) | وزن (gr) | تعداد |
|----------|----------|-------|----------|-------|
| AU 1010  | 500      | 320   | 575      | 6     |

- ▶ وزنه ها از فولاد کربنی و به روش آهنگری (فورج) ساخته می شوند.
- ▶ دو انتهای وزنه ها سنگ زنی شده و مورد عملیات حرارتی موضعی قرار می گیرند.
- ▶ جهت اعمال ضربه به صورت خطی به کار می روند.
- ▶ از این ابزار برای بهتر چسباندن یک لایه روی یک سطح، مثل چوب (لمینیت کردن) استفاده می شود؛ بدین ترتیب که لبه پهن ابزار را روی لایه مورد نظر حرکت می دهند تا هوا و چسب اضافه موجود بین لایه و سطح مورد نظر خارج شود.
- ▶ دسته ها از چوب زبان گنجشک ساخته شده و لاک می خورند.
- ▶ دسته و گوه به صورت مجزا قابل ارائه می باشد.



Spare handle and tapered collar

دسته و گوه

Code No.



AB 3010-53

20

## Sledge hammers



- ▶ Sledge hammer head forged from carbon steel, carefully hardened and tempered
- ▶ Striking faces are polished
- ▶ With ash handle fixed with tapered collar
- ▶ As per ISIRI Standard No. 8118
- ▶ Spare handle and tapered collar are also available

## Sledge hammer

پتک دوسر تخت

| Code No. | Size(Kg) | L(mm) | وزن (gr) | تعداد |
|----------|----------|-------|----------|-------|
| AT 1610  | 2        | 280   | 2300     | 6     |
| AT 1810  | 3        | 600   | 3500     | 4     |
| AT 2010  | 4        | 600   | 4500     | 4     |
| AT 2210  | 5        | 800   | 5800     | 4     |
| AT 2410  | 6        | 800   | 6800     | 4     |
| AT 2610  | 8        | 900   | 9000     | 1     |

- ▶ وزنه ها از فولاد کربنی و به روش آهنگری (فورج) ساخته می شوند.
- ▶ دو انتهای وزنه ها سنگ زنی شده و مورد عملیات حرارتی موضعی قرار می گیرند.
- ▶ دسته ها از چوب زبان گنجشک ساخته شده و لاک می خورند.
- ▶ مطابق با استاندارد ملی ایران به شماره ۸۱۱۸ تولید می شود.
- ▶ دسته و گوه به صورت مجزا قابل ارائه می باشد.



Spare handle and tapered collar

دسته و گوه

Code No.

For sledge hammer size (kg)



AT 1610-53

2

10

AB 4810-53

3

10

AB 4810-53

4

10

AB 5210-53

5

10

AB 5210-53

6

10

AT 2610-53

8

10



### پتک صلیبی ( سنگ شکن ) Cross pein hammer

| Code No. | Size(kg) | L(mm) | وزن (gr) | تعداد |
|----------|----------|-------|----------|-------|
| AG 2210  | 5        | 800   | 5625     | 4     |

- ▶ Stone sledge hammer head forged from carbon steel, carefully hardened and tempered
- ▶ Striking face & pein are polished
- ▶ With ash handle fixed with tapered collar
- ▶ As per ISIRI Standard No. 8120

- ▶ مشخصات این پتک کاملاً مشابه پتک دوسر تخت بوده با این تفاوت که یک انتهای وزنه تخت نمی باشد.
- ▶ مطابق با استاندارد ملی ایران به شماره ۸۱۲۰ تولید می شود.
- ▶ دسته و گوه به صورت مجزا قابل ارائه می باشد.



### دسته و گوه Spare handle and tapered collar

| Code No.   | تعداد |
|------------|-------|
| AB 5210-53 | 10    |

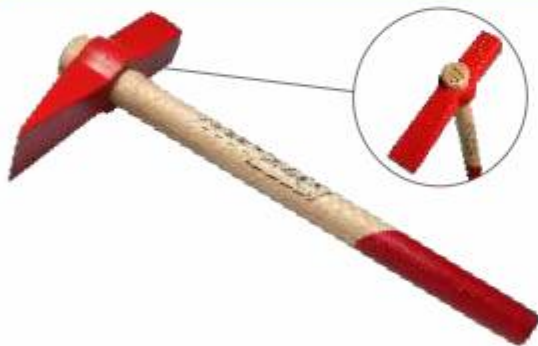

### تیسه بنایی Bricklayer's hammer

| Code No. | Size(gr) | L(mm) | وزن (gr) | تعداد |
|----------|----------|-------|----------|-------|
| AQ 3410  | 600      | 300   | 675      | 12    |

- ▶ Hammer head forged from carbon steel, carefully hardened and tempered
- ▶ Striking face and pein polished
- ▶ With ash handle
- ▶ As per ISIRI Standard No. 8121
- ▶ Spare handle is also available

- ▶ وزنه ها از فولاد کربنی و به روش آهنگری (فورج) ساخته می شوند.
- ▶ دو انتهای وزنه ها سنگ زنی شده و مورد عملیات حرارتی موضعی قرار می گیرند.
- ▶ دسته ها از چوب زیان گنجشک ساخته شده و لاک می خورند.
- ▶ مطابق با استاندارد ملی ایران به شماره ۸۱۲۱ تولید می شود.
- ▶ دسته به صورت مجزا قابل ارائه می باشد.



### دسته Spare handle

| Code No.   | تعداد |
|------------|-------|
| AQ 3410-53 | 20    |

## تبرها



## Axe

| Code No. | Size(gr) | L(mm) | وزن (gr) | تبر |
|----------|----------|-------|----------|-----|
| AW 1010  | 1000     | 600   | 1700     | 1   |
| AW 1020  | 1250     | 700   | 2100     | 1   |
| AW 1030  | 1600     | 800   | 2700     | 1   |

## Hatchet

| Code No. | Size(gr) | L(mm) | وزن (gr) | تبرچه |
|----------|----------|-------|----------|-------|
| AW 2010  | 600      | 360   | 1000     | 1     |
| AW 2020  | 800      | 380   | 1260     | 1     |
| AW 2030  | 1000     | 400   | 1450     | 1     |



- ▶ Hatchet and axe heads forged from carbon steel, carefully hardened and tempered
- ▶ Cutting edges polished
- ▶ With ash handle, one tapered collar and one wooden wedge
- ▶ As per DIN No. 7294 (Hatchet) & DIN No. 5131 (Axe)

- ▶ وزنه‌ها از فولاد کربنی و به روش آهنگری (فورج) ساخته می‌شوند.
- ▶ لبه برشی وزنه تبرها سنگ زنی شده و مورد عملیات حرارتی موضعی قرار می‌گیرند.
- ▶ دسته‌ها از چوب زبان گنجشک ساخته شده و لاک می‌خورند و از یک گوه فلزی و یک گوه چوبی برای اتصال بین دسته و وزنه استفاده شده است.
- ▶ جهت رعایت اصول ایمنی لبه برشی تبرها توسط یک محافظ چرمی پوشیده شده است.
- ▶ مطابق با استاندارد DIN 7294, DIN 5131 آلمان تولید می‌شوند.



## Spare handle &amp; wedges of axe

| Code No.   | For axe size(gr) | L(mm) | مجموعه کامل دسته تبر |
|------------|------------------|-------|----------------------|
| AW 1010-53 | 1000             | 600   | 1                    |
| AW 1020-53 | 1250             | 700   | 1                    |
| AW 1030-53 | 1600             | 800   | 1                    |

## Spare handle &amp; wedges of hatchet

| Code No.   | For hatchet size(gr) | L(mm) | مجموعه کامل دسته تبرچه |
|------------|----------------------|-------|------------------------|
| AW 2010-53 | 600                  | 360   | 1                      |
| AW 2020-53 | 800                  | 380   | 1                      |
| AW 2030-53 | 1000                 | 400   | 1                      |

- ▶ این مجموعه شامل یک دسته، یک گوه فلزی و یک گوه چوبی است.

# INDEX

|     |                                  |                            |
|-----|----------------------------------|----------------------------|
| 11  | Striking Tools.....              | ابزار آلات کوبشی           |
| 23  | Pliers & Wrenches.....           | آچارها و انبر قفلی ها      |
| 31  | Chisels, Punches and Levers..... | قلم ها ، سنبه ها و اهرم ها |
| 43  | Cutting Tools.....               | ابزار آلات برشکاری         |
| 51  | Vices & Anvils.....              | گیره ها و سندان ها         |
| 59  | Planishing Tools.....            | ابزار آلات صافکاری         |
| 65  | Files & Rasps.....               | سوهان ها                   |
| 81  | Marking tools.....               | ابزار آلات مارک زنی        |
| 95  | Components for lifting.....      | قلاب ها                    |
| 101 | Transport equipments.....        | تجهیزات جابجایی            |
| 121 | Storage Facilities.....          | تجهیزات انبارش             |
| 151 | Cool line system.....            | تجهیزات روانکاری           |
| 161 | Screwdrivers & L-Keys.....       | پیچ گوشتی ها و آچارهای آلن |
| 165 | Miscellaneous.....               | سایر ابزار آلات            |
| 169 | Educational Tools (IPKA).....    | ابزار آلات آموزشی (ایپکا)  |



آچارها و انبرق‌فلی‌ها

Pliers & Wrenches

[www.iranpotk.com](http://www.iranpotk.com)

## Pliers

## انبر قفلی ها مشخصات فنی

### Technical data

- High-grade alloy steels heat treated for maximum toughness and durability
- Easy locking and quick release action
- Powerful locking mechanism
- Nickel plated
- As per ISIRI Standard No. 9223

- در تولید آنها از فولادهای آلیاژی خاص که کاملاً عملیات حرارتی شده اند، استفاده شده تا از حداکثر چقرمگی و دوام برخوردار باشند.
- فکها به روش آهنگری (فورج) تولید می شوند.
- به آسانی قفل شده و به راحتی از حالت قفل رها می شوند.
- دارای مکانیزم قفل نیرومند هستند.
- تمام قطعات دارای پوشش نیکل هستند.
- مطابق با استاندارد ملی ایران به شماره ۹۲۲۳ تولید می شوند.



### انبر قفلی معمولی (مدل آمریکایی) Locking Plier

| Code No. | Size(In) | ☞<br>(mm) | ⚖️<br>(gr) | 📦  |
|----------|----------|-----------|------------|----|
| HB 1010  | 10       | 0-48      | 475        | 24 |



- Involute jaw curve permits user to put tremendous pressure on four points of any style nut or bolt head

- شکل انحناي فکها به نحوی است که کاربر می تواند فشار زیادی را بر روی چهار نقطه مهره یا گل پیچ (با هر طرحی) وارد نماید.



### انبر قفلی سیم چین Locking plier with wire cutter

| Code No. | Size(In) | ☞<br>(mm) | ⚖️<br>(gr) | 📦  |
|----------|----------|-----------|------------|----|
| HC 1010  | 10       | 0-48      | 475        | 24 |



- Convenient wire cutter cuts wires up to 6 mm diameter
- Involute jaw curve permits user to put tremendous pressure on four points of any style nut or bolt head

- کلیه مشخصات این انبر قفلی مشابه انبر قفلی معمولی (مدل آمریکایی) بوده و تنها نقطه تمایز آن، امکان برش سیمهای فولادی نرم با قطر حداکثر ۶ میلی متر توسط انتهای فکهای آن است.





### انبر قفلی مهره گیر

| Code No. | Size(mm) | Size(in) | ⊙<br>(mm) | ⚖️<br>(gr) | 📦  |
|----------|----------|----------|-----------|------------|----|
| HK 1010  | 220      | 10       | 15-28     | 575        | 12 |



- ▶ Twists hexagonal fasteners
- ▶ Locks on to three sides and will not slip or mar
- ▶ Cuts wires up to 6 mm diameter

جهت چرخاندن یا نگه داشتن اتصالاتی نظیر پیچ ها و مهره ها که دارای مقطع شش گوش باشند، مورد استفاده قرار می گیرد.

فکها بر روی سه وجه از مقطع شش گوش قفل شده و امکان هیچگونه لغزش و آسیب وجود نخواهد داشت.

قسمت انتهایی فکهای این انبر قفلی قابلیت برش سیم های فولادی نرم با قطر حداکثر 6 میلی متر را دارا هستند.



### انبر قفلی C شکل

| Code No. | Size(in) | 📏<br>(mm) | 📏<br>(mm) | ⚖️<br>(gr) | 📦  |
|----------|----------|-----------|-----------|------------|----|
| HD 1110  | 11       | 65        | 0-100     | 710        | 12 |

- ▶ Wide-opening jaws provide greater versatility in clamping a wide variety of shapes

دهانه باز فکها، امکان تطبیق پذیری بیشتری را در زمان قفل کردن قطعات با اشکال متنوع فراهم می آورد.



### انبر قفلی تسمه دار

| Code No. | Size(in) | 📏<br>(mm) | 📏<br>(mm) | ⚖️<br>(gr) | 📦 |
|----------|----------|-----------|-----------|------------|---|
| HM 1010  | 10       | 67        | 0-250     | 1100       | 1 |



- ▶ Moveable jaw slides open to extend clamping capabilities

از قابلیت تنظیم دهانه کارگیر برای گرفتن قطعات با ضخامت بالا برخوردار است.



**انبر قفلی C شکل هماهنگ شونده Locking clamp with swivel pads**

| Code No. | Size(in) | □ (mm) | □ (mm) | ⚖️ (gr) | 📦  |
|----------|----------|--------|--------|---------|----|
| HE 1110  | 11       | 65     | 0-100  | 750     | 12 |
| HE 1810  | 18       | 240    | 0-200  | 1230    | 6  |



این مدل انبر قفلی همانند انبر قفلی C شکل بوده و تنها نقطه تمایز آن، داشتن پایه های چرخان است که بدون آسیب به سطوح کاری، آنها را نگه می دارد.

- ▶ Swivel pads for holding without damaging work surfaces



**روکش پلاستیکی فک انبر قفلی C شکل هماهنگ شونده**

**Soft pads for locking clamp**

| Code No.  | For locking clamp size(in) | 📦  |
|-----------|----------------------------|----|
| HE 111050 | 11                         | 12 |
| HE 181050 | 18                         | 12 |

- ▶ For soft clamping
- ▶ Made of polyethylene

از مواد پلی اتیلن ساخته می شوند. جهت اعمال فشار و نگهداشتن سطوح و قطعات آسیب پذیر مورد استفاده قرار میگیرند.

**Wrenches**

**آچارها**



**Pipe wrench American pattern (heavy duty) آچار شلاق (مدل آمریکایی)**

| Code No. | Size(mm) | Size(in) | → ⊙ ← (in) | → ⊙ ← (mm) | ⚖️ (gr) | 📦  |
|----------|----------|----------|------------|------------|---------|----|
| DB 1010  | 250      | 10       | 1½         | 48         | 840     | 12 |
| DB 1210  | 300      | 12       | 2          | 60         | 1350    | 12 |
| DB 1410  | 350      | 14       | 2          | 60         | 1750    | 12 |
| DB 1810  | 450      | 18       | 2½         | 76         | 2750    | 6  |
| DB 2410  | 600      | 24       | 3          | 90         | 4650    | 6  |
| DB 3610  | 900      | 36       | 5          | 140        | 7750    | 1  |
| DB 4810  | 1200     | 48       | 6          | 166        | 16300   | 1  |

- ▶ Cast body with high strength
- ▶ Forged steel jaw and hook, carefully hardened
- ▶ Hook and heel jaw can be purchased separately
- ▶ As per ISIRI Standard No. 9221

دارای دسته ریخته گری شده از چدن نشکن هستند. فک ثابت و متحرک فولادی بوده و به دقت سختکاری می شوند. فک متحرک، آهنگری (فورج) می شود. فکها قابل تعویض بوده و به طور جداگانه قابل ارائه هستند. جهت اعمال گشتاورهای آنی یا به عبارت دیگر وارد آوردن شوک به لوله ها، می توان از این نوع آچار شلاقی استفاده کرد. مطابق با استاندارد ملی ایران به شماره ۹۲۲۱ تولید می شود.



### فک متحرک و مهره آچار شلاقی مدل آمریکایی

| Code No.   | Size(in) | وزن (gr) | تعداد |
|------------|----------|----------|-------|
| DB 1010-52 | 10       | 240      | 1     |
| DB 1210-52 | 12       | 375      | 1     |
| DB 1410-52 | 14       | 425      | 1     |
| DB 1810-52 | 18       | 725      | 1     |
| DB 2410-52 | 24       | 1100     | 1     |
| DB 3610-52 | 36       | 2075     | 1     |
| DB 4810-52 | 48       | 3775     | 1     |

### فک ثابت و پین آچار شلاقی مدل آمریکایی

| Code No.   | Size(in) | وزن (gr) | تعداد |
|------------|----------|----------|-------|
| DB 1010-54 | 10       | 60       | 1     |
| DB 1210-54 | 12       | 70       | 1     |
| DB 1410-54 | 14       | 70       | 1     |
| DB 1810-54 | 18       | 105      | 1     |
| DB 2410-54 | 24       | 150      | 1     |
| DB 3610-54 | 36       | 270      | 1     |
| DB 4810-54 | 48       | 335      | 1     |



### آچار لوله گیر ۹۰ درجه Pipe wrench 90°

| Code No. | Size(in) | طول (mm) | طول (mm) | وزن (gr) | تعداد |
|----------|----------|----------|----------|----------|-------|
| MA 1610  | 1        | 0-42     | 310      | 775      | 12    |
| MA 1810  | 1.5      | 0-60     | 420      | 1450     | 12    |
| MA 2010  | 2        | 0-75     | 550      | 2525     | 6     |
| MA 2210  | 3        | 10-105   | 650      | 3450     | 4     |
| *MA 2410 | 4        | 10-130   | 750      | 4925     | 1     |

\* سایز ۴" ساخت کشور آلمان می باشد.

- ▶ Made of steel, forged and hardened
- ▶ As per ISIRI Standard No. 8119

- ▶ کلیه قطعات فولادی بوده و سخت کاری می شوند.
- ▶ دسته و فک متحرک این آچار، آهنگری (فورج) می شوند.
- ▶ این ابزار طوری طراحی شده که می توان فک های آج دار آن را به موازات یکدیگر تنظیم نمود. این ویژگی باعث می شود که فک های لوله گیر به راحتی مهره های شش گوش را گرفته و با اعمال گشتاورهای مناسب آنها را باز کند و ببندد.
- ▶ مطابق با استاندارد ملی ایران به شماره ۸۱۱۹ تولید می شود.



- ▶ For soft griping
- ▶ Made of polyethylene

### روکش پلاستیکی فک آچار لوله گیر Soft pads for pipe wrench

| Code No.  | For pipe wrench size(in) | تعداد |
|-----------|--------------------------|-------|
| MA 161051 | 1                        | 12    |

- ▶ از مواد پلی اتیلن ساخته می شوند.
- ▶ جهت اعمال فشار و نگهداشتن سطوح و قطعات آسیب پذیر مورد استفاده قرار میگیرند.



- ▶ Made of steel and forged
- ▶ Carefully hardened
- ▶ Nickel-Chrome plated and polished
- ▶ As per ISIRI Standard No. 5185

#### Adjustable Wrench

#### آچار فرانسه

| Code No. | Size(mm) | Size(in) | 📏<br>(mm) | ⚖️<br>(gr) | 📦  |
|----------|----------|----------|-----------|------------|----|
| EA 1010  | 250      | 10       | 29        | 450        | 24 |
| EA 1210  | 300      | 12       | 33        | 675        | 12 |
| EA 1510  | 375      | 15       | 42        | 1200       | 6  |

- ▶ از فولاد آلیاژی ویژه تولید شده و کاملاً سخت کاری می‌شوند.
- ▶ دسته و فک متحرک به روش آهنگری (فورج) تولید می‌شوند.
- ▶ دسته و فک‌های آنها سنگ‌خورده و پولیش می‌شوند.
- ▶ کلیه قطعات، آبکاری نیکل-کروم می‌شوند.
- ▶ مطابق با استاندارد ملی ایران به شماره ۵۱۸۵ تولید می‌شود.



- ▶ Made of non-ferrous metals

#### Miniature flat nose plier

#### انبردست ظریف کاری

| Code No.   | L(mm) | ⚖️<br>(gr) | 📦 |
|------------|-------|------------|---|
| GB 1010-11 | 136   | 85         | 6 |



- ▶ از آلیاژهای غیر آهنی بوده و به روش ریخته‌گری تحت فشار تولید می‌شوند.
- ▶ برای کارهای ظریف و عموماً غیر صنعتی مناسب هستند.





# INDEX

|     |                                  |                            |   |
|-----|----------------------------------|----------------------------|---|
| 11  | Striking Tools.....              | ابزار آلات کوبشی           |    |
| 23  | Pliers & Wrenches.....           | آچارها و انبر قفلی ها      |    |
| 31  | Chisels, Punches and Levers..... | قلم ها ، سنبه ها و اهرم ها |   |
| 43  | Cutting Tools.....               | ابزار آلات برشکاری         |  |
| 51  | Vices & Anvils.....              | گیره ها و سندان ها         |  |
| 59  | Planishing Tools.....            | ابزار آلات صافکاری         |  |
| 65  | Files & Rasps.....               | سوهان ها                   |  |
| 81  | Marking tools.....               | ابزار آلات مارک زنی        |  |
| 95  | Components for lifting.....      | قلاب ها                    |  |
| 101 | Transport equipments.....        | تجهیزات جابجایی            |  |
| 121 | Storage Facilities.....          | تجهیزات انبارش             |  |
| 151 | Cool line system.....            | تجهیزات روانکاری           |  |
| 161 | Screwdrivers & L-Keys.....       | پیچ گوشتی ها و آچارهای آلن |  |
| 165 | Miscellaneous.....               | سایر ابزار آلات            |  |
| 169 | Educational Tools (IPKA).....    | ابزار آلات آموزشی (ایپکا)  |  |



قلم‌ها، سنبه‌ها و اهرم‌ها

**Chisels, Punches and Levers**

[www.iranpotk.com](http://www.iranpotk.com)

## Chisels

## قلم ها

### Technical data

### مشخصات فنی

- Made of forged chrome-Vanadium steel
- Working edge polished
- Carefully hardened along the full length
- Striking head tempered
- As per ISIRI Standard No. 10356

- از فولادهای آلیاژی کروم - وانادیم ساخته می شوند.
- نوک قلم ها به روش آهنگری (فورج) ساخته و سنگ زنی می شوند.
- کاملاً سخت کاری می شوند.
- قسمت چکش خور آنها به نحوی عملیات حرارتی می شود که در اثر اعمال ضربات، قارچی شکل نشوند.
- بدنه قلم ها رنگ می شوند.
- مطابق با استاندارد ملی ایران به شماره ۱۰۳۵۶ تولید می شوند.



### Masons' chisel, oval shank

### قلم بنایی با مقطع بیضی

| Code No. | L(mm) | b x h (mm) | a (mm) | Weight (gr) | Box |
|----------|-------|------------|--------|-------------|-----|
| LA 2010  | 200   | 20x12      | 26     | 320         | 12  |
| LA 2510  | 250   | 20x12      | 26     | 410         | 12  |
| LA 3010  | 300   | 23x13      | 29     | 590         | 12  |
| LA 3510  | 350   | 23x13      | 29     | 690         | 6   |
| LA 4010  | 400   | 23x13      | 29     | 840         | 6   |
| LA 5010  | 500   | 26x13      | 32     | 1210        | 6   |

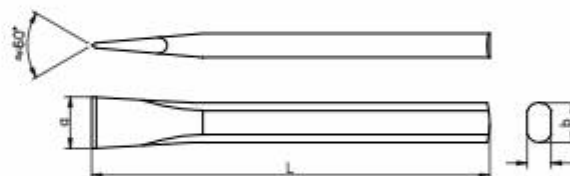

### Masons' chisel, octagonal shank

### قلم بنایی با مقطع هشت پر

| Code No.  | L(mm) | S (mm) | a (mm) | Weight (gr) | Box |
|-----------|-------|--------|--------|-------------|-----|
| LB 1110   | 200   | 16     | 23     | 295         | 12  |
| LB 1310   | 250   | 16     | 23     | 380         | 12  |
| * LB 1510 | 300   | 16     | 23     | 460         | 12  |
| LB 1610   | 300   | 18     | 26     | 635         | 12  |
| LB 1710   | 350   | 18     | 26     | 700         | 6   |
| * LB 1810 | 400   | 18     | 26     | 810         | 6   |
| LB 1910   | 400   | 20     | 30     | 970         | 6   |
| LB 2010   | 500   | 20     | 30     | 1420        | 6   |

\* این نوع قلم ها در استاندارد ملی ایران تعریف نشده اند.

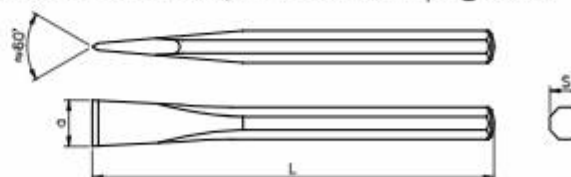

### Flat cold chisel, octagonal shank

### قلم سرتخت با مقطع هشت پر

| Code No. | L(mm) | S (mm) | a (mm) | Weight (gr) | Box |
|----------|-------|--------|--------|-------------|-----|
| LB 3010  | 125   | 10     | 12     | 90          | 12  |
| LB 3110  | 150   | 12     | 16     | 140         | 12  |

\* این نوع قلم ها در استاندارد ملی ایران تعریف نشده اند.





## Point chisel, octagonal

## قلم نوک تیز با مقطع هشت پر

| Code No. | L(mm) | ⊙ S (mm) | ⚖ (gr) | 📦  |
|----------|-------|----------|--------|----|
| LC 1010  | 200   | 14       | 215    | 12 |
| LC 1110  | 200   | 16       | 275    | 12 |
| LC 1210  | 250   | 14       | 285    | 12 |
| LC 1310  | 250   | 16       | 355    | 12 |
| LC 1410  | 250   | 18       | 440    | 12 |
| LC 1510  | 300   | 16       | 440    | 12 |
| LC 1610  | 300   | 18       | 550    | 12 |
| LC 1710  | 350   | 18       | 655    | 6  |
| LC 1810  | 400   | 18       | 750    | 6  |
| LC 1910  | 400   | 20       | 915    | 6  |
| LC 2010  | 500   | 20       | 1170   | 6  |



## Cross-cut chisel, octagonal

## قلم صلیبی با مقطع هشت پر

| Code No. | L(mm) | ⊙ S (mm) | a(mm) | ⚖ (gr) | 📦 |
|----------|-------|----------|-------|--------|---|
| LF 5010  | 125   | 10       | 5     | 90     | 8 |

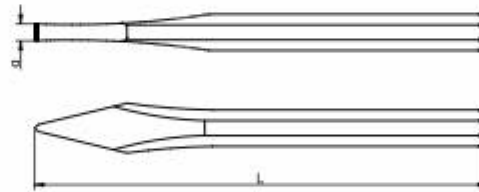

## Cross-cut chisel, flat oval

## قلم صلیبی با مقطع بیضی

| Code No. | L(mm) | ⊖ b x h (mm) | a(mm) | ⚖ (gr) | 📦 |
|----------|-------|--------------|-------|--------|---|
| LF 1010  | 200   | 20x12        | 8     | 380    | 6 |
| LF 2010  | 250   | 23x13        | 9     | 535    | 6 |
| LF 3010  | 300   | 23x13        | 10    | 690    | 6 |

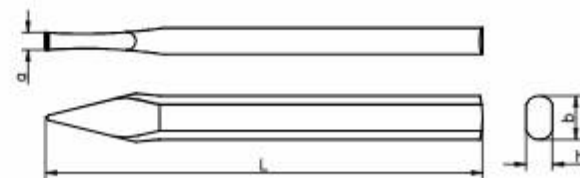



قلم سر پهن با مقطع بیضی Brick cutting chisel, flat oval

| Code No. | L(mm) | bxh(mm) | a(mm) | وزن (gr) | تعداد |
|----------|-------|---------|-------|----------|-------|
| LD 1010  | 250   | 26x13   | 50    | 580      | 12    |
| LD 2010  | 250   | 26x13   | 60    | 600      | 12    |
| LD 3010  | 250   | 26x13   | 80    | 630      | 12    |

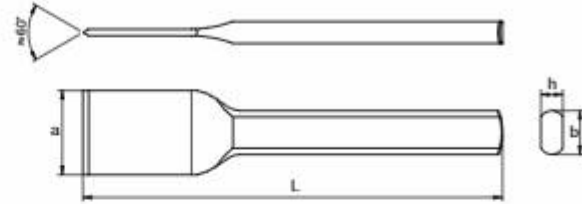

قلم شیارزنی Grooving chisel

| Code No. | L (mm) | Ø S (mm) | a (mm) | وزن (gr) | تعداد |
|----------|--------|----------|--------|----------|-------|
| LG 0210  | 150    | 10       | 2      | 75       | 6     |
| LG 0310  | 150    | 10       | 3      | 80       | 6     |
| LG 0410  | 150    | 10       | 4      | 85       | 6     |
| LG 0510  | 150    | 10       | 5      | 85       | 6     |
| LG 0610  | 150    | 10       | 6      | 90       | 6     |

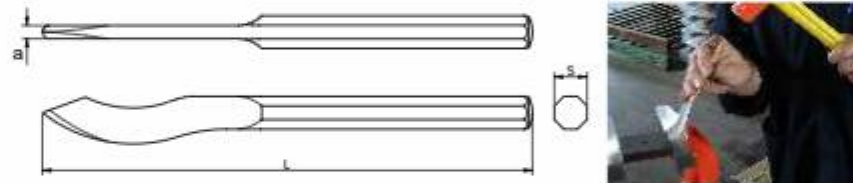

قلم کاردی Electricians' splitting chisel

| Code No. | L(mm) | bxh(mm) | a(mm) | وزن (gr) | تعداد |
|----------|-------|---------|-------|----------|-------|
| LQ 1060  | 250   | 20x12   | 30    | 370      | 6     |

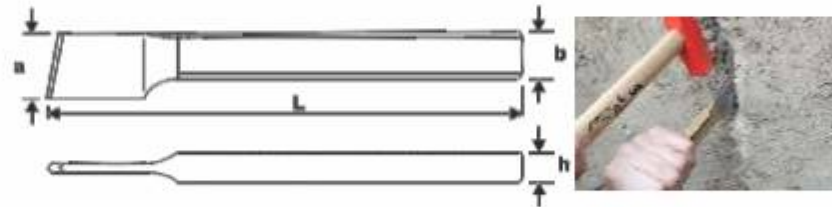

جا قلمی Chisel merchandiser

| Code No.   | وزن (kg) | تعداد |
|------------|----------|-------|
| LA 2510-51 | 7.9      | 1     |

- Suitable for worktables and display walls
- Assortment of the chisels most often sold
- Made from sheet metal

ساخته شده از ورق آهن  
این وسیله جهت استقرار بر روی میزها و یا پایه های خاص  
فروشگاه های ابزار طراحی و ساخته شده است تا انواع قلم و سنبه  
در آن قرار داده شود.



- ▶ Made from PVC, for chisels
- ▶ Avoids injuries of hands
- ▶ No rolling away
- ▶ Oil resistant
- ▶ All chisels from 250 to 500 mm length and sizes 16, 18, 20 mm octagonal, sizes 20×12, 23×13, 26×13 mm flat oval can be supplied with protective hand guard

## Protective hand guard

## محافظ دست ویژه قلم ها

Code No.



LA 2510-50

6

- ▶ از مواد پلاستیک پی وی سی ساخته شده است.
- ▶ منطبق با کف دست و انگشتان کاربر طراحی شده است.
- ▶ از خستگی و آزدگی کاربر ممانعت می کند.
- ▶ کاربر را از خطر لیز خوردگی چکش بر روی قلم و اصابت به دست، محافظت می کند.
- ▶ امکان استفاده ایمن از قلم را، حتی با دست های چرب و روغنی فراهم می آورد.
- ▶ بر روی قلم های با طول ۲۵۰ تا ۵۰۰ میلی متر برای مقاطع هشت پر ۱۶، ۱۸ و ۲۰ میلی متر و مقاطع بیضی ۱۲×۲۰، ۱۳×۲۳ و ۱۳×۲۶ میلی متر قابل استفاده است.

## Punches

## سنجه ها

## Technical data

## مشخصات فنی

- ▶ Made of Chrome- Vanadium steel
- ▶ Working edge polished
- ▶ Carefully hardened along the full length
- ▶ Striking head tempered
- ▶ As per ISIRI Standard No. 10356

- ▶ از فولاد های آلیاژی کروم- وانادیم ساخته می شوند.
- ▶ نوک سنجه ها سنگ خورده و پولیش می شوند.
- ▶ کاملاً سخت کاری می شوند.
- ▶ قسمت چکش خور آنها به نحوی عملیات حرارتی می شود که در اثر اعمال ضربات قارچی شکل نشوند.
- ▶ بدنه سنجه ها رنگ یا آبکاری می شود.
- ▶ مطابق با استاندارد ملی ایران به شماره ۱۰۳۵۶ تولید می شوند.



## Centre punch

## سنجه نشان

| Code No. | L(mm) | ⊙ S (mm) | ∅d (mm) | ΔΔ (gr) | 📦  |
|----------|-------|----------|---------|---------|----|
| LE 1410  | 120   | 10       | 4       | 60      | 12 |
| LE 1610  | 120   | 12       | 5       | 95      | 12 |
| LE 2410  | 150   | 12       | 5       | 120     | 12 |
| LE 2610  | 150   | 16       | 8       | 240     | 12 |

## Centre punch set

## مجموعه سنجه نشان

| Code No. | ∅d (mm) | 📦    |
|----------|---------|------|
| LE 8010  | 2 to 7  | 1set |



- ▶ ابزاری است که عمدتاً جهت نشانه گذاری و رسم خطوط و اشکال مختلف بر روی فلزات بکار گرفته می شود.



سنبه نشان با دنباله آجدار

| Code No. | L(mm) | ød1 (mm) | ød2 (mm) | وزن (gr) | تعداد |
|----------|-------|----------|----------|----------|-------|
| LE 1230  | 100   | 2        | 8        | 40       | 12    |

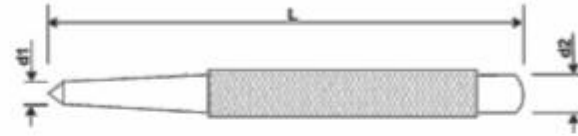

سنبه پین

| Code No. | L1(mm) | L2(mm) | ØS (mm) | ød (mm) | وزن (gr) | تعداد |
|----------|--------|--------|---------|---------|----------|-------|
| LH 1010  | 150    | 30     | 10      | 2       | 65       | 20    |
| LH 1210  | 150    | 40     | 10      | 3       | 65       | 20    |
| LH 1410  | 150    | 50     | 10      | 4       | 65       | 20    |
| LH 1610  | 150    | 50     | 10      | 5       | 70       | 20    |
| LH 1810  | 150    | 50     | 10      | 6       | 75       | 20    |
| LH 2010  | 150    | 50     | 12      | 7       | 105      | 20    |
| LH 2210  | 150    | 50     | 12      | 8       | 110      | 20    |
| LH 2410  | 150    | 50     | 12      | 9       | 115      | 20    |
| LH 2610  | 150    | 50     | 12      | 10      | 125      | 20    |

مجموعه سنبه پین

| Code No. | ød (mm) | تعداد |
|----------|---------|-------|
| LH 8010  | 5-10    | 1set  |
| LH 8210  | 3-8     | 1set  |
| LH 8410  | 2-8     | 1set  |

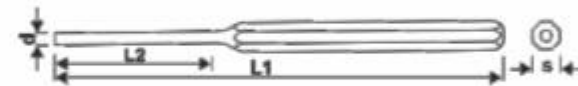

- این ابزار با توجه به شکل ظاهریش عمدتاً برای خارج کردن و موقعیت دادن به پین ها و سوراخ کردن ورق های نازک به کار گرفته می شود.
- از این ابزار می توان در تعمیرگاه ها ، قالبسازی ها و . . . بهره گرفت.



سنبه پین با دنباله آجدار

| Code No. | L(mm) | ød1 (mm) | ød2 (mm) | وزن (gr) | تعداد |
|----------|-------|----------|----------|----------|-------|
| LH 1230  | 105   | 2        | 6        | 25       | 20    |
| LH 1430  | 110   | 3        | 8        | 30       | 20    |
| LH 1630  | 115   | 4        | 8        | 30       | 20    |
| LH 1830  | 120   | 5        | 8        | 35       | 20    |
| LH 2030  | 125   | 6        | 10       | 55       | 20    |
| LH 2230  | 130   | 7        | 10       | 60       | 20    |

مجموعه سنبه پین با دنباله آجدار

| Code No. | ød1 (mm) | تعداد |
|----------|----------|-------|
| LH 9030  | 2 to 7   | 1set  |

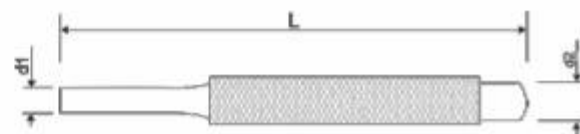



## Wooden stand for pin punches

## پایه چوبی سنبه بین

Code No.  
LH 8010-50

1



## Assembly taper punch

## سنبه تنظیم

| Code No. | L(mm) | C(mm) | ød1 (mm) | ød2 (mm) | ⚖️ (gr) | 📦  |
|----------|-------|-------|----------|----------|---------|----|
| LN 1210  | 180   | 110   | 5        | 12       | 110     | 12 |
| LN 1310  | 200   | 120   | 6        | 13       | 150     | 12 |
| LN 1610  | 200   | 130   | 8        | 16       | 220     | 12 |
| LN 2010  | 200   | 130   | 9        | 20       | 340     | 12 |

## Assembly taper punch set

## مجموعه سنبه تنظیم

| Code No. | ød1 (mm)      | 📦    |
|----------|---------------|------|
| LN 8010  | 5 - 6 - 8 - 9 | 1set |

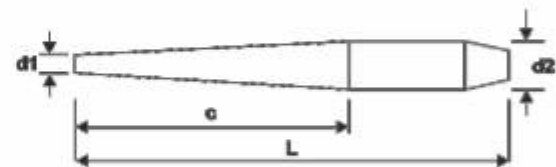

- از این ابزار جهت هم محور کردن دو سوراخ استفاده می شود.
- این ابزار در مقطع گرد ساخته شده و شکل هندسی سر آن مخروطی است.

## Taper punch

## سنبه خارج کننده

| Code No. | L(mm) | ød (mm) | ⊙ S (mm) | ⚖️ (gr) | 📦  |
|----------|-------|---------|----------|---------|----|
| LS 1010  | 120   | 1       | 10       | 60      | 12 |
| LS 1210  | 120   | 2       | 10       | 61      | 12 |
| LS 1410  | 120   | 3       | 10       | 63      | 12 |
| LS 1610  | 120   | 4       | 10       | 64      | 12 |
| LS 1810  | 120   | 5       | 10       | 66      | 12 |
| LS 2010  | 120   | 6       | 10       | 69      | 12 |
| LS 4210  | 120   | 7       | 12       | 97      | 12 |
| LS 4410  | 120   | 8       | 12       | 98      | 12 |
| LS 5010  | 150   | 9       | 12       | 128     | 12 |
| LS 5210  | 150   | 10      | 12       | 130     | 12 |

## Taper punch set

## مجموعه سنبه خارج کننده

| Code No. | ød (mm) | 📦    |
|----------|---------|------|
| LS 9010  | 1 to 10 | 1set |



- از این ابزار جهت خارج کردن پرچ ها، پیچ ها و سایر موارد مشابه از محل نصبشان استفاده می شود.



**سنبه خارج کننده با دنباله آجدار** Taper punch with knurled shank

| Code No. | L(mm) | ød1 (mm) | ød2 (mm) | وزن (gr) | تعداد |
|----------|-------|----------|----------|----------|-------|
| LS 1030  | 100   | 1        | 6        | 15       | 12    |
| LS 1230  | 105   | 2        | 6        | 15       | 12    |
| LS 1430  | 110   | 3        | 8        | 35       | 12    |
| LS 1630  | 115   | 4        | 8        | 35       | 12    |
| LS 1830  | 120   | 5        | 8        | 40       | 12    |
| LS 2030  | 125   | 6        | 10       | 65       | 12    |
| LS 2230  | 130   | 7        | 10       | 65       | 12    |
| LS 2430  | 135   | 8        | 12       | 105      | 12    |
| LS 2630  | 140   | 9        | 12       | 105      | 12    |

**مجموعه سنبه خارج کننده با دنباله آجدار** Taper punch with knurled shank set

| Code No. | ød1 (mm) | تعداد |
|----------|----------|-------|
| LS 8010  | 1 to 9   | 1set  |

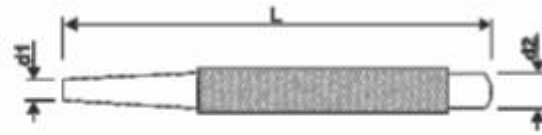

**سنبه تنظیم پرچ** Rivet seller

| Code No. | L(mm) | Ø (mm) | ød (mm) | ØS (mm) | وزن (gr) | تعداد |
|----------|-------|--------|---------|---------|----------|-------|
| LP 1010  | 100   | 2      | 2.5     | 10      | 60       | 12    |
| LP 1210  | 100   | 3      | 3.5     | 10      | 60       | 12    |
| LP 1410  | 100   | 4      | 4.5     | 12      | 90       | 12    |
| LP 1610  | 110   | 5      | 6       | 12      | 90       | 12    |
| LP 1810  | 110   | 6      | 7       | 14      | 140      | 12    |
| LP 2010  | 120   | 8      | 9       | 16      | 190      | 12    |

**مجموعه سنبه تنظیم پرچ** Rivet seller set

| Code No. | ød (mm)                     | تعداد |
|----------|-----------------------------|-------|
| LP 8010  | 2.5 - 3.5 - 4.5 - 6 - 7 - 9 | 1set  |

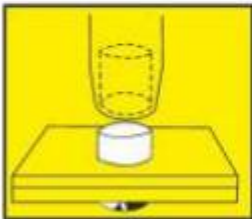
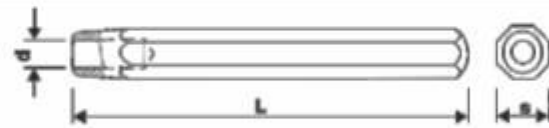

این سنبه ها با مقطع هشت پر ساخته می شوند و جهت تنظیم پرچ هادر محل خود مورد استفاده قرار می گیرند.



**سنبه دستی پرچ کاری** Rivet header

| Code No. | L(mm) | Ø (mm) | ød (mm) | ØS (mm) | وزن (gr) | تعداد |
|----------|-------|--------|---------|---------|----------|-------|
| LR 1010  | 100   | 2      | 3.5     | 10      | 60       | 12    |
| LR 1210  | 100   | 3      | 5.2     | 10      | 60       | 12    |
| LR 2010  | 100   | 4      | 7       | 12      | 60       | 12    |
| LR 3010  | 110   | 5      | 8.8     | 14      | 90       | 12    |
| LR 4010  | 110   | 6      | 10.5    | 16      | 180      | 12    |
| LR 5010  | 120   | 8      | 14      | 20      | 325      | 12    |

**مجموعه سنبه دستی پرچ کاری** Rivet header set

| Code No. | ød (mm)                         | تعداد |
|----------|---------------------------------|-------|
| LR 8010  | 3.5 - 5.2 - 7 - 8.8 - 10.5 - 14 | 1set  |

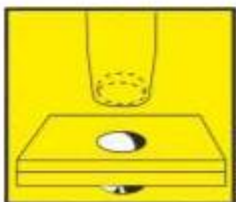
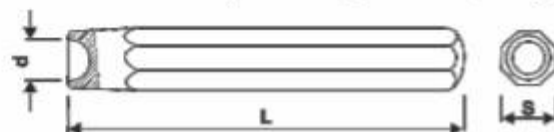

این سنبه ها جهت پرچ کردن دستی پین های پرچ که شکل گل آنها به صورت محدب باشد، به کار گرفته می شوند. این سنبه ها جهت پرچ کردن پین پرچ های به قطر ۲-۸ میلی متر مناسب هستند.



### Taper and centre punches, in kit bag

### کیف سنبه‌های خارج کننده و نشان

Code No.  
LS 9610

1set

Each set contains:

- ▶ Taper punch dia. 1 mm, octagonal section 10 mm
- ▶ Taper punch dia. 2 mm, octagonal section 10 mm
- ▶ Taper punch dia. 3 mm, octagonal section 10mm
- ▶ Taper punch dia. 4 mm, octagonal section 10 mm
- ▶ Taper punch dia. 5 mm, octagonal section 10 mm
- ▶ Centre punch dia. 4 mm, octagonal section 10 mm

- این مجموعه حاوی :
- ▶ سنبه خارج کننده قطر ۱ میلی متر با مقطع هشت پر ۱۰
  - ▶ سنبه خارج کننده قطر ۲ میلی متر با مقطع هشت پر ۱۰
  - ▶ سنبه خارج کننده قطر ۳ میلی متر با مقطع هشت پر ۱۰
  - ▶ سنبه خارج کننده قطر ۴ میلی متر با مقطع هشت پر ۱۰
  - ▶ سنبه خارج کننده قطر ۵ میلی متر با مقطع هشت پر ۱۰
  - ▶ سنبه نشان قطر ۴ میلی متر با مقطع هشت پر ۱۰



### Pin punches in kit bag

### کیف سنبه‌های پین

Code No.  
LH 9610

1set

Each set contains:

- ▶ pin punch dia. 3 mm, octagonal section 10 mm
- ▶ pin punch dia. 4 mm, octagonal section 10 mm
- ▶ pin punch dia. 5 mm, octagonal section 10 mm
- ▶ pin punch dia. 6 mm, octagonal section 10 mm
- ▶ pin punch dia. 8 mm, octagonal section 12 mm
- ▶ pin punch dia. 10 mm, octagonal section 12 mm

- این مجموعه حاوی :
- ▶ سنبه پین قطر ۳ میلی متر با مقطع هشت پر ۱۰
  - ▶ سنبه پین قطر ۴ میلی متر با مقطع هشت پر ۱۰
  - ▶ سنبه پین قطر ۵ میلی متر با مقطع هشت پر ۱۰
  - ▶ سنبه پین قطر ۶ میلی متر با مقطع هشت پر ۱۰
  - ▶ سنبه پین قطر ۸ میلی متر با مقطع هشت پر ۱۲
  - ▶ سنبه پین قطر ۱۰ میلی متر با مقطع هشت پر ۱۲



### Chisels and punches in kit bag

### کیف قلم ها و سنبه‌ها

Code No.  
LA 9610

1set

Each set contains:

- ▶ chisel octagonal shank 10 mm, length 125 mm
- ▶ chisel octagonal shank 12 mm, length 150 mm
- ▶ cross-cut chisel octagonal shank 10 mm, length 125 mm
- ▶ Centre punch dia 4 mm, octagonal section 10 mm, length 120 mm
- ▶ Taper punch dia 3 mm, octagonal section 10 mm, length 120 mm
- ▶ Taper punch dia 4 mm, octagonal section 10 mm, length 120 mm

- این مجموعه حاوی :
- ▶ قلم سر تخت با مقطع هشت پر ۱۰ و طول ۱۲۵ میلی متر
  - ▶ قلم سر تخت با مقطع هشت پر ۱۲ و طول ۱۵۰ میلی متر
  - ▶ قلم صلیبی با مقطع هشت پر ۱۰ و طول ۱۲۵ میلی متر
  - ▶ سنبه نشان قطر ۴ با مقطع هشت پر ۱۰ با طول ۱۲۰ میلی متر
  - ▶ سنبه خارج کننده قطر ۳ با مقطع هشت پر ۱۰ با طول ۱۲۰ میلی متر
  - ▶ سنبه خارج کننده قطر ۴ با مقطع هشت پر ۱۰ با طول ۱۲۰ میلی متر

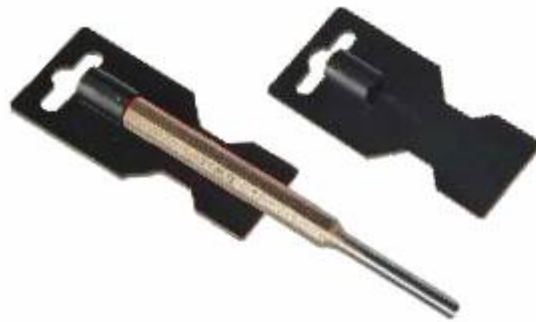

**Chisel and punch holder, oval** آویز پلاستیکی قلم ها و سنجه ها با مقطع بیضی

| Code No. | bxh(mm) | 📦  |
|----------|---------|----|
| LA 8010  | 20X12   | 10 |
| LA 8110  | 23X13   | 10 |
| LA 8210  | 26X13   | 10 |

**Chisel and punch holder octagonal** آویز پلاستیکی قلم ها و سنجه ها با مقطع هشتپر

| Code No. | ⊙S (mm) | 📦  |
|----------|---------|----|
| LB 8010  | 10      | 10 |
| LB 8110  | 12      | 10 |
| LB 8310  | 16      | 10 |
| LB 8410  | 18      | 10 |
| LB 8510  | 20      | 10 |

**Crow bars**

**دیلیم ها**

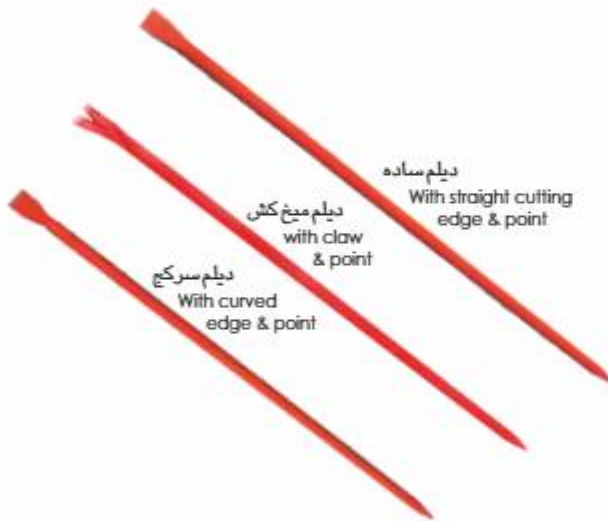

**With straight cutting edge & point**

**دیلیم ساده**

| Code No. | L(mm) | ⊙S (mm) | ⚖️ (kg) | 📦 |
|----------|-------|---------|---------|---|
| SU 1010  | 1000  | 30      | 5.5     | 1 |
| SU 1210  | 1250  | 30      | 6.85    | 1 |
| SU 1510  | 1500  | 30      | 8.25    | 1 |
| SU 2010  | 2000  | 30      | 11      | 1 |

**With curved edge & point**

**دیلیم سرکج**

| Code No. | L(mm) | ⊙S (mm) | ⚖️ (kg) | 📦 |
|----------|-------|---------|---------|---|
| SU 1020  | 1000  | 30      | 5.5     | 1 |
| SU 1220  | 1250  | 30      | 6.85    | 1 |
| SU 1520  | 1500  | 30      | 8.25    | 1 |
| SU 2020  | 2000  | 30      | 11      | 1 |

**with claw & point**

**دیلیم میخ کش**

| Code No. | L(mm) | ⊙S (mm) | ⚖️ (kg) | 📦 |
|----------|-------|---------|---------|---|
| SU 1030  | 1000  | 30      | 5.5     | 1 |
| SU 1230  | 1250  | 30      | 6.85    | 1 |
| SU 1530  | 1500  | 30      | 8.25    | 1 |
| SU 2030  | 2000  | 30      | 11      | 1 |

▶ Made of steel and hardened

▶ دیلیم ها فولادی بوده و عملیات حرارتی می شوند .  
▶ از مقاومت بالایی در برابر خم شدگی برخوردار هستند .



**Wrecking bar, octagonal**

**اهرم میخ کش**

| Code No. | L(mm) | ⊙S (mm) | ⚖️ (gr) | 📦 |
|----------|-------|---------|---------|---|
| SG 3510  | 350   | 18      | 850     | 6 |
| SG 6010  | 600   | 18      | 1350    | 6 |
| SG 8010  | 800   | 18      | 1750    | 6 |
| SG 1210  | 1200  | 18      | 2700    | 1 |

▶ Chrome-Molybdenum-Vanadium steel  
▶ Fully hardened

▶ از این ابزار جهت بازکردن پالت ها و جعبه های چوبی استفاده می شود .  
▶ از فولاد های کروم - مولیبدن - وانادیم ساخته می شوند .  
▶ دو انتهای اهرم ها آهنگری می شوند .  
▶ کاملاً سخت کاری می شوند .  
▶ دارای یک سر میخ کش و یک سر قلم مانند هستند .





- ▶ Forged from Chrome-Vanadium steel
- ▶ Fully hardened

## Tyre lever

## تایرلور

| Code No. | L(mm) | L(in) | وزن<br>(gr) | تعداد |
|----------|-------|-------|-------------|-------|
| LW 2010  | 200   | 8     | 105         | 6     |
| LW 2110  | 300   | 12    | 210         | 6     |
| LW 2210  | 400   | 16    | 370         | 6     |
| LW 2510  | 500   | 20    | 660         | 6     |

- ▶ از فولادهای ابزارى کروم-وانادیوم ساخته و فورج می شوند.
- ▶ کاملاً سخت کاری می شوند.
- ▶ از پوشش گالوانیزه برخوردار هستند.



- ▶ Made of carbon steel
- ▶ Carefully hardened

## Mason's pin















## میخ بست

| Code No. | L1 (mm) | L2 (mm) | ød (mm) | وزن<br>(gr) | تعداد |
|----------|---------|---------|---------|-------------|-------|
| SK 2010  | 200     | 120     | 10      | 235         | 20    |
| SK 2510  | 250     | 120     | 10      | 260         | 20    |
| SK 3010  | 300     | 120     | 10      | 300         | 20    |
| SK 3510  | 350     | 120     | 10      | 320         | 20    |

- ▶ از فولاد های کربنی ساخته و سخت کاری می شوند.
- ▶ مورد عملیات سیاهکاری قرار می گیرند.



# INDEX

|     |                                  |                            |   |
|-----|----------------------------------|----------------------------|---|
| 11  | Striking Tools.....              | ابزار آلات کوبشی           |    |
| 23  | Pliers & Wrenches.....           | آچارها و انبر قفلی ها      |    |
| 31  | Chisels, Punches and Levers..... | قلم ها ، سنبه ها و اهرم ها |   |
| 43  | Cutting Tools.....               | ابزار آلات برشکاری         |  |
| 51  | Vices & Anvils.....              | گیره ها و سندان ها         |  |
| 59  | Planishing Tools.....            | ابزار آلات صافکاری         |  |
| 65  | Files & Rasps.....               | سوهان ها                   |  |
| 81  | Marking tools.....               | ابزار آلات مارک زنی        |  |
| 95  | Components for lifting.....      | قلاب ها                    |  |
| 101 | Transport equipments.....        | تجهیزات جابجایی            |  |
| 121 | Storage Facilities.....          | تجهیزات انبارش             |  |
| 151 | Cool line system.....            | تجهیزات روانکاری           |  |
| 161 | Screwdrivers & L-Keys.....       | پیچ گوشتی ها و آچارهای آلن |  |
| 165 | Miscellaneous.....               | سایر ابزار آلات            |  |
| 169 | Educational Tools (IPKA).....    | ابزار آلات آموزشی (ایپکا)  |  |



ابزار آلات برشکاری

**Cutting Tools**

[www.iranpotk.com](http://www.iranpotk.com)

## Cutting Tools

## ابزار آلات برشکاری

### Technical data of bolt cutters

### مشخصات فنی قیچی های مفتول بر

- Normal cutting
- All parts made of steel
- All spare parts are available
- In sizes 350 and 450 mm with clipper cut (Fig. A)
- In sizes 600-750-900 and 1050 with center cut (Fig. B)
- As per ISIRI Standard No. 9225



(A)



(B)

- کلیه قطعات فولادی می باشند.
- تیغه ها و اهرم ها به روش آهنگری (فورج) ساخته می شوند.
- فاصله دهانه تیغه ها قابل تنظیم است.
- کلیه قطعات قابل تعویض هستند.
- قیچی های مفتول بر ۳۵۰ و ۴۵۰ میلیمتر دارای تیغه هایی با لبه برنده مشابه قیچی های معمولی و باغبانی هستند (شکل A). به عبارت دیگر لبه برنده این تیغه ها خارج از مرکز ضخامتی آنها می باشد. مزیت اینگونه تیغه ها این است که سطح مقطع برش دارای کمترین تغییر فرم بوده و تقریباً صاف می باشد.
- قیچی های مفتول بر سایز ۶۰۰، ۷۵۰، ۹۰۰ و ۱۰۵۰ میلیمتر دارای تیغه هایی هستند که لبه برنده شان درست در مرکز ضخامتی آنها قرار گرفته است (شکل B).
- مطابق با استاندارد ملی ایران به شماره ۹۲۲۵ تولید می شود.



### Bolt cutter

### قیچی مفتول بر معمولی

| Code No. | L(mm) | L(in) | حداکثر سختی قطعه کار*   |        | وزن (kg) | تعداد |
|----------|-------|-------|-------------------------|--------|----------|-------|
|          |       |       | 49.6 kg/mm <sup>2</sup> | 40 HRC |          |       |
| CA 1410  | 350   | 14    | 7(mm)                   | 5(mm)  | 1        | 2     |
| CA 1810  | 450   | 18    | 8(mm)                   | 6(mm)  | 1.6      | 2     |
| CA 2410  | 600   | 24    | 10(mm)                  | 8(mm)  | 2.75     | 2     |
| CA 3010  | 750   | 30    | 13(mm)                  | 9(mm)  | 4.2      | 2     |
| CA 3610  | 900   | 36    | 16(mm)                  | 10(mm) | 6.3      | 2     |
| CA 4210  | 1050  | 42    | 19(mm)                  | 11(mm) | 9        | 2     |

\* Maximum hardness of material to be cut



### Replacement jaws

### تیغه مفتول بر معمولی

| Code No.   | For bolt cutter size (mm) | وزن (gr) | تعداد |
|------------|---------------------------|----------|-------|
| CA 1410-51 | 350                       | 200      | 1     |
| CA 1810-51 | 450                       | 300      | 1     |
| CA 2410-51 | 600                       | 550      | 1     |
| CA 3010-51 | 750                       | 750      | 1     |
| CA 3610-51 | 900                       | 1125     | 1     |
| CA 4210-51 | 1050                      | 1550     | 1     |



### Replacement cutter head

### سری کامل مفتول بر معمولی

| Code No.   | For bolt cutter size (mm) | وزن (gr) | تعداد |
|------------|---------------------------|----------|-------|
| CA 1410-50 | 350                       | 400      | 1     |
| CA 1810-50 | 450                       | 625      | 1     |
| CA 2410-50 | 600                       | 975      | 1     |
| CA 3010-50 | 750                       | 1475     | 1     |
| CA 3610-50 | 900                       | 2125     | 1     |
| CA 4210-50 | 1050                      | 2850     | 1     |



- ▶ Extra high cutting power
- ▶ Features exactly similar to normal bolt cutter except the cutting edges are double hardened

## Bolt cutter super

## قیچی مفتول بر سخت بُر

| Code No. | L(mm) | L(in) | حداکثر سختی قطعه کار*   |        | وزن (kg) | تعداد |
|----------|-------|-------|-------------------------|--------|----------|-------|
|          |       |       | 49.6 kg/mm <sup>2</sup> | 48 HRC |          |       |
| CB 4210  | 1050  | 42    | 19(mm)                  | 10(mm) | 9        | 1     |

\* Maximum hardness of material to be cut

ویژگی های فنی این قیچی دقیقاً مشابه قیچی مفتول بر معمولی است با این تفاوت که لبه برنده تیغه ها دو بار سخت کاری می شوند و این عملیات، قابلیت سخت بری قطعات را از ۴۰ راکول سی به ۴۸ راکول سی افزایش می دهد.

## Replacement jaws of bolt cutter super

## تیغه مفتول بر سخت بُر

| Code No.   | For bolt cutter size (mm) | وزن (kg) | تعداد |
|------------|---------------------------|----------|-------|
| CB 4210-51 | 1050                      | 1.55     | 1     |



## Replacement cutter head of bolt cutter super

## سری کامل مفتول بر سخت بُر

| Code No.   | For bolt cutter size (mm) | وزن (kg) | تعداد |
|------------|---------------------------|----------|-------|
| CB 4210-50 | 1050                      | 2.85     | 1     |





Hand operated, work station cutter قیچی مفتول بر رومیزی

| Code No. | حداکثر سختی قطعه کار*<br>49.6 kg/mm <sup>2</sup> 40 HRC | حداکثر عمق برش<br>Cutting Depth (mm) | وزن (kg) | تعداد |
|----------|---|--------------------------------------|----------|-------|
| CE 2410  | 10(mm) 8(mm)  | 3.8                                  | 1        |       |

\* Maximum hardness of material to be cut



- ▶ Base measures 152×76 mm
- ▶ Cuts non-ferrous metal and steel as mentioned in the table

از سری کامل مفتول بر معمولی سایز ۶۰۰ در این ابزار استفاده شده است.  
 دارای یک پایه چدنی نشکن هستند که قابل نصب بر روی میز یا محل کار می باشد.  
 سری کامل تیغه ها قابل تعویض می باشد.  
 سطح نشست پایه به ابعاد ۷۶×۱۵۲ میلی متر است.  
 جهت برش فلزات غیر آهنی و همچنین فولادی با مشخصات مندرج در جدول فوق مناسب هستند.

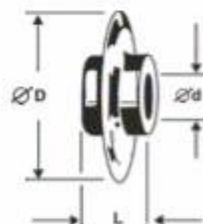

Cutter wheel for pipe cutter تیغه لوله بر

| Code No.   | Size(in) | □ D (mm) | □ d, L (mm) | حداکثر عمق برش<br>Cutting Depth (mm) | وزن (gr) | تعداد |
|------------|----------|----------|-------------|--------------------------------------|----------|-------|
| RA 1010-30 | 1/8-2    | 31       | 9,19        | 7                                    | 25       | 10    |

- ▶ Made of tool steel
- ▶ Fully hardened
- ▶ Suitable for cutting steel pipe
- ▶ As per DIN Standard

از فولاد ابزاری مخصوص ساخته می شوند.  
 کاملاً سخت کاری می شوند.  
 جهت برش لوله های فولادی مناسب می باشند.  
 مطابق با استاندارد DIN آلمان تولید می شود.



- ▶ Handles made of high strength Aluminum alloy
- ▶ Blades made of hardened stainless steel and replaceable
- ▶ Easy and effortless one-handed cutting
- ▶ For cutting of PE, PP, PB, PVDF
- ▶ For use in plumbing and heating installations
- ▶ Wide pipe rest for right angled (orbital) cut

## Plastic pipe shear

## قیچی لوله‌های پلاستیکی

| Code No. | Size (mm) | →○← (mm) | ⚖️ (gr) | 📦  |
|----------|-----------|----------|---------|----|
| NA 3210  | 32        | 0-32     | 300     | 12 |
| NA 4210  | 42        | 0-42     | 385     | 12 |
| NA 6310  | 63        | 0-63     | 1070    | 6  |

- ▶ دسته‌ها از آلیاژهای آلومینیوم با استحکام بالا ساخته می‌شوند.
- ▶ تیغه‌ها از جنس فولاد ضد زنگ سخت کاری شده تولید و قابل تعویض می‌باشند.
- ▶ از مزیت برش آسان و راحت به وسیله یک دست برخوردار هستند.
- ▶ جهت برش لوله‌های پلاستیکی از جنس پلی اتیلن (PE)، پلی پروپیلن (PP)، پلی بوتیلن (PB)، پلی وینیلیدن فلوراید (PVDF) و همچنین کارهای لوله‌کشی و تاسیسات مناسب هستند.
- ▶ دارای محل نشست مناسب برای برش عمودی لوله‌ها می‌باشند.



- ▶ Made of forged steel
- ▶ Fully hardened
- ▶ Cutting edges inductively hardened and polished

## Pincer

## گاز انبر نجاری

| Code No. | Size (mm) | ⚖️ (gr) | 📦  |
|----------|-----------|---------|----|
| SI 1010  | 125       | 125     | 12 |

- ▶ کلیه قطعات فولادی بوده و به روش آهنگری (فورج) تولید می‌شوند.
- ▶ کاملاً سخت کاری می‌شوند.
- ▶ لبه‌های برنده، سخت کاری موضعی شده و سنگ‌زنی می‌شوند.



- ▶ Forged from carbon steel
- ▶ Slim head
- ▶ Polished head
- ▶ As per ISIRI Standard No. T4058

## Tower pincer

## گاز انبر ساختمانی (آرما تور بندی)

| Code No. | L <sub>1</sub> (mm) | L <sub>2</sub> (mm) | W(mm) | T(mm) | ⚖️ (gr) | 📦  |
|----------|---------------------|---------------------|-------|-------|---------|----|
| SI 2010  | 250                 | 17                  | 36    | 25    | 410     | 12 |

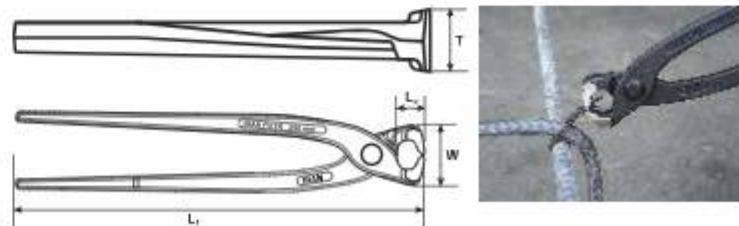

- ▶ از فولاد کربنی تولید و تماماً آهنگری شده‌اند.
- ▶ تماماً سخت کاری شده و لبه‌های برنده مجدداً به روش القایی سخت کاری موضعی می‌شوند.
- ▶ سطوح سر انبرها سنگ‌زنی می‌شوند.
- ▶ بر اساس استاندارد ملی ایران به شماره ۱۴۰۵۸ ساخته می‌شود.



### Cable knife

### کابل لخت کن

| Code No. | Model    | وزن (gr) | تعداد |
|----------|----------|----------|-------|
| SM 1010  | معمولی   | 75       | 12    |
| SM 1020  | چاقویی   | 85       | 12    |
| SM 1030  | قلاب دار | 85       | 12    |



- ▶ For stripping all standard round cables from 8 to 28 mm
- ▶ Body made of wear resistant Polyamide
- ▶ Including spare blade in the handle, automatic adjustment from round to length cut

- ▶ برای برداشتن روکش سیم ها و کابل های با قطر ۸ تا ۲۸ میلیمتر مناسب هستند.
- ▶ بدنه اصلی آنها از مواد پلی آمید ضد سایش ساخته می شود.
- ▶ به یک تیغه سوزنی شکل بدکی تعبیه شده در داخل بدنه مجهز هستند.
- ▶ از مکانیزم نگاه دارندگی خوب کار کابل برخوردار هستند.
- ▶ از قابلیت تنظیم تیغه سوزنی به وسیله پیچ تنظیم برای شکاف دادن روکش کابل با سایزهای مختلف برخوردار هستند.



### Mini Hacksaw

### مینی اره

| Code No. | L (mm) | c (mm) | d (mm) | وزن (gr) | تعداد |
|----------|--------|--------|--------|----------|-------|
| CF 1010  | 216    | 70     | 32     | 150      | 12    |

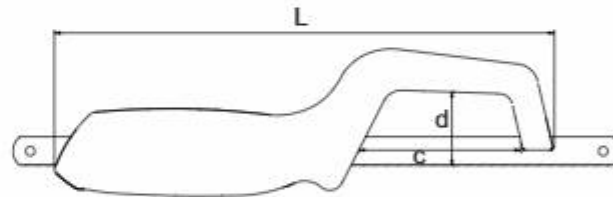

- ▶ Made of aluminium alloy
- ▶ Hacksaw blade made of HSS-Bimetal
- ▶ Blade's length is 300 mm
- ▶ Hacksaw blade made in Germany

- ▶ دسته آن از آلومینیوم آلیاژی ساخته می شود.
- ▶ تیغه از جنس HSS-Bimetal و تولید کشور آلمان است.
- ▶ طول تیغه ۳۰۰ میلیمتر (۱۲ اینچ) می باشد.

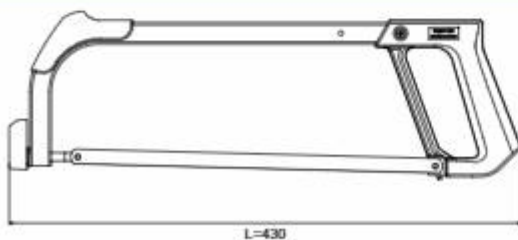

### Hacksaw

### اره آهن بر

| Code No. | L (mm) | تعداد |
|----------|--------|-------|
| SM 2010  | 430    | 12    |

- ▶ Made of steel
- ▶ Adjustable
- ▶ Blade's length can be 250 or 300 mm
- ▶ Hacksaw blade made in Germany
- ▶ Hacksaw blade made of HSS-Bimetal

- ▶ با بدنه قابل تنظیم ساخته شده از قوطی فولادی و طول ۴۳۰ میلی متر
- ▶ قابل استفاده برای تیغه اره های آهن بر سایز ۱۰ و ۱۲ اینچ (طول ۲۵۰ و ۳۰۰ میلی متر)
- ▶ تیغه از جنس HSS-Bimetal و تولید کشور آلمان است.



## تیغه اره آهن بر و مینی اره Hacksaw and mini hacksaw blade

| Code No.  | L (mm) | 📦  |
|-----------|--------|----|
| CF 101050 | 300    | 12 |



ساخت کشور آلمان  
از جنس HSS-Bimetal

## کمان اره مویی Fretsaw

| Code No.  | L (mm) | وزن | 📦 |
|-----------|--------|-----|---|
| GB 101012 | 320    | 283 | 1 |
| GB 201011 | 280    | 264 | 1 |



- ▶ Fretsaw for fine cutting work in thin material such as wood, bone, plastic etc.
- ▶ Ideal for model makers



مناسب برای برش قطعات نازک از جنس چوب، استخوان، پلاستیک و ...  
در دو مدل با عمق ۲۸۰ و ۳۲۰ میلی متر  
تیغه اره مویی پدک موجود است.

## کاتر Cutter knife

| Code No. | 📦  |
|----------|----|
| SM2010   | 12 |



- ▶ Made of aluminum alloy
- ▶ Optimized cutting angle for reduced hard fatigue
- ▶ Smooth, Tree position Slide exposes variable lengths
- ▶ Blade storage housing ( with 4 spare blades )
- ▶ Blade made of tool steel 1.2002, made in Germany

جهت کاهش خستگی دست کاربر، زاویه برش بهینه سازی شده است.  
از مکانیزم کشویی سه حالتی برای ایجاد طول های متغیر برخوردار است.  
به محفظه تیغه پدکی مجهز است (به همراه ۴ عدد تیغه پدک).  
تیغه نوزنقه ای شکل از جنس فولاد ابزار 1.2002 بوده و ساخت کشور آلمان می باشد.

## بسته تیغه پدک کاتر Utility blades















| Code No.  | 📦  |
|-----------|----|
| SM 201050 | 10 |



- ▶ Blade made of tool steel 1.2002, made in Germany
- ▶ Contains 10 blades

حاوی ۱۰ عدد تیغه نوزنقه ای شکل از جنس فولاد ابزاری ۱/۲۰۰۲ و ساخت کشور آلمان

# INDEX

|     |                                  |                            |   |
|-----|----------------------------------|----------------------------|---|
| 11  | Striking Tools.....              | ابزار آلات کوبشی           |    |
| 23  | Pliers & Wrenches.....           | آچارها و انبر قفلی ها      |    |
| 31  | Chisels, Punches and Levers..... | قلم ها ، سنبه ها و اهرم ها |   |
| 43  | Cutting Tools.....               | ابزار آلات برشکاری         |  |
| 51  | Vices & Anvils.....              | گیره ها و سندان ها         |  |
| 59  | Planishing Tools.....            | ابزار آلات صافکاری         |  |
| 65  | Files & Rasps.....               | سوهان ها                   |  |
| 81  | Marking tools.....               | ابزار آلات مارک زنی        |  |
| 95  | Components for lifting.....      | قلاب ها                    |  |
| 101 | Transport equipments.....        | تجهیزات جابجایی            |  |
| 121 | Storage Facilities.....          | تجهیزات انبارش             |  |
| 151 | Cool line system.....            | تجهیزات روانکاری           |  |
| 161 | Screwdrivers & L-Keys.....       | پیچ گوشتی ها و آچارهای آلن |  |
| 165 | Miscellaneous.....               | سایر ابزار آلات            |  |
| 169 | Educational Tools (IPKA).....    | ابزار آلات آموزشی (ایپکا)  |  |



گیره‌ها و سندان‌ها  
**Vices & Anvils**  
[www.iranpotk.com](http://www.iranpotk.com)

## Vices

## گیره‌ها



### Bench vice

### گیره رومیزی

| Code No. | Size B(mm) | W (mm) | L (mm) | axb (mm) | D <sub>1</sub> (mm) | D <sub>2</sub> (mm) | d (mm) | ΔΔ (kg) | 📦 |
|----------|------------|--------|--------|----------|---------------------|---------------------|--------|---------|---|
| KA1010   | 100        | 110    | 270    | 65x60    | 120                 | 90                  | 11     | 6       | 1 |
| KA1210   | 120        | 130    | 320    | 75x70    | 150                 | 115                 | 14     | 10      | 1 |
| KA1410   | 140        | 180    | 410    | 95x90    | 180                 | 145                 | 14     | 18      | 1 |
| KA1610   | 160        | 205    | 470    | 120x110  | 180                 | 145                 | 14     | 25      | 1 |
| KA1810   | 180        | 205    | 470    | 120x110  | 180                 | 145                 | 14     | 26      | 1 |

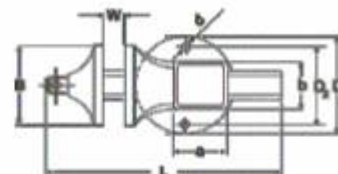

- ▶ Forged and made of carbon steel
- ▶ Rolled two start Trapezoidal thread for precise operation and longevity
- ▶ Hardened and serrated jaws for maximum durability
- ▶ With large hardened anvil
- ▶ With measuring scale
- ▶ Accessories are also available
- ▶ As per ISIRI Standard No. 9224

- ▶ قطعات از فولاد کربنی و به روش آهنگری (فورج) تولید می شوند.
- ▶ رزوه میل پیچ این گیره ها دارای پروفیل نوزنقه ای شکل و دو راهه بوده که به روش شکل دهی سرد رزوه می شود (جهت عملکرد دقیق تر و طول عمر بیشتر) و این مشخصه، اعمال نیروهای لازم و مناسب را تضمین و سرعت باز کردن و بستن هرچه سریعتر فکها را تامین می نماید.
- ▶ هر گیره دارای یک سنجان بزرگ و فکهای آج دار سخت کاری شده می باشد.
- ▶ خط کش مدرج بر روی کشویی ناودانی شکل، امکان تشخیص و تنظیم سریع دهانه فکها را فراهم می آورد.
- ▶ دارای قابلیت تجهیز پایه ها و فکهای گوناگون جهت بهره بردای های متفاوت می باشد.
- ▶ مجهز به مکانیزم تنظیم خلاصی کشویی ناودانی شکل است که سبب عملکرد دقیق گیره می شود.
- ▶ مطابق با استاندارد ملی ایران به شماره ۹۲۲۴ تولید می شود.



### Clamping screw

### پایه اتصال متحرک گیره رومیزی

| Code No.   | For vice size (mm) | ΔΔ (gr) | 📦 |
|------------|--------------------|---------|---|
| KA 1210-51 | 120                | 2300    | 1 |



- ▶ For attaching bench vice to the bench

- ▶ این ابزار امکان استفاده از گیره رومیزی را بدون نیاز به میز کار خاص فراهم می آورد و می توان از گیره رومیزی روی سطوح یا میزهای مختلف بدون نیاز به سوراخ کردن آنها استفاده کرد.



- ▶ Allows vice to lock securely in any position

## 360° swivel base

## پایه گردان گیره رومیزی

| Code No.   | For vice size (mm) | وزن (gr) | ☐ |
|------------|--------------------|----------|---|
| KA 1010-50 | 100                | 800      | 1 |
| KA 1210-50 | 120                | 1250     | 1 |
| KA 1410-50 | 140-180            | 1500     | 1 |



- ▶ این ابزار جهت چرخش ۳۶۰ درجه گیره و دسترسی آن از تمام جوانب مناسب است.



- ▶ Adapt the bench vice to clamp securely and safely non-ferrous metal, wooden parts, plastic workpieces, ....

## Plastic jaws

## فک پلاستیکی گیره رومیزی

| Code No.   | For vice size (mm) | ☐ |
|------------|--------------------|---|
| KA 1210-53 | 120                | 1 |
| KA 1410-53 | 140                | 1 |
| KA 1610-53 | 160                | 1 |
| KA 1810-53 | 180                | 1 |



- ▶ در صورتی که قطعات کاری از جنس فلزات غیر آهنی، چوب، پلاستیک و... بوده که سطوحی آسیب پذیر دارند، لازم است جهت نگه داشتن آنها از فکهای پلاستیکی استفاده شود.



- ▶ Forged and made of carbon steel
- ▶ To clamp safely round bars and workpieces vertically and horizontally
- ▶ Fully hardened

## Prismatic jaws

## فک منشوری گیره رومیزی

| Code No.   | For vice size (mm) | ☐ |
|------------|--------------------|---|
| KA 1210-52 | 120                | 1 |
| KA 1410-52 | 140                | 1 |
| KA 1610-52 | 160                | 1 |



- ▶ از فولاد کربنی و به روش آهنگری (فورج) تولید می شوند.
- ▶ این فک ها جهت گرفتن صحیح قطعات مدور مانند لوله ها و میلگردها به صورت افقی و یا عمودی طراحی شده که از آسیب دیدن آنها جلوگیری می کنند.
- ▶ کاملاً سخت کاری می شوند.



گیره صحرائی Portable work stand with pipe vice

| Code No. | دعانه کارگیر<br>Pipe capacity<br>(in) (mm) | وزن (kg) | تعداد |
|----------|--|----------|-------|
| KB 2010  | 1/8-2 10-60                                | 22       | 1     |

فک ثابت و متحرک Fix and movable jaws

| Code No.   | وزن (gr) | تعداد |
|------------|----------|-------|
| KB 2010-50 | 650      | 1     |



- ▶ Forged and made of carbon steel
- ▶ Replaceable and hardened steel jaws
- ▶ Storage shelf for tools and hinged floor board for stability
- ▶ Suitable for bending  $\frac{1}{2}$ " to  $1\frac{1}{2}$ " pipe

▶ قطعات اصلی از فولاد کربنی و به روش آهنگری (فورج) تولید می شوند.  
 ▶ فکها سخت کاری شده و قابل تعویض هستند.  
 ▶ دارای دو صفحه نوزنقه‌ای شکل سوراخ دار به منظور خم کردن لوله های  
 از سایز  $\frac{1}{2}$ " تا  $1\frac{1}{2}$ " اینچ می باشند.  
 ▶ مجهز به سینی متصل به پایه جهت قرار دادن ابزار و وسایل کار و  
 همچنین پایه چوبی به منظور جلوگیری از خستگی زودرس کاربر  
 می باشند.



گیره لوله رومیزی Hinged pipe vice

| Code No. | Size (in) | دعانه کارگیر<br>Pipe capacity<br>(in) (mm) | وزن (kg) | تعداد |
|----------|-----------|--|----------|-------|
| KC 2010  | 2         | 1/8-2 10-60                                | 4.7      | 1     |

فک ثابت و متحرک Fix and movable jaws

| Code No.   | وزن (gr) | تعداد |
|------------|----------|-------|
| KB 2010-50 | 650      | 1     |



- ▶ Forged and made of carbon steel
- ▶ Replaceable and hardened steel jaws
- ▶ As per ISIRI Standard No. 14545

▶ از فولاد کربنی و به روش آهنگری (فورج) تولید می شوند.  
 ▶ فکهای آنها سخت کاری شده و قابلیت تعویض دارند.  
 ▶ مطابق با استاندارد ملی ایران به شماره ۱۴۵۴۵ تولید می شود.

Clamping screw  
for pipe vice

پایه اتصال متحرک گیره لوله رومیزی

Code No.  
KC 2010-51تعداد (kg)  
2.7تعداد  
1

► For attaching hinged pipe vice to the bench

این ابزار امکان استفاده از گیره لوله را بدون نیاز به میز کار خاص فراهم می آورد و می توان از گیره لوله، روی سطوح یا میزهای مختلف بدون نیاز به سوراخ کردن آنها استفاده کرد.



Aluminium light fable vise clamp

گیره ظریف کاری (آلومینیومی)

| Code No. | Size(mm) | حداکثر<br>B<br>(mm) | T<br>(mm) | حداقل<br>WxLxH | حداکثر<br>WxLxH | تعداد (gr) | تعداد |
|----------|----------|---------------------|-----------|----------------|-----------------|------------|-------|
| KE 1010  | 25       | 20                  | 25        | 27X79X104      | 27X79X129       | 200        | 1     |
| KE 1011  | 60       | 40                  | 30        | 60X123X147     | 60X145X175      | 431        | 1     |

جهت کارهای ظریف و حساس مناسب می باشد.

► For delicate workpieces

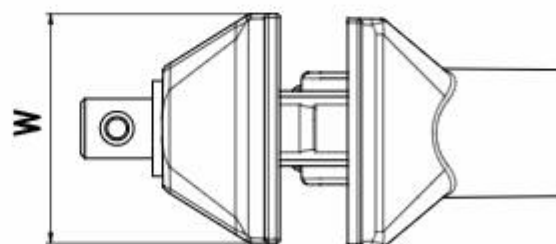
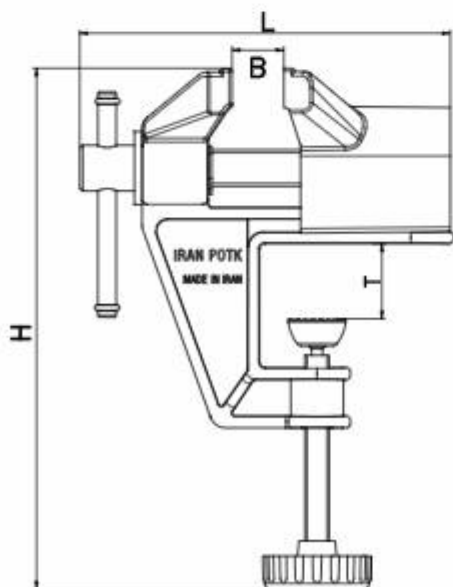



### C-clamp

### گیره پیچی

| Code No. | Size(mm) | وزن (gr) | تعداد |
|----------|----------|----------|-------|
| KD 0510  | 50       | 75       | 6     |
| KD 0810  | 80       | 175      | 6     |
| KD 1210  | 120      | 215      | 6     |

| سایز پیچ دستی (mm) | 50  | 80  | 120 |
|--------------------|-----|-----|-----|
| A                  | 56  | 87  | 127 |
| B                  | 46  | 70  | 100 |
| C                  | 4.5 | 5.5 | 5.5 |
| D                  | 10  | 20  | 30  |

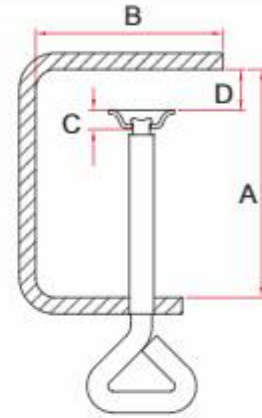

حداکثر اندازه کارگیر : A-C

حداقل اندازه کارگیر : D

- ▶ Made of steel and nickel plated
- ▶ Frequently used to hang lighting instruments

- ▶ فولادی بوده و پوششی از نیکل دارند.
- ▶ برای کارهای ظریف و عموماً غیرصنعتی مناسب هستند.

### Anvils

### سندانها

#### Jeweler's anvil

#### سندان ظریف کاری

| Code No.  | AxB (mm) | L (mm) | ØD (mm) | S (mm) | CxD (mm) | H (mm) | Model                      | وزن (gr) | تعداد |
|-----------|----------|--------|---------|--------|----------|--------|----------------------------|----------|-------|
| SR 1010   | 50X25    | 118    | 3       | 3      | 66X48    | 55     | (Nickle plated) روکش نیکل  | 700      | 1     |
| SR 1011   | 50X25    | 118    | 3       | 3      | 66X48    | 55     | (Gold plated) روکش طلا     | 700      | 1     |
| SR 101150 | 50X25    | 118    | 3       | 3      | 66X48    | 55     | (Base package) مجموعه پایه | 500      | 1     |



SR 1010

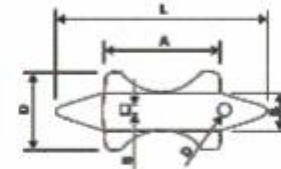
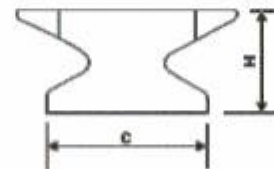

SR 1011



- ▶ Forged and made of carbon steel
- ▶ Fully hardened
- ▶ With one round and one square hole
- ▶ For jewelers, silver smiths, watch and clock makers
- ▶ Anvil base package contains: two C-clamps, wooden base and a special screw

- ▶ از فولاد کربنی و به روش آهنگری (فورج) تولید می شوند.
- ▶ کاملاً سخت کاری می شوند.
- ▶ دارای دو سوراخ گرد و مربع شکل جهت عملیات خمکاری و سوراخ کاری می باشند.
- ▶ در صنایع مختلف از قبیل جواهرسازی، خاتم کاری و ... به کار می روند.
- ▶ یک سوراخ رزوه جهت نصب سندان در قسمت زیرین آن تعبیه شده است.
- ▶ امکان ارائه مجموعه پایه سندان ظریف کاری شامل ۲ عدد گیره پیچی، پایه چوبی به همراه پیچ مخصوص وجود دارد.





## Twin horn anvil (black smiths anvil)

## سندان آهنگری

| Code No. | Size (kg) | AxB (mm) | L (mm) | ØD (mm) | □S (mm) | CxD (mm) | H (mm) |   |
|----------|-----------|----------|--------|---------|---------|----------|--------|---|
| SR 2410  | 24        | 190x85   | 430    | 20      | 20      | 190x155  | 176    | 1 |
| SR 5010  | 50        | 250x107  | 570    | 22      | 25      | 250x207  | 220    | 1 |

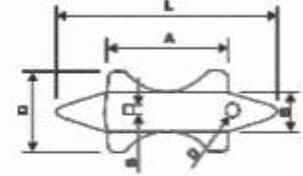
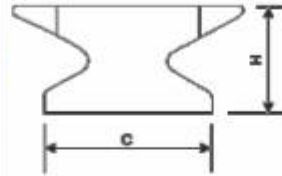









- ▶ Made of carbon steel and casted
- ▶ Hardened top surface
- ▶ With two conical horn, one rectangular and one round
- ▶ With a round and square hole

- ▶ از فولاد کربنی و به روش ریخته گری تولید می شوند.
- ▶ دارای سطح تخت ضربه پذیر سخت کاری شده می باشند.
- ▶ دارای دو دماغه مخروطی با سطح مقطع گرد و مستطیل شکل هستند که دماغه مخروطی با سطح مقطع گرد به منظور انجام عملیات چکش کاری قطعات انحنا دار طراحی شده است.
- ▶ دارای یک سوراخ گرد جهت عملیات پانچ قطعات و یک سوراخ چهارگوش جهت استفاده از ابزارهای مخصوص شکل دهی و برش و همچنین عملیات پانچ و خم کاری قطعات هستند.



# INDEX

|     |                                  |                            |   |
|-----|----------------------------------|----------------------------|---|
| 11  | Striking Tools.....              | ابزار آلات کوبشی           |    |
| 23  | Pliers & Wrenches.....           | آچارها و انبر قفلی ها      |    |
| 31  | Chisels, Punches and Levers..... | قلم ها ، سنبه ها و اهرم ها |   |
| 43  | Cutting Tools.....               | ابزار آلات برشکاری         |  |
| 51  | Vices & Anvils.....              | گیره ها و سندان ها         |  |
| 59  | Planishing Tools.....            | ابزار آلات صافکاری         |  |
| 65  | Files & Rasps.....               | سوهان ها                   |  |
| 81  | Marking tools.....               | ابزار آلات مارک زنی        |  |
| 95  | Components for lifting.....      | قلاب ها                    |  |
| 101 | Transport equipments.....        | تجهیزات جابجایی            |  |
| 121 | Storage Facilities.....          | تجهیزات انبارش             |  |
| 151 | Cool line system.....            | تجهیزات روانکاری           |  |
| 161 | Screwdrivers & L-Keys.....       | پیچ گوشتی ها و آچارهای آلن |  |
| 165 | Miscellaneous.....               | سایر ابزار آلات            |  |
| 169 | Educational Tools (IPKA).....    | ابزار آلات آموزشی (ایپکا)  |  |

ابزار آلات صافکاری  
**Planishing Tools**

[www.iranpotk.com](http://www.iranpotk.com)



## Planishing Tools

## ابزار آلات صافکاری

### Planishing hammers

### چکش های صافکاری

| Code No. | L(mm) | mm  | mm | mm | Weight (gr) | kg |
|----------|-------|-----|----|----|-------------|----|
| BL 2010  | 310   | 160 | -  | 31 | 475         | 6  |
| BL 2210  | 310   | 160 | -  | 28 | 600         | 6  |
| BL 2410  | 280   | 105 | 25 | 32 | 320         | 6  |
| BL 2610  | 280   | 105 | 25 | 32 | 320         | 6  |
| BL 2810  | 300   | 100 | 35 | 40 | 385         | 6  |
| BL 3010  | 300   | 100 | 35 | 40 | 385         | 6  |

این چکش ها دارای یک یا دو انتهای ضربه زننده بوده که بر حسب کاربرد، دارای اشکال گوناگون هستند. لازم به ذکر اینکه این چکش ها علاوه بر صنعت خودرو در بخش های مس گری، صنایع دستی و دیگر امور پرداخت کاری و ظریف کاری نیز مورد استفاده قرار می گیرند.



- ▶ Hammer heads are forged from carbon steel, carefully hardened and tempered
- ▶ Striking faces are ground
- ▶ With ash handle fixed with tapered collar
- ▶ BL 3010 and BL 2610 models have one milled cross-hatched face (fig.1)
- ▶ Spare handle and tapered collar are also available
- ▶ As per ISIRI standard No. 18236

- ▶ وزنه ها از فولاد کربنی و به روش آهنگری (فورج) ساخته می شوند.
- ▶ دو انتهای وزنه سنگ زنی شده و مورد عملیات حرارتی موضعی قرار می گیرند.
- ▶ دسته ها از چوب زبان گنجشک ساخته شده و لاک می خورند.
- ▶ یک انتهای ضربه زننده در چکش های BL 3010 و BL 2610 دارای سطح آج خورده است (شکل ۱).
- ▶ دسته و گوه کلیه چکش ها به صورت مجزا قابل ارائه است.
- ▶ مطابق با استاندارد ملی ایران به شماره ۱۸۲۳۶ تولید می شوند.



(شکل ۱)  
(fig. 1)

سطح آج خورده  
Milled cross-hatched face

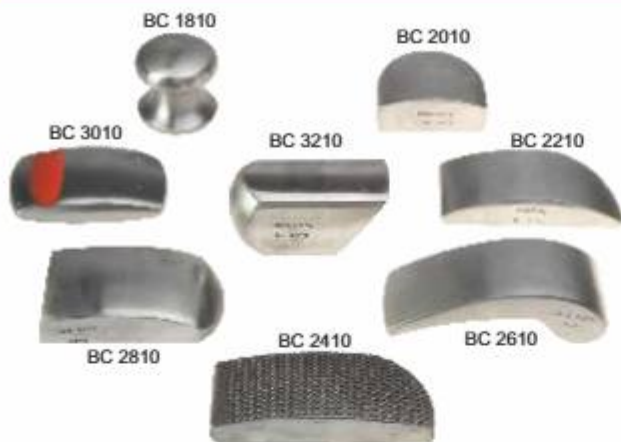

Planishing hand anvils

سندان های دستی صافکاری

| Code No. | Dimension(mm) | وزن (gr) | تعداد |
|----------|---------------|----------|-------|
| BC 1810  | 58.5x60       | 850      | 1     |
| BC 2010  | 80x65x35      | 1025     | 1     |
| BC 2210  | 120x85x23     | 925      | 1     |
| BC 2410  | 125x60x25     | 1000     | 1     |
| BC 2610  | 136x60x40     | 1125     | 1     |
| BC 2810  | 110x68x24     | 1100     | 1     |
| BC 3010  | 105x70x30     | 975      | 1     |
| BC 3210  | 110x50x50     | 1625     | 1     |

- ▶ Forged from carbon steel
- ▶ Carefully hardened and tempered
- ▶ Working faces are ground
- ▶ BC 2410 model has knurled face
- ▶ As per ISIRI standard No. 18236

از فولاد کربنی و به روش آهنگری (فورج) تولید و کاملاً سخت کاری می شوند.  
 سطوح سندان ها پولیش شده و براق می باشند چرا که وجود هر گونه ناهمواری در سطوح آنها مستقیماً در نتیجه کار تاثیر منفی می گذارد.  
 گونه BC 2410 دارای سطح شطرنجی می باشد تا جهت ترمیم قسمت هایی که در اثر حرارت هنگام عملیات صافکاری دچار انبساط موضعی و چین خوردگی شده اند، بکار گرفته شود.  
 مطابق با استاندارد ملی ایران به شماره ۱۸۲۳۶ تولید می شوند.



Body work levers

اهرم های دستی صافکاری

| Code No. | L(mm) | وزن (gr) | تعداد |
|----------|-------|----------|-------|
| BD 2010  | 400   | 500      | 1     |
| BD 2610  | 450   | 1850     | 1     |
| BD 2810  | 485   | 2050     | 1     |

- ▶ Forged from tool steel
- ▶ Carefully hardened and tempered
- ▶ Working faces are ground
- ▶ As per ISIRI standard No. 18236

از فولاد ابزار و به روش آهنگری (فورج) ساخته می شوند.  
 سطوح کاری آنها کاملاً پولیش شده و براق می باشند.  
 کاملاً سخت کاری می شوند.  
 اهرم های دستی BD 2610, BD 2810 مطابق با استاندارد ملی ایران به شماره ۱۸۲۳۶ تولید می شوند.

Bending tools

ابزار خمکاری

| Code No. | L(mm) | وزن (gr) | تعداد |
|----------|-------|----------|-------|
| BE 2010  | 430   | 850      | 1     |
| BE 2210  | 400   | 650      | 1     |



- ▶ Forged and made from carbon steel
- ▶ Working faces are ground
- ▶ Carefully hardened and tempered

- ▶ از فولاد کربنی و به روش آهنگری (فورج) تولید می شوند.
- ▶ سطوح کاری آنها سنگ خورده و پولیش می شوند.
- ▶ گونه BE 2010 مجهز به چرم محافظ است.
- ▶ کاملاً سخت کاری می شوند.

Body work spoons

قالب های تنه

| Code No. | L(mm) | وزن (gr) | تعداد |
|----------|-------|----------|-------|
| BD 2210  | 275   | 525      | 1     |
| BD 2310  | 242   | 450      | 1     |
| BD 2410  | 400   | 1100     | 1     |



- ▶ Forged from carbon steel
- ▶ Carefully hardened and tempered
- ▶ Working faces are ground
- ▶ As per ISIRI standard No. 18236

- ▶ از فولاد کربنی و به روش آهنگری (فورج) تولید می شوند.
- ▶ کاملاً سخت کاری می شوند.
- ▶ سطوح ضربه زننده آنها سنگ خورده و پولیش می شوند.
- ▶ مطابق با استاندارد ملی ایران به شماره ۱۸۲۳۶ تولید می شوند.



## Car body file holder

## دسته سوهان موجگیر بدنه خودرو

| Code No. | L(mm) | L(in) | ⚖️ (gr) | 📦 |
|----------|-------|-------|---------|---|
| PE 55350 | 350   | 14    | 525     | 2 |

- Flexible body file holder allows you to adjust the shape of the blade to that of the panel - concave or convex

- از قابلیت تنظیم انحناي مورد نیاز جهت سطوح مختلف محدب ، تخت یا مقعر برخوردار است.
- مجهز به دستگیره های آلومینیومی سبک و خوش دست می باشد.

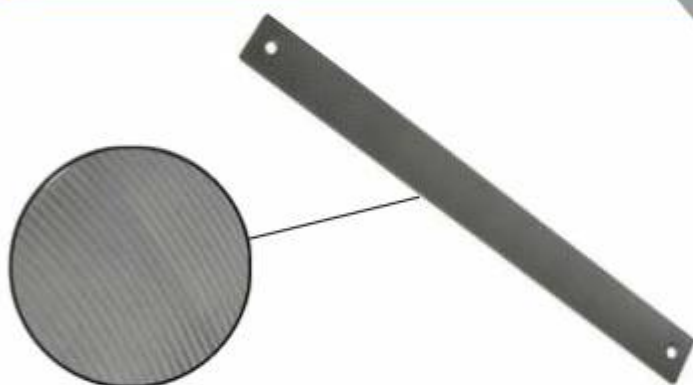

## Car body file blade

## تیغه سوهان موج گیر بدنه خودرو

| Code No. | طول (mm) | درجه سایش (cut) | تعداد دندانه در اینچ<br>Number of teeth per inch | ⚖️ (gr) | 📦 |
|----------|----------|-----------------|--|---------|---|
| PE 50351 | 350      | زیر (1)         | 7.5  | 240     | 5 |
| PE 50352 | 350      | متوسط (2)       | 9  | 270     | 5 |
| PE 50353 | 350      | نرم (3)         | 12   | 280     | 5 |
| PE 50354 | 350      | خیلی نرم (4)    | 15   | 290     | 5 |

- This milled tooth files are ideal for sheet metal work, where a smooth and scratchless finish is required for subsequent painting without prior polishing.

- دندانه یا آج این سوهان به روش فرزکاری ایجاد شده است و مهمترین کاربردش سوهان کاری فلزات نرم و همچنین ساب بدنه خودرو می باشد.



# INDEX

|     |                                  |                            |   |
|-----|----------------------------------|----------------------------|---|
| 11  | Striking Tools.....              | ابزار آلات کوبشی           |    |
| 23  | Pliers & Wrenches.....           | آچارها و انبر قفلی ها      |    |
| 31  | Chisels, Punches and Levers..... | قلم ها ، سنبه ها و اهرم ها |   |
| 43  | Cutting Tools.....               | ابزار آلات برشکاری         |  |
| 51  | Vices & Anvils.....              | گیره ها و سندان ها         |  |
| 59  | Planishing Tools.....            | ابزار آلات صافکاری         |  |
| 65  | Files & Rasps.....               | سوهان ها                   |  |
| 81  | Marking tools.....               | ابزار آلات مارک زنی        |  |
| 95  | Components for lifting.....      | قلاب ها                    |  |
| 101 | Transport equipments.....        | تجهیزات جابجایی            |  |
| 121 | Storage Facilities.....          | تجهیزات انبارش             |  |
| 151 | Cool line system.....            | تجهیزات روانکاری           |  |
| 161 | Screwdrivers & L-Keys.....       | پیچ گوشتی ها و آچارهای آلن |  |
| 165 | Miscellaneous.....               | سایر ابزار آلات            |  |
| 169 | Educational Tools (IPKA).....    | ابزار آلات آموزشی (ایپکا)  |  |





سوهان‌ها

**Files & Rasps**

[www.iranpotk.com](http://www.iranpotk.com)

## Files

## سوهان‌ها

### Engineer's files

### سوهان‌های مهندسی

- Used for filling in households, workshops, etc.
- They are cross cut
- A shape and a roughness of file depend on a type of work and on required final result, basically, the rougher the cut, the greater the effect
- A file with a fine cut should be used, for a smooth surface

سطوح این سوهان‌ها دارای آج ضربداری هستند. شکل و زبری سوهان به نوع کار و صافی سطح مورد نیاز بستگی داشته و بطور کلی هر چه سوهان زبرتر باشد اثر براده برداری آن بیشتر خواهد بود. بدیهی است برای بدست آوردن یک سطح صاف باید از یک سوهان نرم استفاده کرد.

### Sharpening files

### سوهان‌های تیز کننده

- Used for sharpening of circular saws and saw blades
- A saw with hardened teeth can not be sharpened
- They can be used for sharpening of tools, as well

این نوع سوهان‌ها برای تیز کردن دندانه‌های اره دیسکی، اره نواری و ... مورد استفاده قرار می‌گیرند.  
**توجه:** تیغه‌اره‌هایی که دارای دندانه‌های سخت شده هستند، به وسیله این سوهان‌ها قابل تیز شدن نمی‌باشند.

### Rasps

### چوب ساب‌ها

- Used for wood work, wood modeling and by joiners

این سوهان‌ها جهت سوهان کاری در صنایع چوب و درودگری به کار می‌روند.

### Milled tooth files

### سوهان‌های با دندانه فرز کاری شده

- This milled tooth files are ideal for sheet metal work, where a smooth and scratchless finish is required

دندانه‌ها یا آج این گروه سوهان‌ها به روش فرز کاری ایجاد شده است، در حالی که در سایر سوهان‌ها آج بوسیله ضربه ایجاد می‌شود.  
مهم‌ترین کاربرد این نوع سوهان، سوهان کاری فلزات نرم و همچنین ساب بدنه خودرو می‌باشد.

### Precision files

### سوهان‌های دقیق

- Similar to engineer's file
- They are used for smooth filing and polishing
- They are cross cut
- As they are used for file work, they are cut up to the taper point

این گروه سوهان‌ها مشابه سوهان‌های مهندسی هستند با این تفاوت که تعداد دندانه‌های موجود در یک سانتی‌متر آنها به نسبت سوهان‌های مهندسی بیشتر است. از این سوهان‌ها جهت پرداخت کاری و پولیش سطوح و همچنین کارهای براده برداری ظریف استفاده می‌شود. سطوح آن‌ها دارای آج ضربداری است.

### Needle files

### سوهان‌های موئی

- Used for example by engravers, locksmiths, watchmakers, goldsmiths, equipment producers,...
- They are cross cut

از این سوهان‌ها برای کارهای ظریف کاری همچون ساعت‌سازی، طلاسازی و ... استفاده می‌شود. سطوح این سوهان‌ها دارای آج ضربداری است.

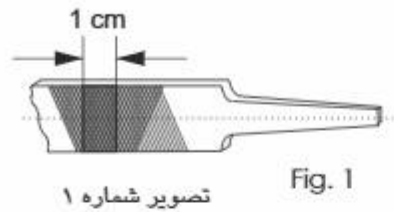

تصویر شماره ۱ Fig. 1

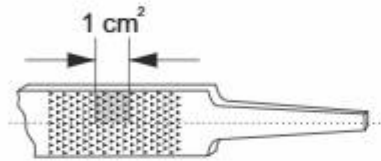

تصویر شماره ۲ Fig. 2

## Classification of roughness

## درجه سایش

| طول سوهان<br>File length<br>(mm) | سوهان های مهندسی<br>Engineer's Files |                      |                    | سوهان های تیز کننده<br>Sharpening Files  |   | چوب ساب ها<br>Rasps  |
|----------------------------------|--------------------------------------|----------------------|--------------------|--|---|--|
|                                  | 1<br>زبر<br>Bastard                  | 2<br>متوسط<br>Second | 3<br>نرم<br>Smooth | Grade of cuts<br>متوسط (2)<br>تعداد دندانها در یک سانتیمتر<br>Number of teeth per cm |   | درجه سایش<br>(2) متوسط<br>تعداد دندانها در یک سانتیمتر مربع<br>Number of teeth per cm <sup>2</sup> |
| 100                              | 17                                   | 22                   | 28                 | -  | - | 30   |
| 150                              | 13                                   | 18                   | 22                 | 22   | - | 20   |
| 200                              | 10                                   | 14                   | 18                 | 20   | - | 16   |
| 250                              | 9                                    | 12                   | 16                 | 18   | - | 12   |
| 300                              | 8                                    | 11                   | 14                 | 16   | - | 10   |
| 350                              | 7                                    | 10                   | 13                 | -  | - | -  |
| 400                              | 7                                    | 9                    | 12                 | -  | - | -  |
| 450                              | 5                                    | 8                    | 11                 | -  | - | -  |

► Roughness of file is to be chosen according to working material, required removal of material and the quality of material surface. The roughness of files is defined by a number of teeth per cm of file length (see fig. 1).

The roughness of rasps is defined by a number of teeth per cm<sup>2</sup> (see fig. 2).

◀ میزان زبری یا درجه سایش سوهان بایستی بر اساس جنس قطعه کار، حجم براده برداری مواد و کیفیت سطح مورد نیاز انتخاب شود. درجه سایش سوهان بر اساس تعداد دندانها در یک سانتی متر از طول سوهان که در تصویر شماره ۱ نشان داده شده است، تعریف می شود. درجه سایش چوب ساب ها، بر اساس تعداد دندانها های برجسته شده روی یک سانتی متر مربع از سطح که در تصویر شماره ۲ نشان داده شده است، تعریف می شود.

◀ شایان ذکر اینکه چوب ساب ها و سوهان های تیز کننده فقط در یک نوع - درجه سایش متوسط ارائه می شوند.

## Choice of files according type of material

## راهنمای انتخاب سوهان با توجه به جنس قطعه کار

|   | سوهان با<br>آج یکطرفه<br>Simple Cut | سوهان با آج ضربدری<br>Cross Cut |                      |                    | سوهان با دندانهای<br>فرزکاری شده<br>Milled | سوهان با دندانهای<br>فرزکاری شده، نیم گرد<br>Milled Halfround | چوب ساب<br>Rasps<br>cut |
|---|-------------------------------------|---------------------------------|----------------------|--------------------|--|---|-------------------------|
|   |                                     | 1<br>زبر<br>Bastard             | 2<br>متوسط<br>Second | 3<br>نرم<br>Smooth |  |   |                         |
| فلزات سخت شده<br>Hardened steel           | ●                                   | ○                               | ●                    | ●                  |  | ●   |                         |
| فلزات نرم<br>Soft steel                   | ●                                   | ●                               | ●                    | ●                  | ●  | ●   |                         |
| چدن<br>Cast iron                          |                                     | ●                               | ●                    | ○                  | ●  |   |                         |
| برنج و برنز و ...<br>Brass, Bronze, ...   |                                     | ●                               | ●                    | ○                  | ●  | ●   |                         |
| چوب و پلاستیک سخت<br>Wood & hard plastics |                                     |                                 |                      |                    | ○  | ●   | ●                       |
| آلومینیوم<br>Aluminium                    |                                     | ○                               |                      |                    | ●  | ●   |                         |

► The best result ●  
► Acceptable result ○

● بهترین نتیجه  
○ نتیجه قابل قبول

### نحوه انتخاب کد سوهان ها از جدول How to choose a file from the table

| Code No. | طول (L) (mm) | CROSS مقطع (mm) | زبر Bastard 1 | متوسط Second 2 | نرم Smooth 3 | وزن (gr) | تعداد |
|----------|--------------|-----------------|---------------|----------------|--------------|----------|-------|
| PB 21+   | 100          | 10.4x2.5        | 101           | 102            | 103          | 50       | 10    |
| PB 21+   | 150          | 16x4            | 151           | 152            | 153          | 75       | 10    |
| PB 21+   | 200          | 20x5            | 201           | 202            | 203          | 175      | 10    |
| PB 21+   | 250          | 25x6            | 251           | 252            | 253          | 325      | 10    |
| PB 21+   | 300          | 30x7            | 301           | 302            | 303          | 550      | 5     |
| PB 21+   | 350          | 36x8            | 351           | 352            | 353          | 850      | 5     |
| PB 21+   | 400          | 40x9            | 401           | 402            | 403          | 1050     | 5     |
| PB 21+   | 450          | 45x10           | 451           | 452            | 453          | 11800    | 5     |

▶ To choose a file from the table, according to the size and the roughness of file or rasp, you should merge the two letters and the two numbers which has been written in column "code No." (e.g. PB 21) with the number which is in column of file's cut (1, 2 or 3). For example, when you would like to know the code No. of Engineer's file, 350 mm with the cut No. 2, the code will be PB 21351

هر کد کالا از دو بخش تشکیل شده است. حروف انگلیسی و پنج رقم که دو رقم اول نشان دهنده نوع و مقطع سوهان و سه رقم بعدی نشان دهنده طول و درجه زبری آن است. برای مشخص کردن کد کالا ابتدا باید حروف انگلیسی و دو رقم اول را از جدول یادداشت کرده (مثلاً 21 PB) و سپس عدد مربوط به طول و درجه سایش را پیدا کرده و در ادامه آن یادداشت کنید. به عنوان مثال کد کالای سوهان مهندسی تخت با طول ۳۵۰ میلی متر و درجه سایش زبر را به طریق زیر مشخص می کنیم:  
 توجه: آخرین رقم سمت راست معرف درجه سایش سوهان است. 1351 PB 21

### جدول تشخیص نوع و درجه سایش سوهان

| جدول تشخیص نوع و زبری سوهان |           |        |         |          |
|-----------------------------|-----------|--------|---------|----------|
| درجه سایش                   | سوهان     | مهندسی | دقیق    | تیزکننده |
| 0                           | خشن       |        | مشکی    |          |
| 1                           | زبر       | سبز    |         |          |
| 2                           | متوسط     | زرد    | خاکستری | نارنجی   |
| 3                           | نرم       | قرمز   |         |          |
| 4                           | ظریف      |        | آبی     |          |
| 6                           | خیلی ظریف |        | سفید    |          |



سوهان هایی که به همراه دسته پلاستیکی ارائه می شوند دارای حلقه پلاستیکی رنگی بر روی دسته بوده که با توجه به رنگ آن ها که در جدول آمده است مشخص کننده نوع و زبری سوهان هستند

### Technical Data

- ▶ Made of high quality tool steel
- ▶ Carefully hardened
- ▶ As per ISIRI standard No.10355

### مشخصات فنی کلیه سوهان ها

- ▶ از فولاد ابزاری مرغوب تولید می شوند.
- ▶ به دقت سخت کاری می شوند.
- ▶ مطابق با استاندارد ملی ایران به شماره ۱۰۳۵۵ تولید می شوند.

### Engineer's files

### سوهان های مهندسی

#### Engineer's file - hand

#### سوهان مهندسی تخت

| Code No. | طول (L) (mm) | CROSS مقطع (mm) | زبر Bastard 1 | متوسط Second 2 | نرم Smooth 3 | وزن (gr) | سایز و مدل دسته سوهان Handle Size / Model | تعداد |
|----------|--------------|-----------------|---------------|----------------|--------------|----------|---|-------|
| PB 21+   | 100          | 12x2.5          | 101           | 102            | 103          | 50       | 80/1                                      | 10    |
| PB 21+   | 150          | 16x4            | 151           | 152            | 153          | 75       | 80/2                                      | 10    |
| PB 21+   | 200          | 20x5            | 201           | 202            | 203          | 175      | 110/1                                     | 10    |
| PB 21+   | 250          | 25x6            | 251           | 252            | 253          | 325      | 110/2                                     | 10    |
| PB 21+   | 300          | 30x7            | 301           | 302            | 303          | 550      | 110/3                                     | 5     |
| PB 21+   | 350          | 36x8            | 351           | 352            | 353          | 850      | 135/1                                     | 5     |
| PB 21+   | 400          | 40x9            | 401           | 402            | 403          | 1050     | 135/3                                     | 5     |
| PB 21+   | 450          | 45x10           | 451           | 452            | 453          | 1380     | 135/3                                     | 5     |





## Engineer's file - square

## سوهان مهندسی چهار گوش

| Code No. | طول (L)<br>(mm) | CROSS<br>مقطع (mm) | زبر<br>Bastard<br>1 | متوسط<br>Second<br>2 | نرم<br>Smooth<br>3 | وزن<br>(gr) | سایز و مدل<br>دسته سوهان<br>Handle<br>Size / Model |    |
|----------|-----------------|--------------------|---------------------|----------------------|--------------------|-------------|--|----|
| PB 25+   | 100             | 4x4                | 101                 | 102                  | 103                | 20          | 80/1   | 10 |
| PB 25+   | 150             | 6x6                | 151                 | 152                  | 153                | 50          | 80/1-80/2  | 10 |
| PB 25+   | 200             | 8x8                | 201                 | 202                  | 203                | 125         | 110/1  | 10 |
| PB 25+   | 250             | 10x10              | 251                 | 252                  | 253                | 175         | 110/1-110/2  | 10 |
| PB 25+   | 300             | 12x12              | 301                 | 302                  | 303                | 325         | 110/2  | 5  |
| PB 25+   | 350             | 14x14              | 351                 | 352                  | 353                | 550         | 135/1-135/2  | 5  |



## Engineer's file - three square

## سوهان مهندسی سه گوش

| Code No. | طول (L)<br>(mm) | CROSS<br>مقطع (mm) | زبر<br>Bastard<br>1 | متوسط<br>Second<br>2 | نرم<br>Smooth<br>3 | وزن<br>(gr) | سایز و مدل<br>دسته سوهان<br>Handle<br>Size / Model |    |
|----------|-----------------|--------------------|---------------------|----------------------|--------------------|-------------|--|----|
| PB 30+   | 100             | 8x8                | 101                 | 102                  | 103                | 35          | 80/1   | 10 |
| PB 30+   | 150             | 10x10              | 151                 | 152                  | 153                | 75          | 80/2   | 10 |
| PB 30+   | 200             | 12x12              | 201                 | 202                  | 203                | 175         | 110/1  | 10 |
| PB 30+   | 250             | 17x17              | 251                 | 252                  | 253                | 300         | 110/2  | 10 |
| PB 30+   | 300             | 20x20              | 301                 | 302                  | 303                | 475         | 110/2  | 5  |
| PB 30+   | 350             | 22x22              | 351                 | 352                  | 353                | 600         | 135/2  | 5  |



## Engineer's file - round

## سوهان مهندسی گرد

| Code No. | طول (L)<br>(mm) | Ø (mm)<br>مقطع | زبر<br>Bastard<br>1 | متوسط<br>Second<br>2 | نرم<br>Smooth<br>3 | وزن<br>(gr) | سایز و مدل<br>دسته سوهان<br>Handle<br>Size / Model |    |
|----------|-----------------|----------------|---------------------|----------------------|--------------------|-------------|--|----|
| PB 35+   | 100             | 4              | 101                 | 102                  | 103                | 25          | 80/1   | 10 |
| PB 35+   | 150             | 6              | 151                 | 152                  | 153                | 50          | 80/1   | 10 |
| PB 35+   | 200             | 8              | 201                 | 202                  | 203                | 100         | 110/1  | 10 |
| PB 35+   | 250             | 10             | 251                 | 252                  | 253                | 175         | 110/1-110/2  | 10 |
| PB 35+   | 300             | 12             | 301                 | 302                  | 303                | 275         | 110/2  | 5  |
| PB 35+   | 350             | 14             | 351                 | 352                  | 353                | 425         | 135/2-135/1  | 5  |

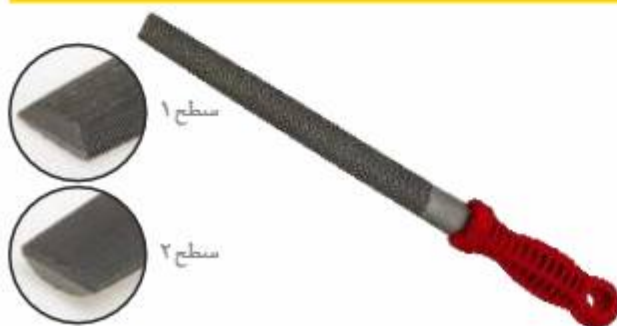

## Engineer's file - half round

## سوهان مهندسی نیمگرد

| Code No. | طول (L)<br>(mm) | CROSS<br>مقطع (mm) | زبر<br>Bastard<br>1 | متوسط<br>Second<br>2 | نرم<br>Smooth<br>3 | وزن<br>(gr) | سایز و مدل<br>دسته سوهان<br>Handle<br>Size / Model |    |
|----------|-----------------|--------------------|---------------------|----------------------|--------------------|-------------|--|----|
| PB 40+   | 100             | 10x3               | 101                 | 102                  | 103                | 25          | 80/1   | 10 |
| PB 40+   | 150             | 16x5               | 151                 | 152                  | 153                | 75          | 80/2-80/3  | 10 |
| PB 40+   | 200             | 20x6               | 201                 | 202                  | 203                | 150         | 80/1   | 10 |
| PB 40+   | 250             | 25x8               | 251                 | 252                  | 253                | 275         | 110/3  | 10 |
| PB 40+   | 300             | 28x9               | 301                 | 302                  | 303                | 475         | 110/3  | 5  |
| PB 40+   | 350             | 32x10              | 351                 | 352                  | 353                | 675         | 135/3  | 5  |
| PB 40+   | 400             | 36x12              | 401                 | 402                  | 403                | 1025        | 135/3  | 5  |

سوهان مهندسی تیغه ای (کاردی) Engineer's file - knife

| Code No. | طول (L) (mm) | CROSS مقطع (mm) | زبر Bastard 1 | متوسط Second 2 | نرم Smooth 3 | ترازو (gr) | سایز و مدل دسته سوهان Handle Size / Model | 📦  |
|----------|--------------|-----------------|---------------|----------------|--------------|------------|---|----|
| PB 45+   | 150          | 16x4            | 151           | 152            | 153          | 75         | 80/2                                      | 10 |
| PB 45+   | 200          | 20x5            | 201           | 202            | 203          | 175        | 110/1                                     | 10 |
| PB 45+   | 250          | 25x6.5          | 251           | 252            | 253          | 300        | 110/3                                     | 10 |

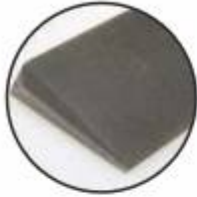

Sharpening files

سوهان های تیز کننده

سوهان تیز کننده سه گوش Sharpening file - three square

| Code No. | طول (L) (mm) | CROSS مقطع (mm) | متوسط second 2 | ترازو (gr) | سایز و مدل دسته سوهان Handle Size / Model | 📦  |
|----------|--------------|-----------------|----------------|------------|---|----|
| PH 30+   | 150          | 14x14           | 152            | 100        | 80/2                                      | 10 |
| PH 30+   | 200          | 16x16           | 202            | 170        | 110/1                                     | 10 |



سوهان تیز کننده سه گوش کوچک Sharpening file - taper slim

| Code No. | طول (L) (mm) | CROSS مقطع (mm) | متوسط second 2 | ترازو (gr) | سایز و مدل دسته سوهان Handle Size / Model | 📦  |
|----------|--------------|-----------------|----------------|------------|---|----|
| PH 32+   | 125          | 8x8             | 122            | 50         | 80/1                                      | 10 |
| PH 32+   | 150          | 10x10           | 152            | 50         | 80/2                                      | 10 |
| PH 32+   | 200          | 12x12           | 202            | 125        | 110/1                                     | 10 |



سوهان تیز کننده سه گوش اره نواری Sharpening file - band saw file

| Code No. | طول (L) (mm) | CROSS مقطع (mm) | متوسط second 2 | ترازو (gr) | سایز و مدل دسته سوهان Handle Size / Model | 📦  |
|----------|--------------|-----------------|----------------|------------|---|----|
| PH 33+   | 150          | 14.6x14.6       | 152            | 110        | 80/2                                      | 10 |
| PH 33+   | 175          | 15.6x15.6       | 172            | 175        | 80/2                                      | 10 |
| PH 33+   | 200          | 17x17           | 202            | 250        | 110/1                                     | 10 |



سوهان تیز کننده سه گوش ماشینی اره نواری Sharpening file - machine band saw file

| Code No. | طول (L) (mm) | CROSS مقطع (mm) | متوسط second 2 | ترازو (gr) | 📦  |
|----------|--------------|-----------------|----------------|------------|----|
| PH 34+   | 215          | 14.5x14.5       | 212            | 340        | 10 |

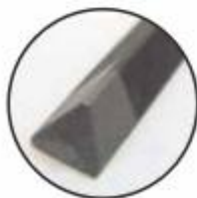

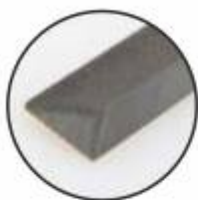

## Sharpening file- knife

## سوهان تیزکننده تیغهای (کاردی)

| Code No. | طول (ل.) (mm) | CROSS مقطع (mm) | متوسط second | وزن (gr) | سایز و مدل دسته سوهان Handle Size / Model | تعداد |
|----------|---------------|-----------------|--------------|----------|---|-------|
| PH 45+   | 110           | 6.5x4.8         | 112          | 20       | 8012                                      | 10    |
| PH 45+   | 200           | 20x5            | 202          | 90       | 11011                                     | 10    |
| PH 45+   | 250           | 25x6            | 252          | 270      | 11013                                     | 10    |

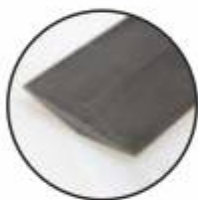

## Sharpening file - featheredge file

## سوهان های تیزکننده لوزی (دو دم)

| Code No. | طول (ل.) (mm) | CROSS مقطع (mm) | متوسط second | وزن (gr) | سایز و مدل دسته سوهان Handle Size / Model | تعداد |
|----------|---------------|-----------------|--------------|----------|---|-------|
| PH 50+   | 150           | 20x5            | 152          | 125      | 80/3                                      | 10    |
| PH 50+   | 200           | 25x6            | 202          | 150      | 110/1                                     | 10    |



## Rasps

## چوب ساب ها

## Rasp - hand

## چوب ساب تخت

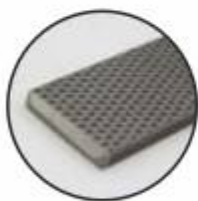

| Code No. | طول (ل.) (mm) | CROSS مقطع (mm) | متوسط second | وزن (gr) | سایز و مدل دسته سوهان Handle Size / Model | تعداد |
|----------|---------------|-----------------|--------------|----------|---|-------|
| PA 21+   | 150           | 16x4            | 152          | 100      | 80/2                                      | 10    |
| PA 21+   | 200           | 20x5            | 202          | 200      | 110/1                                     | 10    |
| PA 21+   | 250           | 25x6            | 252          | 325      | 110/2                                     | 10    |
| PA 21+   | 300           | 30x7            | 302          | 550      | 110/3                                     | 5     |



## Rasp - round

## چوب ساب گرد

| Code No. | طول (ل.) (mm) | Ø (mm) | متوسط second | وزن (gr) | سایز و مدل دسته سوهان Handle Size / Model | تعداد |
|----------|---------------|--------|--------------|----------|---|-------|
| PA 35+   | 150           | 6      | 152          | 30       | 80/1                                      | 10    |
| PA 35+   | 200           | 8      | 202          | 100      | 110/1                                     | 10    |
| PA 35+   | 250           | 10     | 252          | 175      | 110/1-110/2                               | 10    |
| PA 35+   | 300           | 12     | 302          | 275      | 110/2                                     | 5     |





### Rasp - half round

### چوب ساب نیمگرد

| Code No. | طول (ل.) (mm) | CROSS مقطع (mm) | متوسط second (gr) | ترازو و مدل دسته سوهان Handle Size / Model | کعبه      |    |
|----------|---------------|-----------------|-------------------|--|-----------|----|
| PA 40+   | 150           | 16x5            | 152               | 75   | 80/2-80/3 | 10 |
| PA 40+   | 200           | 20x6.5          | 202               | 175  | 110/1     | 10 |
| PA 40+   | 250           | 25x8            | 252               | 250  | 110/3     | 10 |
| PA 40+   | 300           | 28x9            | 302               | 450  | 110/3     | 5  |



### Planes

### سوهان های سطح



### Rasp plane

### سوهان سطح چوب

| Code No. | طول (ل.) (mm) | CROSS مقطع (mm) | ترازو (gr) | کعبه |
|----------|---------------|-----------------|------------|------|
| PF 41251 | 245           | 25x6            | 370        | 4    |

- این سوهان ها وسیله ای مناسب برای تسطیح و پرداخت سطوح چوبی هستند.
- دارای دستگیره پلاستیکی خوش دست و راحت هستند که از بالا روی سوهان وصل می شود.
- تیغه ها با پیچ به دستگیره متصل شده و قابلیت تعویض دارند.



### Rasp plane blade

### تیغه سوهان سطح چوب

| Code No. | طول (ل.) (mm) | CROSS مقطع (mm) | ترازو (gr) | کعبه |
|----------|---------------|-----------------|------------|------|
| PF 31251 | 245           | 25x6            | 250        | 5    |



### File plane

### سوهان سطح فلز

| Code No. | طول (ل.) (mm) | CROSS مقطع (mm) | ترازو (gr) | کعبه |
|----------|---------------|-----------------|------------|------|
| PF 42251 | 245           | 25x6            | 375        | 4    |

- این سوهان ها وسیله ای مناسب برای تسطیح و پرداخت سطوح فلزی هستند.
- دارای دستگیره پلاستیکی خوش دست و راحت می باشند.
- تیغه ها با پیچ به دستگیره متصل شده و قابلیت تعویض دارند.





## File plane blade

## تیغه سوهان سطح فلز

| Code No. | طول (ل.) (mm) | CROSS (mm) مقطع | وزن (gr) | پکیج |
|----------|---------------|-----------------|----------|------|
| PF 32251 | 245           | 25x6            | 255      | 5    |



## File and rasp plane handle

## دسته سوهان سطح

| Code No. | طول (ل.) (mm) | وزن (gr) | پکیج |
|----------|---------------|----------|------|
| PF 21251 | 245           | 100      | 4    |

- از پلاستیک مرغوب تولید می شوند.
- منحصراً برای استفاده از تیغه سوهان سطح فلز و سطح چوب طراحی شده اند.

## Precision files

## سوهان های دقیق

## Grade of cuts of precision files درجه سایش سوهان های دقیق

| 0     | 2      | 4           | 6            |
|-------|--------|-------------|--------------|
| خشخ   | متوسط  | ظریف        | خیلی ظریف    |
| Rough | Second | Very smooth | Ultra smooth |



## Precision file - hand

## سوهان دقیق تخت

| Code No. | طول (ل.) (mm) | CROSS (mm) مقطع | درجه سایش (cut) |     |     |     | وزن (gr) | سایز و مدل دسته سوهان Handle Size / Model | پکیج |
|----------|---------------|-----------------|-----------------|-----|-----|-----|----------|---|------|
|          |               |                 | 0               | 2   | 4   | 6   |          |   |      |
| PD 10+   | 100           | 12x3            | 100             | 102 | 104 | 106 | 45       | 80/1                                      | 10   |
| PD 10+   | 150           | 16x4            | 150             | 152 | 154 | 156 | 85       | 80/2                                      | 10   |
| PD 10+   | 200           | 20x5            | 200             | 202 | 204 | 206 | 190      | 110/1                                     | 10   |

## Precision file - pillar

## سوهان دقیق ستونی

| Code No. | طول (ل.) (mm) | CROSS (mm) مقطع | درجه سایش (cut) |     |     |     | وزن (gr) | سایز و مدل دسته سوهان Handle Size / Model | پکیج |
|----------|---------------|-----------------|-----------------|-----|-----|-----|----------|---|------|
|          |               |                 | 0               | 2   | 4   | 6   |          |   |      |
| PD 11+   | 100           | 9.5x2.4         | 100             | 102 | 104 | 106 | 35       | 80/1                                      | 10   |
| PD 11+   | 150           | 12x3            | 150             | 152 | 154 | 156 | 55       | 80/2                                      | 10   |
| PD 11+   | 200           | 16x4            | 200             | 202 | 204 | 206 | 130      | 110/1                                     | 10   |

**Precision file - pillar narrow** سوهان دقیق ستونی باریک



| Code No. | طول (L) (mm) | CROSS مقطع (mm) | درجه سایش (cut) |     |     |     | سایز و مدل دسته سوهان Handle Size / Model | تعداد |    |
|----------|--------------|-----------------|-----------------|-----|-----|-----|---|-------|----|
|          |              |                 | 0               | 2   | 4   | 6   |   |       |    |
| PD 12+   | 100          | 6.3x2.4         | 100             | 102 | 104 | 106 | 20  | 80/1  | 10 |
| PD 12+   | 150          | 9.6x3           | 150             | 152 | 154 | 156 | 50  | 110/2 | 10 |
| PD 12+   | 200          | 12x4            | 200             | 202 | 204 | 206 | 115                                       | 110/1 | 10 |

**Precision file - pillar extra narrow** سوهان دقیق ستونی بسیار باریک



| Code No. | طول (L) (mm) | CROSS مقطع (mm) | درجه سایش (cut) |     |     |     | سایز و مدل دسته سوهان Handle Size / Model | تعداد |    |
|----------|--------------|-----------------|-----------------|-----|-----|-----|---|-------|----|
|          |              |                 | 0               | 2   | 4   | 6   |   |       |    |
| PD 13+   | 100          | 4x2.4           | 100             | 102 | 104 | 106 | 25  | 80/1  | 10 |
| PD 13+   | 150          | 8x3             | 150             | 152 | 154 | 156 | 40  | 80/1  | 10 |
| PD 13+   | 200          | 10x3.5          | 200             | 202 | 204 | 206 | 85  | 110/1 | 10 |

**Precision file - taper flat** سوهان دقیق تخت نوک تیز



| Code No. | طول (L) (mm) | CROSS مقطع (mm) | درجه سایش (cut) |     |     |     | سایز و مدل دسته سوهان Handle Size / Model | تعداد |    |
|----------|--------------|-----------------|-----------------|-----|-----|-----|---|-------|----|
|          |              |                 | 0               | 2   | 4   | 6   |   |       |    |
| PD 14+   | 100          | 12x3            | 100             | 102 | 104 | 106 | 40  | 80/1  | 10 |
| PD 14+   | 150          | 16x3            | 150             | 152 | 154 | 156 | 65  | 80/2  | 10 |
| PD 14+   | 200          | 20x5            | 200             | 202 | 204 | 206 | 185                                       | 110/1 | 10 |

**Precision file - warding** سوهان دقیق دم ماهی



| Code No. | طول (L) (mm) | CROSS مقطع (mm) | درجه سایش (cut) |     |     |     | سایز و مدل دسته سوهان Handle Size / Model | تعداد |    |
|----------|--------------|-----------------|-----------------|-----|-----|-----|---|-------|----|
|          |              |                 | 0               | 2   | 4   | 6   |   |       |    |
| PD 15+   | 100          | 12x1.3          | 100             | 102 | 104 | 106 | 30  | 80/1  | 10 |
| PD 15+   | 150          | 16x1.9          | 150             | 152 | 154 | 156 | 45  | 80/2  | 10 |
| PD 15+   | 200          | 20x2.7          | 200             | 202 | 204 | 206 | 120                                       | 110/1 | 10 |



## Precision file - half round

## سوهان دقیق نیمگرد

| Code No. | طول (ل.) (mm) | CROSS مقطع (mm) | درجه سایش (cut) |     |     |     | تراش (gr) | سایز و مدل دسته سوهان Handle Size / Model | تعداد |
|----------|---------------|-----------------|-----------------|-----|-----|-----|-----------|---|-------|
|          |               |                 | 0               | 2   | 4   | 6   |           |   |       |
| PD 16+   | 100           | 11x4            | 100             | 102 | 104 | 106 | 30        | 80/1                                      | 10    |
| PD 16+   | 150           | 16x4.7          | 150             | 152 | 154 | 156 | 75        | 80/2                                      | 10    |
| PD 16+   | 200           | 20x6.5          | 200             | 202 | 204 | 206 | 155       | 110/1                                     | 10    |



## Precision file - round

## سوهان دقیق گرد

| Code No. | طول (ل.) (mm) | CROSS مقطع (mm) | درجه سایش (cut) |     |     |     | تراش (gr) | سایز و مدل دسته سوهان Handle Size / Model | تعداد |
|----------|---------------|-----------------|-----------------|-----|-----|-----|-----------|---|-------|
|          |               |                 | 0               | 2   | 4   | 6   |           |   |       |
| PD 17+   | 100           | 3.25            | 100             | 102 | 104 | 106 | 15        | 80/1                                      | 10    |
| PD 17+   | 150           | 5.3             | 150             | 152 | 154 | 156 | 45        | 80/1                                      | 10    |
| PD 17+   | 200           | 6               | 200             | 202 | 204 | 206 | 95        | 110/1                                     | 10    |

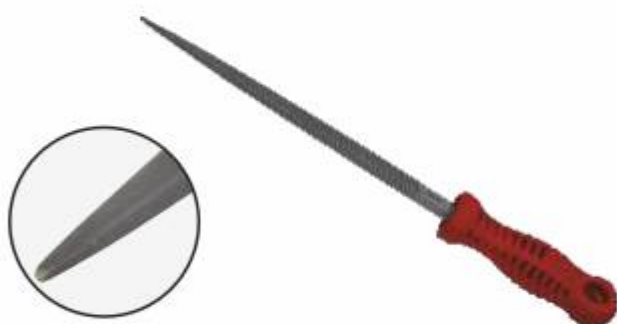

## Precision file - square

## سوهان دقیق چهار گوش

| Code No. | طول (ل.) (mm) | CROSS مقطع (mm) | درجه سایش (cut) |     |     |     | تراش (gr) | سایز و مدل دسته سوهان Handle Size / Model | تعداد |
|----------|---------------|-----------------|-----------------|-----|-----|-----|-----------|---|-------|
|          |               |                 | 0               | 2   | 4   | 6   |           |   |       |
| PD 18+   | 100           | 4x4             | 100             | 102 | 104 | 106 | 30        | 80/1                                      | 10    |
| PD 18+   | 150           | 6x6             | 150             | 152 | 154 | 156 | 50        | 80/1                                      | 10    |
| PD 18+   | 200           | 8x8             | 200             | 202 | 204 | 206 | 120       | 110/1                                     | 10    |



## Precision file - three square

## سوهان دقیق سه گوش

| Code No. | طول (ل.) (mm) | CROSS مقطع (mm) | درجه سایش (cut) |     |     |     | تراش (gr) | سایز و مدل دسته سوهان Handle Size / Model | تعداد |
|----------|---------------|-----------------|-----------------|-----|-----|-----|-----------|---|-------|
|          |               |                 | 0               | 2   | 4   | 6   |           |   |       |
| PD 19+   | 100           | 6.3x6.3         | 100             | 102 | 104 | 106 | 25        | 80/1                                      | 10    |
| PD 19+   | 150           | 9.3x9.3         | 150             | 152 | 154 | 156 | 55        | 80/2                                      | 10    |
| PD 19+   | 200           | 11.8x11.8       | 200             | 202 | 204 | 206 | 125       | 110/1                                     | 10    |



**سوهان دقیق تیغه ای (کاردی) Precision file - knife**

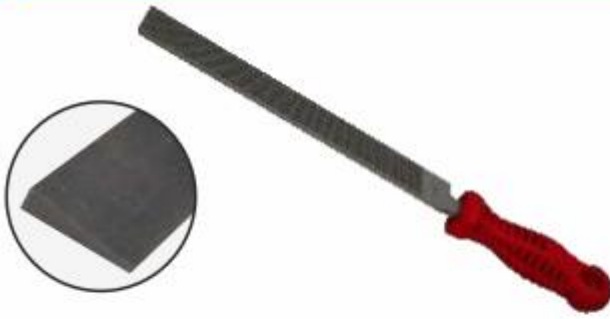

| Code No. | طول (L) (mm) | CROSS مقطع (mm) | درجه سایش (cut) |     |     |     | سایز و مدل دسته سوهان (gr) | سایز و مدل دسته سوهان Handle Size / Model | پکست |
|----------|--------------|-----------------|-----------------|-----|-----|-----|----------------------------|---|------|
|          |              |                 | 0               | 2   | 4   | 6   |                            |   |      |
| PD 20+   | 100          | 12.7x3          | 100             | 102 | 104 | 106 | 35                         | 80/1                                      | 10   |
| PD 20+   | 150          | 15.9x4.4        | 150             | 152 | 154 | 156 | 65                         | 80/2                                      | 10   |
| PD 20+   | 200          | 22.2x5.2        | 200             | 202 | 204 | 206 | 155                        | 110/1                                     | 10   |



**سوهان دقیق نوزنقه ای Precision file - Barette**



| Code No. | طول (L) (mm) | CROSS مقطع (mm) | درجه سایش (cut) |     |     |     | سایز و مدل دسته سوهان (gr) | سایز و مدل دسته سوهان Handle Size / Model | پکست |
|----------|--------------|-----------------|-----------------|-----|-----|-----|----------------------------|---|------|
|          |              |                 | 0               | 2   | 4   | 6   |                            |   |      |
| PD 22+   | 100          | 12x3            | 100             | 102 | 104 | 106 | 30                         | 80/1                                      | 10   |
| PD 22+   | 150          | 16x3            | 150             | 152 | 154 | 156 | 55                         | 80/2                                      | 10   |
| PD 22+   | 200          | 20x5            | 200             | 202 | 204 | 206 | 135                        | 110/1                                     | 10   |



**سوهان دقیق تخت چهار طرفه Precision file - equalling (parallel cut on 4 sides)**



| Code No. | طول (L) (mm) | CROSS مقطع (mm) | درجه سایش (cut) |     | سایز و مدل دسته سوهان (gr) | سایز و مدل دسته سوهان Handle Size / Model | پکست |
|----------|--------------|-----------------|-----------------|-----|----------------------------|---|------|
|          |              |                 | 2               | 4   |                            |   |      |
| PD 23+   | 100          | 10x1.2          | 102             | 104 | 25                         | 80/1                                      | 10   |
| PD 23+   | 150          | 16x1.8          | 152             | 154 | 50                         | 80/2                                      | 10   |



**Needle file set**

**سوهان های مویی (دُم موشی)**



| Code No. | طول (L) (mm) | درجه سایش Cut | سایز و مدل دسته سوهان (gr) | پکست         |
|----------|--------------|---------------|----------------------------|--------------|
| PC 10140 | 140          | خشخ           | 100                        | پکست ۱۲ عددی |
| PC 10142 | 140          | متوسط         | 100                        | پکست ۱۲ عددی |



- به صورت یک مجموعه ۱۲ عددی قابل ارائه هستند.
- از این نوع سوهان برای انجام کارهای ظریف مانند قالبسازی، ساعت سازی، طلا سازی و قفل سازی استفاده می شود.

## سوهان های موجگیر



- Flexible body file holder allows you to adjust the shape of the blade to that of the panel-concave or convex

## Car body file holder

## دسته سوهان موجگیر بدنه خودرو

| Code No. | طول (L)<br>(mm) | طول (L)<br>(in) | وزن<br>(gr) | تعداد<br>پکیج |
|----------|-----------------|-----------------|-------------|---------------|
| PE 55350 | 354             | 14              | 525         | 2             |

- از قابلیت تنظیم انحناى مورد نیاز جهت سطوح مختلف محدب، تخت یا مقعر برخوردار هستند.
- مجهز به دستگیره های آلومینیومی سبک و خوش دست می باشند.

## Car body file blade

## تیغه سوهان موجگیر بدنه خودرو



| Code No. | طول (L)<br>(mm) | درجه سایش (cut)      | تعداد دندانه در اینچ<br>Number of teeth per inch | وزن<br>(gr) | تعداد<br>پکیج |
|----------|-----------------|----------------------|--|-------------|---------------|
| PE 50351 | 354             | زبر Bastard          | 7.5  | 275         | 5             |
| PE 50352 | 354             | متوسط Second         | 9  | 300         | 5             |
| PE 50353 | 354             | نرم Smooth           | 12   | 350         | 5             |
| PE 50354 | 354             | خیلی نرم Very smooth | 15   | 340         | 5             |

## Thread restoring files

## سوهان های دنده



## Thread restoring file – metric

## سوهان دنده میلی متری

| Code No. | طول (L)<br>(mm) | CROSS<br>(mm) مقطع | گام<br>pitch | سایز رزوه<br>(mm) | وزن<br>(gr) | تعداد<br>پکیج |
|----------|-----------------|--------------------|--------------|-------------------|-------------|---------------|
| PS 20230 | 230             | 10x10              | 80           | M5                | 100         | 1             |
|          |                 |                    | 100          | M6+M7             |             |               |
|          |                 |                    | 125          | M8+M9             |             |               |
|          |                 |                    | 150          | M10+M11           |             |               |
|          |                 |                    | 175          | M12               |             |               |
|          |                 |                    | 200          | M14+M16           |             |               |
|          |                 |                    | 250          | M18,M20,M22       |             |               |
|          |                 |                    | 300          | M24+M27           |             |               |

- این سوهان ها برای ترمیم رزوه های دنده مثلثی متریک (ISO) بوده و جهت رزوه های با گام ۰/۸ تا ۳ میلیمتری مناسب می باشند.
- بر روی قسمت چهار گوش میانی سوهان ها اعدادی مانند ۲۵۰، ۳۰۰ و ... حک شده است که نشان دهنده گام دنده ها است. اگر این اعداد به ۱۰۰ تقسیم شوند، عدد واقعی گام بدست می آید.

## Thread restoring file – inch (willworth)

## سوهان دنده اینچی



| Code No. | طول (L)<br>(mm) | CROSS<br>(mm) مقطع | گام<br>pitch | سایز رزوه<br>(UNF)  | سایز رزوه<br>(UNC) | وزن<br>(gr) | تعداد<br>پکیج |
|----------|-----------------|--------------------|--------------|---------------------|--------------------|-------------|---------------|
| PS 10230 | 230             | 10x10              | 24           | 3/8, 5/16           | —                  | 100         | 1             |
|          |                 |                    | 20           | 1/2, 7/16           | 3/8                |             |               |
|          |                 |                    | 18           | 9/16, 5/8           | 7/16               |             |               |
|          |                 |                    | 16           | 3/4                 | 1/2, 9/16          |             |               |
|          |                 |                    | 14           | 1, 7/8              | 5/8                |             |               |
|          |                 |                    | 13           | —                   | 3/4                |             |               |
|          |                 |                    | 12           | 1 1/2, 1 1/4, 1 1/8 | 7/8                |             |               |
|          |                 |                    | 11           | —                   | 1                  |             |               |

- Precision hand tools for repair and cleaning of internal and external threads. Not for creating threads!

- این سوهان ها برای ترمیم رزوه های دنده مثلثی اینچی (UNC-UNF) مناسب هستند.
- اعداد حک شده بر روی قسمت چهار گوش میانی سوهان نشان دهنده گام آن است. به عنوان مثال عدد ۱۲ بر روی این سوهان نشان دهنده گام ۱۲ دندانه در اینچ است.

## Special files

## سوهان‌های مخصوص



### Horse rasp

### سوهان نعل اسب

| Code No. | طول (L) (mm) | طول (L) (in) | وزن (gr) | سایز و مدل دسته سوهان<br>Handle Size / Model | تعداد در بسته سوهان |
|----------|--------------|--------------|----------|--|---------------------|
| PT 10350 | 350          | 14           | 625      | 135/1  | 5                   |

جهت سوهان کشیدن هم اسب مناسب هستند.  
 دارای یک سطح با دندان‌های درشت برجسته و یک سطح با آج ضربدری می‌باشند.

### Aluminium rasp

### سوهان آلومینیوم ساب



| Code No. | طول (L) (in) | طول (L) (mm) | CROSS مقطع (mm) | درجه سابش (cut) | تعداد دندان در اینچ | وزن (gr) | سایز و مدل دسته سوهان<br>Handle Size / Model | تعداد در بسته سوهان |
|----------|--------------|--------------|-----------------|-----------------|---------------------|----------|--|---------------------|
| PM 10251 | 10           | 250          | 25x3            | زبر Bastard     | 8                   | 250      | 110/2  | 10                  |
| PM 10252 | 10           | 250          | 25x3            | نرم Smooth      | 18                  | 250      | 110/2  | 10                  |

### Butcher steel - round

### چاقو تیز کن گرد



| Code No. | طول (L) (mm) | قطر (mm) | وزن (gr) | تعداد در بسته سوهان |
|----------|--------------|----------|----------|---------------------|
| PW 35200 | 200          | 10       | 175      | 10                  |
| PW 35250 | 250          | 12       | 230      | 10                  |

## Spare parts and equipments

## قطعات یدکی و تجهیزات



### File handle

### دسته پلاستیکی سوهان

| Code No. | طول دسته (mm) | مدل Model | تعداد در بسته سوهان |
|----------|---------------|-----------|---------------------|
| PB 99081 | 80            | 1         | 20                  |
| PB 99082 | 80            | 2         | 20                  |
| PB 99083 | 80            | 3         | 20                  |
| PB 99111 | 110           | 1         | 20                  |
| PB 99112 | 110           | 2         | 20                  |
| PB 99113 | 110           | 3         | 20                  |
| PB 99131 | 135           | 1         | 20                  |
| PB 99132 | 135           | 2         | 20                  |
| PB 99133 | 135           | 3         | 20                  |

سایز و مدل دسته سوهان  
 Suitable for engineer, precision and sharpening files and rasps as well

برای کلیه سوهان‌های مهندسی، دقیق، تیزکننده و چوب مناسب هستند.  
 جهت مونتاژ سوهان به داخل دسته، بایستی دنباله آن را کمی گرم کرد.



## Needle file handle

## دسته پلاستیکی سوهان مویی

| Code No. | طول (ل)<br>(mm) | تعداد |
|----------|-----------------|-------|
| PC 99081 | 80              | 20    |

این دسته‌ها برای تمام سوهان‌های مویی مناسب هستند زیرا دنباله‌های تمام مقاطع یکسان و یک اندازه‌اند.  
 هر سوهان در هنگام استفاده می‌تواند در داخل دسته قرار گیرد. بنابراین نیازی نیست که سوهان‌ها به طور دائمی با دسته مونتاژ گردند. برای تعویض می‌توان ضامن را آزاد نمود و آن را از دسته خارج نمود.



## File brush

## برس سوهان

| Code No. | سطح برس<br>(mm) | Size<br>سایز | تعداد |
|----------|-----------------|--------------|-------|
| PZ 90101 | 110x30          | کوچک Small   | 1     |
| PZ 90102 | 110x40          | بزرگ Large   | 1     |

جهت تمیز کردن دوره‌های سطوح و آج سوهان‌ها از بقایای براده‌ها مناسب هستند.



# INDEX

|     |                                  |                            |   |
|-----|----------------------------------|----------------------------|---|
| 11  | Striking Tools.....              | ابزار آلات کوبشی           |    |
| 23  | Pliers & Wrenches.....           | آچارها و انبر قفلی ها      |    |
| 31  | Chisels, Punches and Levers..... | قلم ها ، سنبه ها و اهرم ها |   |
| 43  | Cutting Tools.....               | ابزار آلات برشکاری         |  |
| 51  | Vices & Anvils.....              | گیره ها و سندان ها         |  |
| 59  | Planishing Tools.....            | ابزار آلات صافکاری         |  |
| 65  | Files & Rasps.....               | سوهان ها                   |  |
| 81  | Marking tools.....               | ابزار آلات مارک زنی        |  |
| 95  | Components for lifting.....      | قلاب ها                    |  |
| 101 | Transport equipments.....        | تجهیزات جابجایی            |  |
| 121 | Storage Facilities.....          | تجهیزات انبارش             |  |
| 151 | Cool line system.....            | تجهیزات روانکاری           |  |
| 161 | Screwdrivers & L-Keys.....       | پیچ گوشتی ها و آچارهای آلن |  |
| 165 | Miscellaneous.....               | سایر ابزار آلات            |  |
| 169 | Educational Tools (IPKA).....    | ابزار آلات آموزشی (ایپکا)  |  |





ابزار آلات مارکزنی  
**Marking tools**  
[www.iranpotk.com](http://www.iranpotk.com)

## ابزارآلات مارک زنی

### Marking tools

عمل مارک زنی در صنایع مختلف به منظور شماره گذاری، حک یک نام یا نشان تجاری و... استفاده می شود. این عمل می تواند روی مواد مختلفی همچون انواع مقوا، چوب، فلز، پلاستیک، چرم و غیره انجام شود. با توجه به نیاز روزافزون این گونه از ابزار در صنایع مختلف، شرکت ایران پتک اقدام به تولید مدل های متنوعی از آن نظیر انواع سنبه، نگهدارنده، شماره زن و حتی پرس های مخصوص مارک زنی روی سطوح تخت و گرد نموده است. در ضمن این شرکت توانایی ساخت انواع دیگری از این نوع ابزار را به غیر از آنچه در این بخش آمده طبق سفارش مشتریان محترم داراست.

### اصطلاحات و مفاهیم

#### ارتفاع حروف و اعداد

همانطور که در شکل زیر نشان داده شده است فاصله بین بالاترین و پایین ترین نقطه محیطی یک حرف و یا عدد را "ارتفاع" آن می نامند. این مشخصه، کوچک یا بزرگ بودن اندازه اعداد و حروف را تعیین می کند که با حرف H تعریف می شود. در جدول زیر سایز کلیه کاراکترها با مقیاس ۱:۱ نشان داده شده است.



| ارتفاع کاراکتر | سایز کاراکتر  |
|----------------|---|
| 1.0mm          | IRAN POTK 1.0mm IRAN POTK 1.0mm IRAN POTK 1.0mm IRAN POTK 1.0mm IRAN POTK 1.0mm |
| 2.0mm          | IRAN POTK 2.0mm IRAN POTK 2.0mm IRAN POTK 2.0mm IRAN POTK 2.0mm IRAN POTK 2.0mm |
| 3.0mm          | IRAN POTK 3.0mm IRAN POTK 3.0mm IRAN POTK 3.0mm                                 |
| 4.0mm          | IRAN POTK 4.0mm IRAN POTK 4.0mm   |
| 5.0mm          | IRAN POTK 5.0mm IRAN POTK 5.0mm   |
| 6.0mm          | IRAN POTK 6.0mm   |
| 8.0mm          | IRAN POTK 8.0mm   |
| 10.0mm         | IRAN POTK 10.0mm  |

### نوع فونت

اگر به شکل های مقابل توجه کنید ملاحظه خواهید کرد که حرف "A" و یا عدد "2" به طرق گوناگون رسم شده اند.

2 2 2 2    A A A A

ABCDEFGHIJKLMNO P  
abcdefghijklmnopqr

ABCDEFGHIJKLM  
abcdefghijklmno

ABCDEFGHIJ  
abcdefghijk

ABCDEFG  
abcdefg

ABCDEFGHIJKLMNO P  
abcdefghijklmnopqr

ABCDEFGHIJKLMN  
abcdefghijklmno

ABCDEFGHIJK  
abcdefghijk

ایران پتک  
۱۲۳۴۵۶  
۷۸۹

ایران پتک  
۱۲۳۴۵۶۷۸۹

بنابراین به ترکیب قرار گرفتن خطوط مستقیم و یا منحنی که شکل ظاهری حروف و اعداد را می سازند "نوع فونت" می گویند. لازم به ذکر است جهت سفارش می توان نوع فونت مورد نظر را اعلام و یا اینکه نمونه فونت را ارسال نمود. در این بخش تعدادی از فونت های لاتین و فارسی مناسب برای مارک زنی جهت نمونه آورده شده است.

## Steel stamps

## سنجه ها

## Technical data

## مشخصات فنی

- ▶ Made out of bright drawn tool steel
- ▶ Hardness at the engraving: 58-60 HRC
- ▶ All types and arrangements can be manufactured according to the specifications of customer
- ▶ Blackened

▶ کلیه سنجه ها فولادی بوده و از مقاطع سرد کشیده شده تولید می شوند.  
 ▶ دارای سختی ۵۸ تا ۶۰ راکول سی بوده و سیاهکاری می شوند.  
 ▶ شرکت ایران پتک توانایی ساخت انواع سنجه ها اعم از کلمات، علائم - تجاری و عبارات در ابعاد و اندازه های مختلف را طبق سفارش مشتریان محترم داراست.

## Holders

## نگهدارنده ها

## Technical data

## مشخصات فنی

- ▶ Made of steel and nickel plated
- ▶ Available in one or more rows
- ▶ Available for manual or mechanical use
- ▶ Custom made

▶ نگهدارنده ها فولادی بوده و دارای پوششی از نیکل می باشند.  
 ▶ می توانند یک یا چند ردیفه باشند.  
 ▶ به دو صورت دستی و ماشینی (جهت نصب روی پرس) قابل تحویل هستند.  
 ▶ شرکت ایران پتک توانایی ساخت انواع نگهدارنده ها را طبق سفارش مشتریان محترم داراست.  
 ▶ **توجه:** برای ضربه زدن روی نگهدارنده های دستی بایستی از چکش باسایز متناسب استفاده کرد.



## Manual stamp, lettering set (27 pcs) سنجه های حروف کوب

| Code No. | ارتفاع حروف<br>size of character<br>(mm) | مقطع سنجه<br>□ (mm) | L<br>(mm) | وزن (gr) |
|----------|--|---------------------|-----------|----------|
| LK 2011  | 2  | 7                   | 70        | 685      |
| LK 2211  | 3  | 7                   | 70        | 700      |
| LK 2411  | 4  | 8                   | 80        | 1050     |
| LK 2611  | 5  | 8                   | 80        | 1060     |
| LK 2811  | 6  | 10                  | 80        | 1540     |
| LK 3011  | 8  | 12                  | 85        | 2400     |
| LK 3211  | 10                                       | 14                  | 90        | 3575     |

## Manual stamp, numbering set (9 pcs) سنجه های شماره کوب

| Code No. | ارتفاع اعداد<br>size of character<br>(mm) | مقطع سنجه<br>□ (mm) | L<br>(mm) | وزن (gr) |
|----------|---|---------------------|-----------|----------|
| LM 2011  | 2   | 7                   | 70        | 240      |
| LM 2211  | 3   | 7                   | 70        | 245      |
| LM 2411  | 4   | 8                   | 80        | 360      |
| LM 2611  | 5   | 8                   | 80        | 365      |
| LM 2811  | 6   | 10                  | 80        | 550      |
| LM 3011  | 8   | 12                  | 85        | 850      |
| LM 3211  | 10  | 14                  | 90        | 1200     |

- ▶ In series 2 to 10 mm in plastic box
- ▶ Numbering set contains 9 pcs (from 0-9)
- ▶ Lettering set contains 27 pcs (from A-Z + symbol "&")
- ▶ The size of characters and the length of stamps are variable and will be manufactured according to customer's specification
- ▶ Suitable for marking on material up to strength of about 1200 N/mm<sup>2</sup>

▶ در سایزهای ۲ تا ۱۰ میلی متر و در جعبه های پلاستیکی قابل ارائه هستند.  
 ▶ مجموعه سنجه های شماره کوب حاوی ۹ عدد سنجه بوده که سنجه های ۶ و ۹ در آن مشترک می باشند.  
 ▶ مجموعه سنجه های حروف کوب حاوی ۲۷ عدد سنجه بوده که شامل حروف A-Z و علامت "&" می باشند.  
 ▶ براساس سفارش، ارتفاع حروف و اعداد و هم چنین طول سنجه ها در ابعاد مختلف قابل ارائه می باشند.  
 ▶ سنجه های شماره کوب و حروف کوب فارسی نیز بر حسب سفارش با ارتفاع مورد نظر قابل ارائه است.  
 ▶ مناسب برای مارک زنی بر روی مواد تا استحکام تقریبی 1200 N/mm<sup>2</sup> می باشند.



نگهدارنده سنبه های حروف کوب و شماره کوب دستی Manual stamp safety grip

| Code No. | L (mm) | حداکثر مقطع سنبه Max. (mm) | وزن (gr) | تعداد |
|----------|--------|----------------------------|----------|-------|
| LK 9910  | 170    | 19x19                      | 450      | 8     |



- ▶ Made of Aluminum
- ▶ This tool firmly holds all sizes of punches up to Max. 19x19 mm, and allows a hard blow to be struck without the risk of jarring or damaging the fingers of the user

- ▶ مناسب جهت نگه داشتن سنبه های دستی و ایجاد سهولت در انجام عمل مارک زنی و همچنین جلوگیری از اصابت چکش با دست کاربر
- ▶ استفاده از یک مکانیزم فنری جهت نصب سریع و نگه داشتن سنبه دارای بدنه آلومینیومی سبک و محکم

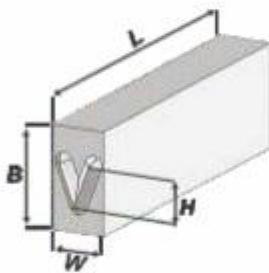

سنبه های تایپ حروف و اعداد Steel lettering and numbering types

| Code No.  | size H(mm) | -W- (mm) | -B- (mm) | -L- (mm) |
|-----------|------------|----------|----------|----------|
| FS 101018 | 1          | 1.5      | 4        | 19       |
| FS 101019 | 1          | 1.5      | 4        | 15       |
| FS 101020 | 2          | 2        | 4        | 15       |
| FS 101021 | 2          | 2        | 4        | 19       |
| FS 101022 | 3          | 3        | 6        | 19       |
| FS 101023 | 4          | 3        | 6        | 19       |
| FS 101024 | 5          | 4        | 8        | 25       |
| FS 101025 | 6          | 4        | 8        | 25       |
| FS 101026 | 8          | 6        | 10       | 25       |
| FS 101028 | 10         | 6        | 12       | 30       |
| FS 101029 | 12         | 10       | 16       | 30       |
| FS 101030 | 15         | 15       | 20       | 30       |

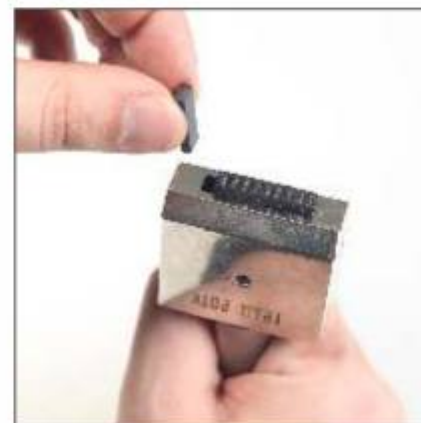
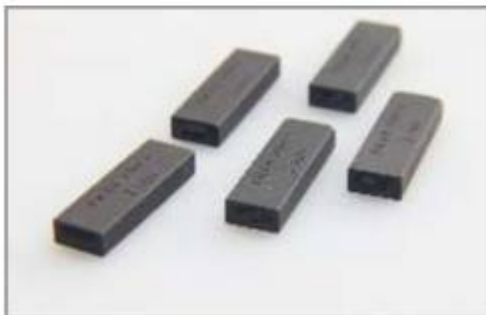

- ▶ بر روی هر سنبه یک کاراکتر حکاکی شده است.
- ▶ جهت مارک زنی یک واژه یا عبارت، به آسانی می توان چندین سنبه را در نگهدارنده مخصوص کنار هم قرارداده و واژه یا عبارت را ایجاد کرد.



- ▶ With knurled shank for safe and secure holding

## Manual type holder

## نگهدارنده تایپ دستی

| Code No. | ظرفیت<br>Capacity | مقطع سنبله<br>(mm) | تعداد ردیف<br>Row |
|----------|-------------------|--------------------|-------------------|
| FA 1011  | 10                | 3x6x19             | 1                 |
| FA 1012  | 12                | 2x4x15             | 1                 |
| FA 1013  | 8                 | 4x8x25             | 1                 |



- ▶ جهت جلوگیری از لغزش و سُرخوردگی دست از روی دسته، دنباله این نگهدارنده آج خورده است.
- ▶ این نگهدارنده طوری طراحی شده است که پس از چیدن سنبله های تایپ در درون شیار مستطیل شکل و تثبیت موقعیت آنها توسط یک پیچ مغزی به آسانی بتوان بوسیله یک چکش، عملیات مارک زنی را انجام داد.

## Mechanical type holder

## نگهدارنده تایپ ماشینی

| Code No. | ظرفیت<br>Capacity | مقطع سنبله<br>(mm) | تعداد ردیف<br>Row |
|----------|-------------------|--------------------|-------------------|
| FB 1010  | 8                 | 3x6x19             | 1                 |
| FD 1010  | 16                | 3x6x19             | 2                 |



- ▶ With a shank for installation in a press



- ▶ این نگهدارنده علاوه بر ویژگی های نگهدارنده های دستی، به جای دنباله آجدار دارای دنباله استوانه ای شکل بوده که جهت نصب روی پرس های دستی و اتوماتیک به کار می رود.
- ▶ از مزایای این نگهدارنده نسبت به نگهدارنده تایپ دستی، می توان به امکان استفاده در خطوط تولید با حجم بالا و ایجاد عمق یکنواخت در تمامی قطعات اشاره کرد.

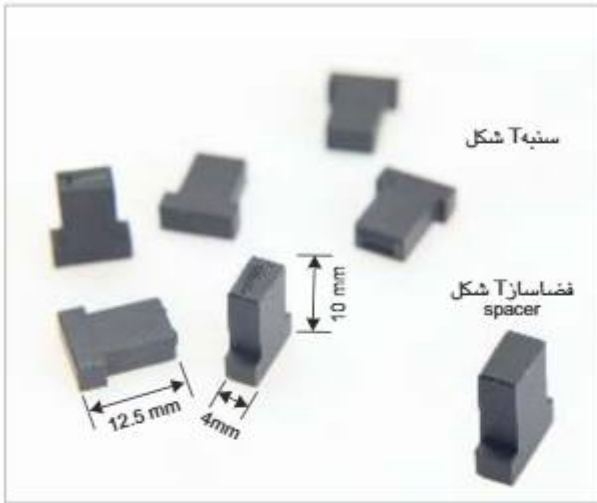

**T-form stamp** سنبه های تی (T) شکل

|                        | Code No. | ارتفاع کاراکتر<br>Size of character (mm) | مقطع سنبه<br>(mm) |
|------------------------|----------|--|-------------------|
| سنبه T شکل             | LT 1010  | 5  | 4x10x12.5         |
| فضاساز T شکل<br>spacer | LT 1020  | -  | 4x10x12           |



- ▶ Frequently use in automobile industries.
- ▶ Made of T-shape sections.
- ▶ English letters and numbers stamps are available.

- ▶ غالباً این نوع سنبه ها در صنایع قطعات پرسی خودرو مورد استفاده قرار می گیرند.
- ▶ این سنبه ها از مقاطع تی (T) شکل تولید می شوند.
- ▶ در حال حاضر این نوع از سنبه ها برای اعداد و حروف انگلیسی موجود است.

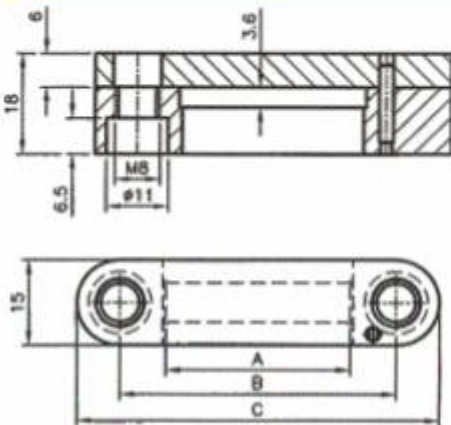

**T-form stamp holder** نگهدارنده های مخصوص سنبه های T شکل

| Code No. | ظرفیت سنبه<br>Capacity | A (mm) | B (mm) | C (mm) |
|----------|------------------------|--------|--------|--------|
| FT 1040  | 4                      | 16     | 32     | 47     |
| FT 1060  | 6                      | 24     | 40     | 55     |
| FT 1080  | 8                      | 32     | 48     | 63     |
| FT 1010  | 10                     | 40     | 56     | 71     |



## Customized stamps

## سنبه سفارشی



- ▶ These stamps manufactures according to customer's specifications.
- ▶ IRAN POTK can produce every words, logos, phrases, ... with customized fonts, sizes and different shapes
- ▶ Some samples has been shown in the picture.

این سنبه ها طبق سفارش مشتریان محترم برای کاربردهای دستی و ماشینی طراحی می شوند.

بر اساس سفارش، کلمات، عبارات یا ترکیب کاراکترهای لاتین، با اندازه های مورد نیاز و نوع فونت دلخواه بر روی بلوکهای یک تکه قابل تحویل هستند.

امکان ساخت و ارائه سنبه های سفارشی اعداد و حروف فارسی، بر اساس فونت های فارسی مناسب عملیات مارک زنی، وجود دارد. شایان ذکر اینکه کلمات و عبارات فارسی بر روی سنبه های یک تکه تولید می شوند.

نمونه هایی از انواع سنبه های سفارشی ساخته شده توسط شرکت ایران پتک را در تصویر فوق ملاحظه می فرمایید.

## Customized holders

## نگهدارنده های سفارشی



- ▶ Some samples of customized holders has been shown in the picture.

نمونه هایی از انواع نگهدارنده های سفارشی ساخته شده توسط این شرکت را در تصاویر ملاحظه می فرمایید.

## Type-set



- Including a type holder for manual use and 50 pcs types: (0 - 9 / 5 pcs each and blank spacer/5 pcs) and allen key.
- In a plastic box

## مجموعه های تایپ

### Standard type-set, numerical

### مجموعه تایپ دستی اعداد

| Code No. | ارتفاع سنجه<br>H (mm) | مقطع سنجه<br>Type Dimensions(mm) | ظرفیت نگهدارنده<br>Holder Capacity |
|----------|-----------------------|----------------------------------|------------------------------------|
| FS 1011  | 2                     | 2X4X15                           | 12                                 |
| FS 1012  | 3                     | 3X6X19                           | 10                                 |
| FS 1010  | 4                     | 3X6X19                           | 10                                 |
| FS 1013  | 5                     | 4X8X25                           | 8                                  |

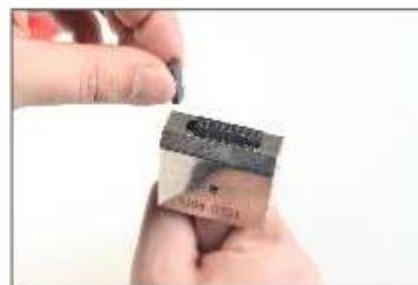

- مجموعه تایپ دستی اعداد، حاوی یک نگهدارنده، سنجه های اعداد 0 تا 9 و سنجه فضا ساز، از هر کدام 5 عدد (مجموعاً 50 عدد) و یک آچار آلن است.
- این مجموعه در جعبه های پلاستیکی ارائه می شود.

### Type set – numerical and lettering

### مجموعه کامل تایپ دستی اعداد و حروف

| Code No. | ارتفاع سنجه<br>H (mm) | مقطع سنجه<br>Type Dimensions(mm) | ظرفیت نگهدارنده<br>Holder Capacity |
|----------|-----------------------|----------------------------------|------------------------------------|
| FS 5410  | 2                     | 2x4x15                           | 12                                 |
| FS 5310  | 3                     | 3x6x19                           | 10                                 |
| FS 5110  | 4                     | 3x6x19                           | 10                                 |
| FS 4910  | 5                     | 4x8x25                           | 8                                  |



- Including a type holder for manual use, 100 pcs types: "0-9", "A-Z", " / slash ", ".full stop ", ",", comma ", "- hyphen ", and blank spacer – each 5 pcs , pincer and allen key in a wooden box.

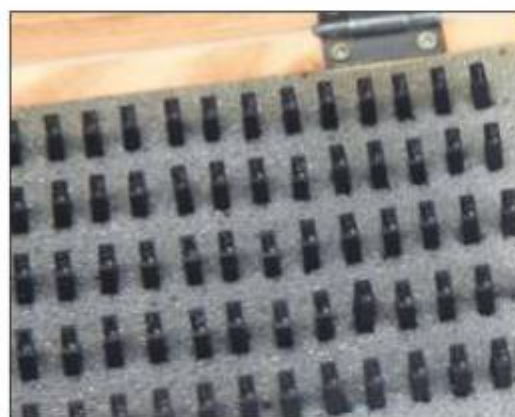

- مجموعه کامل تایپ دستی اعداد و حروف حاوی یک نگهدارنده یک ردیفه، 100 عدد سنجه (اعداد 0 تا 9، حروف A-Z، علائم " / "، " . "، " ، " و " - " ) و سنجه فضا ساز، از هر کدام 5 عدد به همراه یک عدد پنس و یک عدد آچار آلن است.
- این مجموعه در جعبه چوبی ارائه می شود.



## Multi-wheel numberers

## شماره زن‌ها

## Technical data

## مشخصات فنی

- ▶ Made of steel and nickel plated
- ▶ For manual or mechanical use
- ▶ In two types:
  - ▶ With a tempered impact handle for manual use
  - ▶ With a shank for use in a press
- ▶ Suitable for marking of all kinds of metals, many kinds of plastics, hard wood, etc.

- ▶ شماره زن‌ها فولادی بوده و دارای پوششی از نیکل می‌باشند.
- ▶ قابل ارائه به دو صورت دستی و ماشینی هستند.
- ▶ قابل ارائه در دو نوع: با دنباله بلند و آج دار، ویژه استفاده دستی و دنباله کوتاه و ساده، ویژه استفاده بر روی پرس
- ▶ مناسب برای مارک‌زنی بر روی انواع فلزات، پلاستیک‌ها و چوبهای سخت



## Multi-wheel automatic numbering head

## شماره زن غلطکی خودکار

| Code No. | تعداد غلطکها<br>Wheels | ارتفاع اعداد<br>Size of characters (mm) | حداکثر ظرفیت تعویض خودکار<br>Max. Switch |
|----------|------------------------|---|--|
| FA 8010  | 6                      | 4                                       | 6  |
| FA 8110  | 6                      | 5                                       | 6  |
| FA 8210  | 6                      | 6                                       | 6  |

- ▶ Available in sizes of characters from 1.5 up to 6 mm
- ▶ The wheels are usually engraved with numbers "0-9"
- ▶ Automatic change of numbers (max. 6 digits in one switch)

- ▶ ارتفاع اعداد از ۱/۵ تا ۶ میلیمتر به صورت سفارشی قابل ارائه است.
- ▶ غلطک‌ها شامل اعداد ۰ تا ۹ می‌باشند.
- ▶ قابلیت تعویض خودکار حداکثر ۶ رقم در یک زمان



## Multi-wheel numberer with spring locking

## شماره زن غلطکی با فنر قفل‌کننده

| Code No. | تعداد غلطکها<br>Wheels | ارتفاع اعداد<br>Size of characters (mm) |
|----------|------------------------|---|
| FA 8070  | 6                      | 5                                       |

- ▶ Available in sizes of character from 2 to 15 mm(customized)
- ▶ The wheels are usually engraved with numbers "0-9", "/", "-", "." and blank spacer
- ▶ Other arrangements according to customer's specifications can be manufactured

- ▶ اعداد از ارتفاع ۲ تا ۱۵ میلیمتر به صورت سفارشی قابل ارائه هستند.
- ▶ غلطک‌ها شامل اعداد ۰ تا ۹ و علائم " / ", "-", "." و یک فضای خالی می‌باشند.
- ▶ غلطک‌ها به وسیله دست بر روی عدد دلخواه تنظیم و فنرهای تعبیه شده روی نگهدارنده، هر غلطک را روی موقعیت دلخواه تثبیت می‌کنند.
- ▶ شماره زن ۶ غلطک برای اعداد با ارتفاع ۵ میلیمتر موجود است اما سایر اندازه‌ها نیز به صورت سفارشی قابل ارائه هستند.

**Multi-wheel Numberer with pin locking**

**شماره زن غلطکی با پین قفل کننده**

| Code No. | تعداد غلطکها<br>Wheels | ارتفاع اعداد<br>Size of characters (mm) |
|----------|------------------------|---|
| FA 6070  | 6                      | 4                                       |



- ▶ Available in sizes of characters from 2 to 15 mm
- ▶ The wheels are engraved with numbers 0-9 and one blank spacer
- ▶ Other arrangements according to customer's specifications can be manufactured

- ▶ اعداد از ارتفاع ۲ تا ۱۵ میلیمتر به صورت سفارشی قابل ارائه هستند.
- ▶ غلطک ها شامل اعداد 0 تا 9 و یک فضای خالی می باشند.
- ▶ با خارج نمودن پین فوقانی ، می توان غلطک ها را بر روی اعداد مورد نظر تنظیم کرده و با جازدن پین، موقعیت آنها را تثبیت نمود.
- ▶ شماره زن ۶ غلطکه برای اعداد با ارتفاع ۴ میلیمتر موجود است اما سایر اندازه ها نیز به صورت سفارشی قابل ارائه هستند.

**Percussion presses**

**پرس های مارک زنی**

**Pneumatic Percussion press**

**پرس ضربه ای نیوماتیک**

| Code No. | حداکثر نیروی پرس<br>Max. pressing power (KN) | ارتفاع کلی ستون<br>Overall height (mm) | سطح کاری میز<br>Table size (mm) | وزن (kg) |
|----------|--|--|---------------------------------|----------|
| ZB 2035  | 35   | 900                                    | 160X160                         | 49       |



- ▶ دامنه کاربرد این دستگاه عمدتاً در صنایع مکانیک دقیق، اپتیک، جواهر سازی، برق، ابزار دقیق، حمل و نقل، بسته بندی و غیره می باشد.
- ▶ برای مارک زنی کاراکترها با ارتفاع و عمق کم بر روی فلزات نرم و ورقهای نازک مناسب است.
- ▶ عملکرد آن بصورت نیوماتیک می باشد.
- ▶ این دستگاه با اعمال فشار و نیروی کم، قادر است ضربه ای موثر ایجاد کند.
- ▶ این پرس به یک ضربه زننده فنری مجهز بوده و فشار کاری آن قابل تنظیم می باشد.



## Manual Percussion press

## پرس ضربه ای دستی

| Code No. | حداکثر نیروی پرس<br>Max. pressing power (kg) | ارتفاع کلی ستون<br>Overall height (mm) | سطح کاری میز<br>Table size (mm) | وزن (kg) |
|----------|--|--|---------------------------------|----------|
| ZB 3035  | 300  | 900                                    | 160x160                         | 41       |

کلیه مشخصات این دستگاه مشابه پرس مارک زنی نیوماتیک جهت سطوح تخت می باشد؛ با این تفاوت که اجزاء سیستم نیوماتیک روی این پرس تعبیه نشده است و عمل ضربه زدن توسط یک اهرم دستی انجام می شود.



## Roll marking machine

## پرس مارک زنی مقاطع گرد

| Code No. | Overall dimensions (mm) | حداکثر قطر قطعه کار<br>Max. dia. of workpiece (mm) | سطح کاری میز<br>Table size (mm) | وزن (kg) |
|----------|-------------------------|--|---------------------------------|----------|
| ZA 1010  | 350x250x550             | 125  | 65x250                          | 40       |



این دستگاه با نصب یک نشیمنگاه که از ترکیب دو غلطک با قطر متناسب با قطعه کار، ساخته شده و بر روی میز کشویی سوار می شود، قادر است عملیات مارک زنی را با استفاده از اهرم دستی انجام دهد.  
عمق مارک زنی کاراکترها بوسیله چرخ دستی فوقانی پرس با دقت ۰/۱ میلیمتر قابل تنظیم است.

## Ring stamp

## سنجه شماره كوب داخل انگشتر

| Code No. | مقطع سنجه<br>(mm) | Character |
|----------|-------------------|-----------|
| LK 7010  | 8x8               | 925       |
| LK 7011  | 8x8               | 750       |

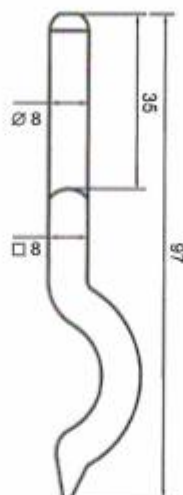

- Available for manual or mechanical use
- Arrangements according to customer's specifications can be manufactured

- به صورت دستی و ماشینی کاربرد دارند.
- سنجه های سفارشی جهت مارک زنی نام، علائم و نشان تجاری قابل ارائه می باشند.
- سنجه های شماره "750" و "925" موجود هستند.

## Branding iron

## دستگاه مارک زنی حرارتی



| Code No. | ولتاژ<br>Voltage (V) | توان<br>Power (W) |
|----------|----------------------|-------------------|
| LK 1010  | 220                  | 340               |

- For marking of wood, leather, cork, cardboard and plastic
- A brass made customised stamp can installed on this iron

- جهت مارک زنی بر روی قطعات چوبی، چرمی، پلاستیکی، چوب پنبه ای و مقوا مناسب است.
- شرکت ایران پتک قادر است طبق سفارش مشتریان محترم، هر نوع مهر برنجی از جمله نشان تجاری (لوگو) را تولید کند.



# INDEX

|     |                                  |                            |
|-----|----------------------------------|----------------------------|
| 11  | Striking Tools.....              | ابزار آلات کوبشی           |
| 23  | Pliers & Wrenches.....           | آچارها و انبر قفلی ها      |
| 31  | Chisels, Punches and Levers..... | قلم ها ، سنبه ها و اهرم ها |
| 43  | Cutting Tools.....               | ابزار آلات برشکاری         |
| 51  | Vices & Anvils.....              | گیره ها و سندان ها         |
| 59  | Planishing Tools.....            | ابزار آلات صافکاری         |
| 65  | Files & Rasps.....               | سوهان ها                   |
| 81  | Marking tools.....               | ابزار آلات مارک زنی        |
| 95  | Components for lifting.....      | قلاب ها                    |
| 101 | Transport equipments.....        | تجهیزات جابجایی            |
| 121 | Storage Facilities.....          | تجهیزات انبارش             |
| 151 | Cool line system.....            | تجهیزات روانکاری           |
| 161 | Screwdrivers & L-Keys.....       | پیچ گوشتی ها و آچارهای آلن |
| 165 | Miscellaneous.....               | سایر ابزار آلات            |
| 169 | Educational Tools (IPKA).....    | ابزار آلات آموزشی (ایپکا)  |



قلاب‌ها

## Components for lifting

[www.iranpotk.com](http://www.iranpotk.com)

## Components for lifting

## قلاب ها

### Technical Data

### مشخصات فنی

- ▶ Forged and made of steel
- ▶ Galvanized
- ▶ As per DIN and ISIRI standards

- ▶ کاملاً فولادی بوده و به روش آهنگری (فورج) تولید می شوند.
- ▶ کلیه اجزاء دارای پوشش گالوانیزه هستند.
- ▶ بر اساس استاندارد DIN آلمان و استاندارد ملی ایران تولید می شوند.



### Turnbuckle (eye & eye)

### مهارکش دوسرچشمی

| Code No. | Size (d1)       | d2 (mm) | d3 (mm) | L1 (mm) | L2 (mm) | L3 (mm) | قابلیت تنظیم<br>Length of engagement (mm) | وزن (gr) |
|----------|-----------------|---------|---------|---------|---------|---------|---|----------|
| UC 1010  | M <sub>6</sub>  | 20      | 9       | 110     | 80      | 165-245 | 80  | 100      |
| UC 1110  | M <sub>8</sub>  | 22      | 10      | 110     | 85      | 175-240 | 75  | 160      |
| UC 1210  | M <sub>10</sub> | 31      | 14      | 125     | 105     | 215-295 | 85  | 300      |
| UC 1310  | M <sub>12</sub> | 35      | 16      | 125     | 117     | 235-315 | 80  | 450      |
| UC 1410  | M <sub>16</sub> | 47      | 22      | 170     | 152     | 310-415 | 110                                       | 940      |
| UC 1510  | M <sub>20</sub> | 52      | 24      | 200     | 170     | 340-465 | 130                                       | 1650     |
| UC 1610  | M <sub>24</sub> | 65      | 27      | 255     | 212     | 425-590 | 170                                       | 2840     |

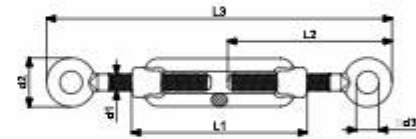

مهارکش دوسرچشمی (مدل C)

- ▶ As per ISIRI standard No. 18235

- ▶ مطابق با استاندارد ملی ایران به شماره ۱۸۲۳۵ تولید می شوند.



### Turnbuckle (hook & hook)

### مهارکش دوسر قلاب

| Code No. | Size (d1)       | L1 (mm) | L2 (mm) | b (mm) | L3 (mm) | t (mm) | قابلیت تنظیم<br>Length of engagement (mm) | وزن (gr) |
|----------|-----------------|---------|---------|--------|---------|--------|---|----------|
| UB 1010  | M <sub>6</sub>  | 110     | 92      | 8.5    | 190-270 | 7      | 80  | 100      |
| UB 1110  | M <sub>8</sub>  | 110     | 99      | 11     | 205-270 | 9      | 75  | 180      |
| UB 1210  | M <sub>10</sub> | 125     | 126     | 13.5   | 255-335 | 12     | 85  | 320      |
| UB 1310  | M <sub>12</sub> | 125     | 142     | 15.5   | 285-365 | 16     | 80  | 520      |
| UB 1410  | M <sub>16</sub> | 170     | 175     | 19     | 355-460 | 19     | 110                                       | 1000     |
| UB 1510  | M <sub>20</sub> | 200     | 200     | 20.5   | 400-525 | 24     | 130                                       | 1800     |
| UB 1610  | M <sub>24</sub> | 255     | 249     | 26     | 500-670 | 28     | 170                                       | 3000     |

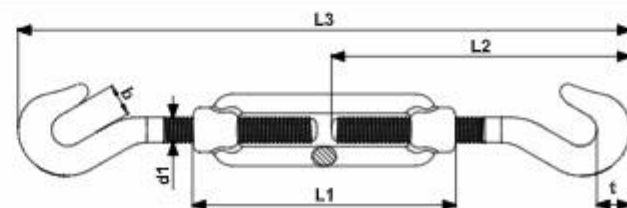

مهارکش دوسر قلاب (مدل B)

- ▶ As per ISIRI standard No. 18235

- ▶ مطابق با استاندارد ملی ایران به شماره ۱۸۲۳۵ تولید می شوند.





**Tumbukle (hook & eye)**

**مهارکش یک سر چشمی - یک سر قلاب**

| Code No. | Size (d1)       | d2 (mm) | d3 (mm) | L1 (mm) | L2 (mm) | L3 (mm) | b (mm) | t (mm) | L4 (mm) | قابلیت تنظیم<br>Length of engagment (mm) | وزن (gr) |
|----------|-----------------|---------|---------|---------|---------|---------|--------|--------|---------|--|----------|
| UA 1010  | M <sub>6</sub>  | 20      | 9       | 110     | 92      | 80      | 8.5    | 7      | 175-255 | 80                                       | 100      |
| UA 1110  | M <sub>8</sub>  | 22      | 10      | 110     | 99      | 85      | 11     | 9      | 190-255 | 75                                       | 170      |
| UA 1210  | M <sub>10</sub> | 31      | 14      | 125     | 126     | 105     | 13.5   | 12     | 235-315 | 85                                       | 310      |
| UA 1310  | M <sub>12</sub> | 35      | 16      | 125     | 142     | 117     | 15.5   | 16     | 260-340 | 80                                       | 480      |
| UA 1410  | M <sub>16</sub> | 47      | 22      | 170     | 175     | 152     | 19     | 19     | 330-435 | 110                                      | 970      |
| UA 1510  | M <sub>20</sub> | 52      | 24      | 200     | 200     | 170     | 20.5   | 24     | 370-495 | 130                                      | 1720     |
| UA 1610  | M <sub>24</sub> | 65      | 27      | 255     | 249     | 212     | 26     | 28     | 465-630 | 170                                      | 2900     |

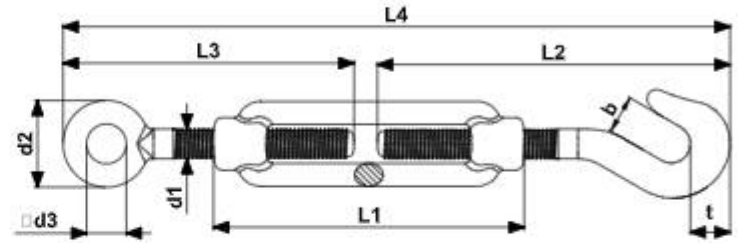

مهارکش یک سر چشمی، یک سر قلاب (مدل A)

As per ISIRI standard No. 18235

مطابق با استاندارد ملی ایران به شماره ۱۸۲۳۵ تولید می شوند.

**Shackle**

**قلاب بکسل**



| Code No. | ظرفیت<br>Loading (ton) | b1 (mm) | b2 (mm) | d1 (mm) | d2 (mm) | d3 (mm) | h1 (mm) | وزن (gr) | تعداد |
|----------|------------------------|---------|---------|---------|---------|---------|---------|----------|-------|
| SP 5520  | 1.6                    | 27      | 61      | 17      | 40      | M20     | 61      | 660      | 20    |

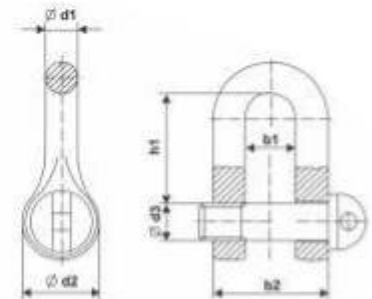

As per DIN 82101

مطابق با استاندارد DIN 82101 تولید می شوند.

## Eye bolt

## پیچ قلابدار

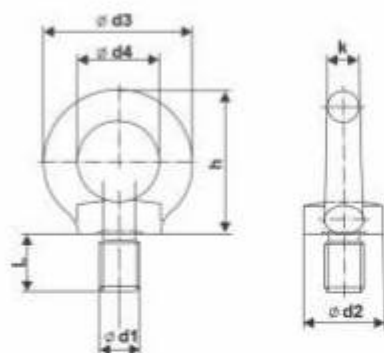

| Code No. | Size (d1) | d2 (mm) | d3 (mm) | d4 (mm) | h (mm) | k (mm) | L (mm) | وزن (gr) | تعداد |
|----------|-----------|---------|---------|---------|--------|--------|--------|----------|-------|
| SP 0810  | M8        | 20      | 36      | 20      | 36     | 8      | 13     | 60       | 200   |
| SP 1010  | M10       | 25      | 45      | 25      | 45     | 10     | 17     | 110      | 150   |
| SP 1210  | M12       | 30      | 54      | 30      | 53     | 12     | 20.5   | 180      | 100   |
| SP 1410  | M16       | 35      | 63      | 35      | 62     | 14     | 27     | 280      | 60    |
| SP 1610  | M20       | 40      | 72      | 40      | 71     | 16     | 30     | 450      | 50    |
| SP 1810  | M24       | 50      | 90      | 50      | 90     | 20     | 36     | 740      | 20    |

| d1 اندازه پیچ  | M8  | M10 | M12 | M16 | M20  | M24  |
|--|-----|-----|-----|-----|------|------|
| حداکثر ظرفیت پیچ قلابدار در حالتی که به صورت تکی استفاده شود (kg)    | 140 | 230 | 340 | 700 | 1200 | 1800 |
| حداکثر ظرفیت پیچ قلابدار در حالتی که به صورت بوتایی استفاده شود (kg) | 100 | 170 | 240 | 500 | 860  | 1290 |

- ▶ Made of C 15 E
- ▶ As per DIN 580

- ▶ از فولاد C15 E تولید می شوند.
- ▶ مطابق با استاندارد DIN 580 تولید می شوند.

## Eye nut

## مهده قلابدار

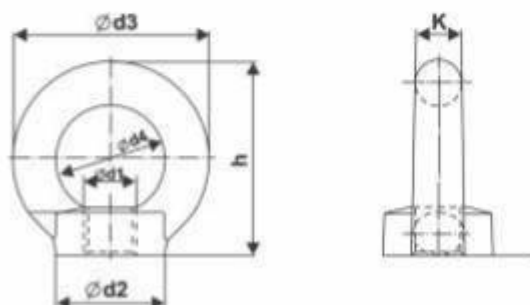

| Code No. | Size (d1) | d2 (mm) | d3 (mm) | d4 (mm) | h (mm) | K (mm) | وزن (gr) | تعداد |
|----------|-----------|---------|---------|---------|--------|--------|----------|-------|
| SQ 0810  | M8        | 20      | 36      | 20      | 36     | 8      | 50       | 200   |
| SQ 1010  | M10       | 25      | 45      | 25      | 45     | 10     | 96       | 150   |
| SQ 1210  | M12       | 30      | 54      | 30      | 53     | 12     | 152      | 100   |
| SQ 1410  | M16       | 34      | 63      | 35      | 62     | 14     | 233      | 60    |
| SQ 2010  | M20       | 40      | 72      | 40      | 71     | 16     | 328      | 50    |
| SQ 2210  | M24       | 50      | 90      | 50      | 90     | 20     | 540      | 20    |















| d1 اندازه مهده  | M8 | M10 | M12 | M16 | M20 | M24  |
|---|----|-----|-----|-----|-----|------|
| حداکثر ظرفیت مهده قلابدار در حالتی که به صورت تکی استفاده شود (kg)    | 85 | 150 | 220 | 380 | 570 | 1050 |
| حداکثر ظرفیت مهده قلابدار در حالتی که به صورت بوتایی استفاده شود (kg) | -  | -   | -   | -   | -   | 950  |

- ▶ Made of C 15 E
- ▶ As per DIN 582

- ▶ از فولاد C15 E تولید می شوند.
- ▶ مطابق با استاندارد DIN 582 تولید می شوند.



# INDEX

|     |                                  |                            |   |
|-----|----------------------------------|----------------------------|---|
| 11  | Striking Tools.....              | ابزار آلات کوبشی           |    |
| 23  | Pliers & Wrenches.....           | آچارها و انبر قفلی ها      |    |
| 31  | Chisels, Punches and Levers..... | قلم ها ، سنبه ها و اهرم ها |   |
| 43  | Cutting Tools.....               | ابزار آلات برشکاری         |  |
| 51  | Vices & Anvils.....              | گیره ها و سندان ها         |  |
| 59  | Planishing Tools.....            | ابزار آلات صافکاری         |  |
| 65  | Files & Rasps.....               | سوهان ها                   |  |
| 81  | Marking tools.....               | ابزار آلات مارک زنی        |  |
| 95  | Components for lifting.....      | قلاب ها                    |  |
| 101 | Transport equipments.....        | تجهیزات جابجایی            |  |
| 121 | Storage Facilities.....          | تجهیزات انبارش             |  |
| 151 | Cool line system.....            | تجهیزات روانکاری           |  |
| 161 | Screwdrivers & L-Keys.....       | پیچ گوشتی ها و آچارهای آلن |  |
| 165 | Miscellaneous.....               | سایر ابزار آلات            |  |
| 169 | Educational Tools (IPKA).....    | ابزار آلات آموزشی (ایپکا)  |  |

تجهيزات جاچایی

Transport equipments

[www.iranpotk.com](http://www.iranpotk.com)



## Transport equipments

## تجهیزات جابجایی

### Trolleys and carts

### باربرهای دستی

ویژگی های فنی:

- ▶ Made of tubular steel or welded steel profile
- ▶ Powder coated
- ▶ Available in red color (RAL 3020) and following colors if requested:

- ▶ بدنه کلیه باربرها از لوله یا پروفیل های فولادی جوشکاری شده ساخته شده است.
- ▶ با رنگ پودری کوره ای پوشش شده اند.
- ▶ باربرهای تولید شده توسط ایران پتک، علاوه بر رنگ قرمز (RAL 3020)، در رنگهای ذیل نیز قابل ارائه می باشند:

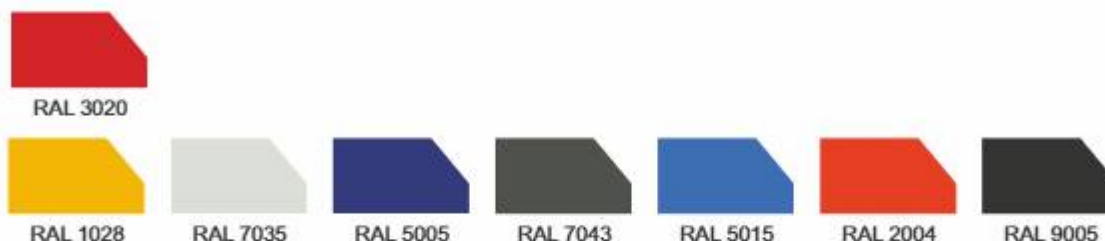

### Three in one truck

### باربر سه وضعیتی

| Code No.                | Capacity (kg) | Height horizontal (mm) | Height vertical (mm)  | Platform length x width (mm) | ⚖️ (kg) |
|-------------------------|---------------|------------------------|-----------------------|------------------------------|---------|
| کد کالا                 | ظرفیت حمل بار | ارتفاع در وضعیت افقی   | ارتفاع در وضعیت عمودی | سطح نشست روی باربر           |         |
| SE 1010 (بدون کفی چوبی) | 250           | 835                    | 1235                  | 1100x470                     | 26      |
| SE 1020 (با کفی چوبی)   | 250           | 835                    | 1235                  | 1100x470                     | 28      |



- ▶ Can be used as a platform truck or a 45 degree barrow
- ▶ With 2 fixed 200 mm wheel and 2 swivel 125 mm dia. Rubber tyred castors
- ▶ Also available with slip-resistant plywood deck

- ▶ در سه وضعیت عمودی، افقی و ۴۵ درجه قابل استفاده هستند.
- ▶ به دو چرخ لاستیکی توپر به قطر ۲۰۰ میلی متر و دو چرخ لاستیکی گردان به قطر ۱۲۵ میلی متر مجهز هستند.
- ▶ همراه با کفی چوبی با روکش سخت و ضد لغزش نیز قابل ارائه هستند.



## General purpose trolley

## باربر عمومی

| Code No. | Capacity (kg) | Solid rubber wheel (mm) | Pneumatic wheel (mm) | Lifting blade (mm)    | Total width (mm) | Total height (mm) | وزن (kg) |
|----------|---------------|-------------------------|----------------------|-----------------------|------------------|-------------------|----------|
| کد کالا  | ظرفیت حمل بار | چرخ لاستیکی توپر        | چرخ لاستیکی بادی     | ابعاد صفحه ابله (عرض) | عرض کل           | ارتفاع            |          |
| SE 1032  | 150           | -                       | ∅260x85              | 170x400               | 600              | 1150              | 15       |
| SE 1030  | 150           | ∅250x60                 | -                    | 170x400               | 600              | 1150              | 18       |
| SE 1033  | 150           | -                       | ∅260x85              | 250x500               | 600              | 1150              | 18       |
| SE 1031  | 150           | ∅250x60                 | -                    | 250x500               | 600              | 1150              | 21       |

- Optionally solid rubber or pneumatic tyres
- Optionally small or large steel lifting blade

در چهار مدل با کفی کوچک یا بزرگ و چرخ های لاستیکی توپر یا بادی ساخته می شوند.

چرخ های لاستیکی توپر هرگز پنچر نمی شوند اما نسبت به چرخ های لاستیکی بادی انعطاف پذیری کمتری دارند.



## Tubular folding truck

## باربر عمومی با کفی تاشو

| Code No. | Capacity (kg) | pneumatic wheel (mm) | Collapsible blade (mm) | Fix blade (mm)        | Total width (mm) | Total height (mm) | وزن (kg) |
|----------|---------------|----------------------|------------------------|-----------------------|------------------|-------------------|----------|
| کد کالا  | ظرفیت حمل بار | چرخ لاستیکی بادی     | ابعاد صفحه تاشو (عرض)  | ابعاد صفحه ثابت (عرض) | عرض کل           | ارتفاع            |          |
| SE 1034  | 150           | ∅260x85              | 450x500                | 250x500               | 650              | 1200              | 22.7     |



## Distribution trolley

## باربر عمومی سه طرف توری

| Code No. | Capacity (kg) | Pneumatic wheel (mm) | Lifting blade (mm)     | Total width (mm) | Total height (mm) | وزن (kg) |
|----------|---------------|----------------------|------------------------|------------------|-------------------|----------|
| کد کالا  | ظرفیت حمل بار | چرخ لاستیکی بادی     | ابعاد صفحه (عرض و طول) | عرض کل           | ارتفاع            |          |
| SE 1036  | 150           | ∅260x85              | 500x250                | 710              | 1155              | 21.2     |



### Large trolley

### باربر ویژه بارهای بلند

| Code No. | Capacity (kg) | Solid rubber wheel (mm) | Pneumatic wheel (mm) | Lifting blade (mm)   | Total width (mm) | Total height (mm) | وزن (kg) |
|----------|---------------|-------------------------|----------------------|----------------------|------------------|-------------------|----------|
| کد کالا  | ظرفیت حمل بار | چرخ لاستیکی توپر        | چرخ لاستیکی بادی     | ابعاد صفحه (طول×عرض) | عرض کل           | ارتفاع            |          |
| SE 1072  | 150           | -                       | ∅260x85              | 280x300              | 500              | 1300              | 19       |
| SE 1070  | 150           | ∅250x60                 | -                    | 280x300              | 500              | 1300              | 22       |
| SE 1073  | 150           | -                       | ∅260x85              | 300x480              | 500              | 1300              | 22       |
| SE 1071  | 150           | ∅250x60                 | -                    | 300x480              | 500              | 1300              | 25       |

- Optionally solid rubber or pneumatic tyres
- Optionally Small or large steel lifting blade

در چهار مدل با کفی کوچک، بزرگ و چرخ‌های لاستیکی توپر یا بادی ساخته می‌شوند.



### Chair trolley

### باربر ویژه بارهای بلند با امکان حمل صندلی

| Code No. | Capacity (kg) | pneumatic wheel (mm) | Lifting length (mm) | Carrier arms(L) (mm) | Lifting width (mm) | Total width (mm) | Total height (mm) | Internal width (mm) | وزن (kg) |
|----------|---------------|----------------------|---------------------|----------------------|--------------------|------------------|-------------------|---------------------|----------|
| کد کالا  | ظرفیت حمل بار | چرخ لاستیکی بادی     | طول صفحه            | طول شاخک             | عرض صفحه           | عرض کل           | ارتفاع            | عرض دهانه داخلی     |          |
| SE 1074  | 150           | ∅260x85              | 300                 | 500                  | 290                | 520              | 1300              | 195                 | 20.3     |



### Stairway truck

### باربر پله

| Code No. | Capacity (kg) | Solid rubber wheel (mm) | Lifting blade (mm)   | Total width (mm) | Total height (mm) | وزن (kg) |
|----------|---------------|-------------------------|----------------------|------------------|-------------------|----------|
| کد کالا  | ظرفیت حمل بار | چرخ لاستیکی توپر        | ابعاد صفحه (طول×عرض) | عرض کل           | ارتفاع            |          |
| SE 1060  | 200           | ∅160x40                 | 280x300              | 500              | 1300              | 24       |

- With two wheel brakes for flat surfaces

دارای دو مجموعه چرخ توپر با آرایش ستاره ای هستند تا به راحتی بر روی پله های با ارتفاع متعارف حرکت کنند. جهت کاربری روی سطوح تخت به دو ضامن قفل کننده چرخ ها مجهز هستند.





Stairway truck  
with collapsible lightening blade

باربر پله با صفحه تاشو

| Code No. | Capacity (kg) | Solid rubber wheel (mm) | Collapsible blade (mm) | Fix blade (mm)  | Total width (mm) | Total height (mm) | ⚖️ (kg) |
|----------|---------------|-------------------------|------------------------|-----------------|------------------|-------------------|---------|
| ک. کالا  | ظرفیت حمل بار | چرخ لاستیکی توپر        | ابعاد صفحه تاشو        | ابعاد صفحه ثابت | عرض کل           | ارتفاع            |         |
| SE 1061  | 200           | ∅160x40                 | 450x500                | 255x500         | 675              | 1250              | 28.5    |

Barrel truck 4020

باربر حمل بشکه ۴۰۲۰

| Code No. | Capacity (kg) | Solid wheel rubber (mm) | width (mm) | Total width (mm) | Height (mm) | ⚖️ (kg) |
|----------|---------------|-------------------------|------------|------------------|-------------|---------|
| ک. کالا  | ظرفیت حمل بار | چرخ لاستیکی توپر        | عرض دهانه  | عرض کل           | ارتفاع      |         |
| SE 4020  | 250           | ∅320x75                 | 500        | 800              | 1220        | 33      |



Barrel truck 4021

باربر حمل بشکه ۴۰۲۱

| Code No. | Capacity (kg) | Solid rubber wheel (mm) | Carrier arms (L) (mm) | width (mm) | Total width (mm) | Height (mm) | ⚖️ (kg) |
|----------|---------------|-------------------------|-----------------------|------------|------------------|-------------|---------|
| ک. کالا  | ظرفیت حمل بار | چرخ لاستیکی توپر        | طول شاخک              | عرض دهانه  | عرض کل           | ارتفاع      |         |
| SE 4021  | 250           | ∅250x60                 | 100                   | 400        | 600              | 1300        | 18.3    |



### Drum lever

### اهرم بشکه

| Code No.      | Capacity (kg) | Total width (mm) | Total height (mm) | وزن (kg) |
|---------------|---------------|------------------|-------------------|----------|
| کد کالا       | ظرفیت حمل بار | عرض کل           | ارتفاع            |          |
| SE 4110 بلند  | 250           | 300              | 1340              | 6        |
| SE 4111 کوتاه | 250           | 600              | 1640              | 8        |

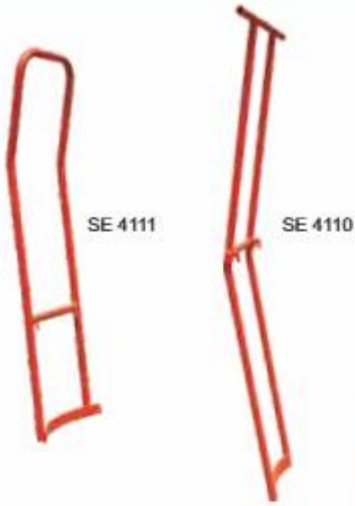

SE 4111

SE 4110



SE 4110



SE 4111

### Slings

### قلاب ها

#### Horizontal drum sling

#### قلاب افقی بشکه

| Code No. | Capacity (kg) | Max.Drum height (mm) | وزن (kg) |
|----------|---------------|----------------------|----------|
| کد کالا  | ظرفیت حمل بار | حداکثر ارتفاع بشکه   |          |
| SV 1010  | 250           | 900                  | 2        |



#### Vertical drum sling

#### قلاب عمودی بشکه

| Code No. | Capacity (kg) | Max.Drum dia. (mm) | وزن (kg) |
|----------|---------------|--------------------|----------|
| کد کالا  | ظرفیت حمل بار | حداکثر قطر بشکه    |          |
| SV 1020  | 250           | 580                | 5.5      |





► Made of steel



### Barrel opener

### درب بشکه بازکن

کد کالا



JW 2010

1

مناسب برای بازکردن و بستن درب بشکه ها  
از جنس فولاد

### Gas bottle trolley

### باربر کپسول گاز

| Code No. | Type     | Capacity (kg) | Solid rubber wheel (mm) | Lifting blade (mm)   | Total width (mm) | Total height (mm) | وزن (kg) |
|----------|----------|---------------|-------------------------|----------------------|------------------|-------------------|----------|
| کد کالا  | مدل      | ظرفیت حمل بار | چرخ لاستیکی توپر        | ابعاد صفحه (طول-عرض) | عرض کل           | ارتفاع            |          |
| SE 1040  | یک کپسول | 100           | ∅200x50                 | 340x350              | 340              | 1050              | 13       |
| SE 1050  | دو کپسول | 200           | ∅200x50                 | 330x650              | 650              | 1240              | 16       |



### Gas bottle trolley 1051

### باربر کپسول گاز ۱۰۵۱

| Code No. | Capacity (kg) | Solid rubber wheel (mm) | Lifting length (mm) | Lifting width (mm) | Total width (mm) | Total height (mm) | وزن (kg) |
|----------|---------------|-------------------------|---------------------|--------------------|------------------|-------------------|----------|
| کد کالا  | ظرفیت حمل بار | چرخ لاستیکی توپر        | طول صفحه            | عرض صفحه           | عرض کل           | ارتفاع            |          |
| SE 1051  | 150           | ∅250x60                 | 650                 | 165                | 850              | 1140              | 28.9     |



برای حمل کپسول های ۴۰ تا ۵۰ لیتری حاوی دی اکسید کربن، آرگون، اکسیژن و ... مناسب هستند.  
به دو چرخ لاستیکی توپر مجهز می باشند.  
به یک رشته زنجیر جهت مهار کردن کپسول و جلوگیری از سقوط آن حین حمل و نقل مجهز هستند.

- Designed to carry cylinders 40 to 50 lit.
- Mounted on two rubber tyred wheel

## Wooden platform

## باربر با کفی یا دیواره های چوبی

### Technical data

### مشخصات فنی

- ▶ With a 18 mm thickness plywood for platform and 9 mm for sides
- ▶ With two castors and two fixed wheels

▶ در این نوع باربرها از چوب چند لایه با ضخامت ۱۸ میلی متر جهت کف و از چوب چند لایه با ضخامت ۹ میلی متر جهت دیواره ها استفاده شده است.

▶ دارای دو عدد چرخ پایه دار گردان و دو عدد چرخ پایه دار ثابت از جنس لاستیک توپلر می باشند.



### Table top cart

### باربر میزی دو طبقه با دو دسته مایل

| Code No. | Capacity (kg) | wheel(s) (mm) | (L.W.H) (mm)                   | Platform size (mm)    | Shelves height (mm) | وزن (kg) |
|----------|---------------|---------------|--------------------------------|-----------------------|---------------------|----------|
| کد کالا  | ظرفیت حمل بار | چرخ           | ابعاد باربر (ارتفاع، عرض، طول) | ابعاد صفحه (عرض، طول) | فاصله بین طبقات     |          |
| SE 2610  | 2x200         | 160           | 1030x500x950                   | 850x500               | 570                 | 39       |
| SE 2620  | 2x250         | 200           | 1180x600x990                   | 1000x600              | 570                 | 48       |
| SE 2630  | 2x250         | 200           | 1180x700x990                   | 1000x700              | 570                 | 54       |
| SE 2640  | 2x250         | 200           | 1380x800x990                   | 1200x800              | 570                 | 69       |

### Table top cart

### with one horizontal handle

### باربر میزی دو طبقه با یک دسته افقی



| Code No. | Capacity (kg) | wheel(s) (mm) | (L.W.H) (mm)                   | Platform size (mm)    | Shelves height (mm) | وزن (kg) |
|----------|---------------|---------------|--------------------------------|-----------------------|---------------------|----------|
| کد کالا  | ظرفیت حمل بار | چرخ           | ابعاد باربر (ارتفاع، عرض، طول) | ابعاد صفحه (عرض، طول) | فاصله بین طبقات     |          |
| SE 2710  | 2x200         | 160           | 970x500x870                    | 850x500               | 570                 | 36       |
| SE 2720  | 2x250         | 200           | 1120x600x910                   | 1000x600              | 570                 | 45       |
| SE 2730  | 2x250         | 200           | 1120x700x910                   | 1000x700              | 570                 | 51       |
| SE 2740  | 2x250         | 200           | 1320x800x910                   | 1200x800              | 570                 | 66       |

### Table top cart

### with one inclined handle

### باربر میزی دو طبقه با یک دسته مایل



| Code No. | Capacity (kg) | wheel(s) (mm) | (L.W.H) (mm)                   | Platform size (mm)    | Shelves height (mm) | وزن (kg) |
|----------|---------------|---------------|--------------------------------|-----------------------|---------------------|----------|
| کد کالا  | ظرفیت حمل بار | چرخ           | ابعاد باربر (ارتفاع، عرض، طول) | ابعاد صفحه (عرض، طول) | فاصله بین طبقات     |          |
| SE 2510  | 2x200         | 160           | 970x500x950                    | 850x500               | 570                 | 37       |
| SE 2520  | 2x250         | 200           | 1120x600x990                   | 1000x600              | 570                 | 46       |
| SE 2530  | 2x250         | 200           | 1120x700x990                   | 1000x700              | 570                 | 52       |
| SE 2540  | 2x250         | 200           | 1320x800x990                   | 1200x800              | 570                 | 67       |



Sided frame cart

باربر با دسته های مایل جانبی

| Code No. | Capacity (kg) | wheel (mm) | (L,W,H) (mm)                   | Platform size (mm)    | ⚖️ (kg) |
|----------|---------------|------------|--------------------------------|-----------------------|---------|
| کد کالا  | ظرفیت حمل بار | چرخ        | ابعاد باربر (ارتفاع، عرض، طول) | ابعاد صفحه (عرض، طول) |         |
| SE 2410  | 400           | 160        | 910x500x985                    | 850x500               | 31      |
| SE 2420  | 500           | 200        | 1060x600x1025                  | 1000x600              | 37      |
| SE 2430  | 500           | 200        | 1060x700x1025                  | 1000x700              | 41      |
| SE 2440  | 500           | 200        | 1260x800x1025                  | 1200x800              | 47      |



Open cart

باربر تخت با دسته مایل

| Code No. | Capacity (kg) | wheel (mm) | (L,W,H) (mm)                   | Platform size (mm)    | ⚖️ (kg) |
|----------|---------------|------------|--------------------------------|-----------------------|---------|
| کد کالا  | ظرفیت حمل بار | چرخ        | ابعاد باربر (ارتفاع، عرض، طول) | ابعاد صفحه (عرض، طول) |         |
| SE 2110  | 400           | 160        | 970x500x950                    | 850x500               | 24      |
| SE 2120  | 500           | 200        | 1120x600x990                   | 1000x600              | 30      |
| SE 2130  | 500           | 200        | 1120x700x990                   | 1000x700              | 34      |
| SE 2140  | 500           | 200        | 1320x800x990                   | 1200x800              | 39      |



Wooden box cart

باربر جعبه ای

| Code No. | Capacity (kg) | wheel (mm) | (L,W,H) (mm)                   | Platform size (mm)       | Wall height (mm) | ⚖️ (kg) |
|----------|---------------|------------|--------------------------------|--------------------------|------------------|---------|
| کد کالا  | ظرفیت حمل بار | چرخ        | ابعاد باربر (ارتفاع، عرض، طول) | ابعاد صفحه کف (عرض، طول) | ارتفاع دیواره    |         |
| SE 2210  | 400           | 160        | 970x500x950                    | 850x500                  | 250              | 37      |
| SE 2220  | 500           | 200        | 1120x600x990                   | 1000x600                 | 250              | 45      |
| SE 2230  | 500           | 200        | 1120x700x990                   | 1000x700                 | 250              | 51      |
| SE 2240  | 500           | 200        | 1320x800x990                   | 1200x800                 | 250              | 62      |



Two shelves wooden box cart

باربر جعبه ای دو طبقه

| Code No. | Capacity per every shelf (kg) | wheel (mm) | (L,W,H) (mm)                   | Platform size (mm)       | Shelves height (mm) | Wall height (mm) | ⚖️ (kg) |
|----------|-------------------------------|------------|--------------------------------|--------------------------|---------------------|------------------|---------|
| کد کالا  | ظرفیت حمل بار به ازای هر طبقه | چرخ        | ابعاد باربر (ارتفاع، عرض، طول) | ابعاد صفحه کف (عرض، طول) | فاصله بین طبقات     | ارتفاع دیواره    |         |
| SE 2231  | 250                           | 200        | 1180x700x990                   | 1000x700                 | 320                 | 250              | 34.5    |



### Double open sided cart

### باربر با دیوارهای جانبی

| Code No. | Capacity (kg) | wheel(s) (mm) | (L.W.H) (mm)                   | Platform size (mm)    | وزن (kg) |
|----------|---------------|---------------|--------------------------------|-----------------------|----------|
| کد کالا  | ظرفیت حمل بار | چرخ           | ابعاد باربر (ارتفاع، عرض، طول) | ابعاد صفحه (عرض، طول) |          |
| SE 2310  | 400           | 160           | 910x500x980                    | 850x500               | 37       |
| SE 2320  | 500           | 200           | 1060x600x1025                  | 1000x600              | 41       |
| SE 2330  | 500           | 200           | 1060x700x1025                  | 1000x700              | 46       |
| SE 2340  | 500           | 200           | 1260x800x1025                  | 1200x800              | 55       |



### Panelled and platform cart

### باربر با یک دیواره چوبی

| Code No. | Capacity (kg) | wheel(s) (mm) | (L.W.H) (mm)                   | Platform size (mm)       | Wall height (mm) | وزن (kg) |
|----------|---------------|---------------|--------------------------------|--------------------------|------------------|----------|
| کد کالا  | ظرفیت حمل بار | چرخ           | ابعاد باربر (ارتفاع، عرض، طول) | ابعاد صفحه کف (عرض، طول) | ارتفاع دیواره    |          |
| SE 2810  | 400           | 160           | 970x500x950                    | 850x500                  | 530              | 29       |
| SE 2820  | 500           | 200           | 1120x600x990                   | 1000x600                 | 530              | 36       |
| SE 2830  | 500           | 200           | 1120x700x990                   | 1000x700                 | 530              | 39       |
| SE 2840  | 500           | 200           | 1320x800x990                   | 1200x800                 | 530              | 45       |



### Double open sided platform cart

### باربر با دو دیواره چوبی

| Code No. | Capacity (kg) | wheel(s) (mm) | (L.W.H) (mm)                   | Platform size (mm)       | Wall height (mm) | وزن (kg) |
|----------|---------------|---------------|--------------------------------|--------------------------|------------------|----------|
| کد کالا  | ظرفیت حمل بار | چرخ           | ابعاد باربر (ارتفاع، عرض، طول) | ابعاد صفحه کف (عرض، طول) | ارتفاع دیواره    |          |
| SE 2910  | 400           | 160           | 1030x500x950                   | 850x500                  | 530              | 36       |
| SE 2920  | 500           | 200           | 1180x600x990                   | 1000x600                 | 530              | 44       |
| SE 2930  | 500           | 200           | 1180x700x990                   | 1000x700                 | 530              | 49       |
| SE 2940  | 500           | 200           | 1380x800x990                   | 1200x800                 | 530              | 56       |



### Open sided platform cart

### باربر با سه دیواره چوبی

| Code No. | Capacity (kg) | wheel(s) (mm) | (L.W.H) (mm)                   | Platform size (mm)       | Wall height (mm) | وزن (kg) |
|----------|---------------|---------------|--------------------------------|--------------------------|------------------|----------|
| کد کالا  | ظرفیت حمل بار | چرخ           | ابعاد باربر (ارتفاع، عرض، طول) | ابعاد صفحه کف (عرض، طول) | ارتفاع دیواره    |          |
| SE 3010  | 400           | 160           | 1030x500x950                   | 850x500                  | 530              | 41       |
| SE 3020  | 500           | 200           | 1180x600x990                   | 1000x600                 | 530              | 50       |
| SE 3030  | 500           | 200           | 1180x700x990                   | 1000x700                 | 530              | 55       |
| SE 3040  | 500           | 200           | 1380x800x990                   | 1200x800                 | 530              | 63       |



## Closed platform cart

## باربر با چهار دیواره چوبی

| Code No. | Capacity (kg) | wheel (mm) | (L,W,H) (mm)                   | Platform size (mm)       | Wall height (mm) | وزن (kg) |
|----------|---------------|------------|--------------------------------|--------------------------|------------------|----------|
| کد کالا  | ظرفیت حمل بار | چرخ        | ابعاد باربر (ارتفاع، عرض، طول) | ابعاد صفحه کف (عرض، طول) | ارتفاع دیواره    |          |
| SE 3110  | 400           | 160        | 1030x500x950                   | 850x500                  | 530              | 50       |
| SE 3120  | 500           | 200        | 1180x600x990                   | 1000x600                 | 530              | 59       |
| SE 3130  | 500           | 200        | 1180x700x990                   | 1000x700                 | 530              | 64       |
| SE 3140  | 500           | 200        | 1380x800x990                   | 1200x800                 | 530              | 73       |

## Wire cage carts

## باربر با دیواره های توری

## Technical data

## مشخصات فنی

- ▶ With a 18 mm thickness plywood for platform
- ▶ The wire with a thickness of 4mm and 50x50 mesh size

- ▶ در این نوع باربرها جهت کفی از چوب چندلایه با ضخامت ۱۸ میلی متر استفاده شده است.
- ▶ دیواره های توری از مفتول ۴ میلی متر با شبکه ۵۰×۵۰ میلی متر ساخته شده اند.



## Wired and platform cart

## باربر با یک دیواره توری

| Code No. | Capacity (kg) | wheel (mm) | (L,W,H) (mm)                   | Platform size (mm)       | Wall height (mm) | وزن (kg) |
|----------|---------------|------------|--------------------------------|--------------------------|------------------|----------|
| کد کالا  | ظرفیت حمل بار | چرخ        | ابعاد باربر (ارتفاع، عرض، طول) | ابعاد صفحه کف (عرض، طول) | ارتفاع دیواره    |          |
| SE 3210  | 400           | 160        | 970x500x950                    | 850x500                  | 530              | 26       |
| SE 3220  | 500           | 200        | 1120x600x990                   | 1000x600                 | 530              | 32       |
| SE 3230  | 500           | 200        | 1120x700x990                   | 1000x700                 | 530              | 35       |
| SE 3240  | 500           | 200        | 1320x800x990                   | 1200x800                 | 530              | 46       |

## Double open side wire cage cart

## باربر با دو دیواره توری



| Code No. | Capacity (kg) | wheel (mm) | (L,W,H) (mm)                   | Platform size (mm)       | Wall height (mm) | وزن (kg) |
|----------|---------------|------------|--------------------------------|--------------------------|------------------|----------|
| کد کالا  | ظرفیت حمل بار | چرخ        | ابعاد باربر (ارتفاع، عرض، طول) | ابعاد صفحه کف (عرض، طول) | ارتفاع دیواره    |          |
| SE 3310  | 400           | 160        | 1030x500x950                   | 850x500                  | 530              | 31       |
| SE 3320  | 500           | 200        | 1180x600x990                   | 1000x600                 | 530              | 37       |
| SE 3330  | 500           | 200        | 1180x700x990                   | 1000x700                 | 530              | 41       |
| SE 3340  | 500           | 200        | 1380x800x990                   | 1200x800                 | 530              | 53       |



### Open side wire cage cart

### باربر با سه دیواره توری

| Code No. | Capacity (kg) | wheel (mm) | (L.W.H) (mm)                   | Platform size (mm)    | Wall height (mm) | وزن (kg) |
|----------|---------------|------------|--------------------------------|-----------------------|------------------|----------|
| کد کالا  | ظرفیت حمل بار | چرخ        | ابعاد باربر (ارتفاع، عرض، طول) | ابعاد صفحه (عرض، طول) | ارتفاع دیواره    |          |
| SE 3410  | 400           | 160        | 1030x500x950                   | 850x500               | 530              | 35       |
| SE 3420  | 500           | 200        | 1180x600x990                   | 1000x600              | 530              | 43       |
| SE 3430  | 500           | 200        | 1180x700x990                   | 1000x700              | 530              | 50       |
| SE 3440  | 500           | 200        | 1380x800x990                   | 1200x800              | 530              | 59       |



### Closed wire cage cart

### باربر با چهار دیواره توری (سببی)

| Code No. | Capacity (kg) | wheel (mm) | (L.W.H) (mm)                   | Platform size (mm)    | Wall height (mm) | وزن (kg) |
|----------|---------------|------------|--------------------------------|-----------------------|------------------|----------|
| کد کالا  | ظرفیت حمل بار | چرخ        | ابعاد باربر (ارتفاع، عرض، طول) | ابعاد صفحه (عرض، طول) | ارتفاع دیواره    |          |
| SE 3510  | 400           | 160        | 1030x500x950                   | 850x500               | 530              | 37       |
| SE 3520  | 500           | 200        | 1180x600x990                   | 1000x600              | 530              | 43       |
| SE 3530  | 500           | 200        | 1180x700x990                   | 1000x700              | 530              | 47       |
| SE 3540  | 500           | 200        | 1380x800x990                   | 1200x800              | 530              | 55       |



### Closed wire cage cart with one openable side

### باربر با چهار دیواره توری و یک دیواره بازشو

| Code No. | Capacity (kg) | wheel (mm) | (L.W.H) (mm)                   | Platform size (mm)    | Wall height (mm) | وزن (kg) |
|----------|---------------|------------|--------------------------------|-----------------------|------------------|----------|
| کد کالا  | ظرفیت حمل بار | چرخ        | ابعاد باربر (ارتفاع، عرض، طول) | ابعاد صفحه (عرض، طول) | ارتفاع دیواره    |          |
| SE 3511  | 400           | 160        | 1030x500x950                   | 850x500               | 530              | 37       |
| SE 3521  | 500           | 200        | 1180x600x990                   | 1000x600              | 530              | 43       |
| SE 3531  | 500           | 200        | 1180x700x990                   | 1000x700              | 530              | 47       |
| SE 3541  | 500           | 200        | 1380x800x990                   | 1200x800              | 530              | 55       |





## Heavy load moving skates

## آسان برها مشخصات فنی

### Technical data



- ▶ Sturdy bended steel construction
- ▶ Polyamide rolls with roller bearing
- ▶ With rollers 85×85 mm
- ▶ Carrying platforms with anti-slip rubber cover
- ▶ Powder coated
- ▶ For the easy and safe transport of machines and other heavy goods

- ▶ بدنه آسان برها از ورق فولادی خم شده ساخته می شوند .
- ▶ چرخ ها از جنس پلی آمید هستند .
- ▶ اندازه چرخ ها ۸۵×۸۵ میلی متر می باشد .
- ▶ به صفحه نشیمن با روکش لاستیکی ضد لغزش مجهز هستند .
- ▶ با رنگ پودری قرمز پوشش می شوند .
- ▶ آسان برها تجهیزاتی هستند که جهت جا به جا کردن وسایل سنگین و همچنین نصب و تعمیر ماشین آلات و . . . مناسب می باشند .
- ▶ این تجهیزات به دلیل ارتفاع کم ، ایمنی حمل بار را تامین می کنند .
- ▶ توسط آسان بر ، حمل بار به آسانی و با صرف نیروی کششی اندک صورت می گیرد .
- ▶ در وضعیت ترکیب و به کارگیری چند تایی ، جابه جا کردن بارهای سنگین تر توسط این ابزار میسر می گردد .
- ▶ به دلیل حجم کم ، انبارش آن آسان است .
- ▶ به کارگیری آن از صدمه دیدن کف معابر و محوطه های کاری ممانعت می نماید .
- ▶ استفاده از آسان برها ، جابجا کردن ماشین آلات و قطعات سنگین را بدون نیاز به جرثقیل ، میسر خواهد کرد .
- ▶ همواره باید آسان برها به صورت کاملاً موازی در کنار هم به کار گرفته - شوند تا از هدر رفتن نیرو ممانعت شود .

### توجه:

- از به کارگیری و هدایت چرخ ها در سطوح ناهموار ، غیر مسطح ، همراه با براده و آسفالت ، خودداری گردد .

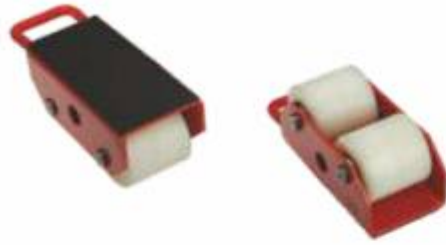

#### Fixed skate with 2 rollers

#### آسان بر ثابت دو چرخ

| Code No. | Capacity (kg) | Surface dimension (mm)       | (H.W.L) (mm)                  | وزن (kg) |
|----------|---------------|------------------------------|-------------------------------|----------|
| کد کالا  | ظرفیت حمل بار | ابعاد صفحه نشیمن (طول و عرض) | ابعاد کل (طول و عرض و ارتفاع) |          |
| TB 1010  | 1500          | 110x220                      | 110x125x300                   | 4        |



#### Fixed skate with 4 rollers

#### آسان بر ثابت چهار چرخ

| Code No. | Capacity (kg) | Surface dimension (mm)       | (H.W.L) (mm)                  | وزن (kg) |
|----------|---------------|------------------------------|-------------------------------|----------|
| کد کالا  | ظرفیت حمل بار | ابعاد صفحه نشیمن (طول و عرض) | ابعاد کل (طول و عرض و ارتفاع) |          |
| TB 1110  | 3000          | 205x220                      | 110x225x300                   | 7        |



#### Fixed skate with 6 rollers

#### آسان بر ثابت شش چرخ

| Code No. | Capacity (kg) | Surface dimension (mm)       | (H.W.L) (mm)                  | وزن (kg) |
|----------|---------------|------------------------------|-------------------------------|----------|
| کد کالا  | ظرفیت حمل بار | ابعاد صفحه نشیمن (طول و عرض) | ابعاد کل (طول و عرض و ارتفاع) |          |
| TB 1210  | 4500          | 205x330                      | 110x225x400                   | 10       |



#### Steerable skate with four rollers and draw bar

#### آسان بر گردان چهار چرخ

| Code No. | Capacity (kg) | Surface dimension (mm)       | (H.W.L) (mm)                  | وزن (kg) |
|----------|---------------|------------------------------|-------------------------------|----------|
| کد کالا  | ظرفیت حمل بار | ابعاد صفحه نشیمن (طول و عرض) | ابعاد کل (طول و عرض و ارتفاع) |          |
| TB 2010  | 3000          | 150x185                      | 110x300x240                   | 15       |



## نحوه ترکیب آسان برها



آسان برها این قابلیت را دارند که به صورت مجزا و یا ترکیبی (البته با استفاده از میله های رابط به قطر ۲۶ میلی متر و به طول ۱۲۰۰ میلی متر) مورد استفاده قرار گیرند. آسان برها را می توان به راحتی بر روی میله ها جابه جا و در فاصله مورد نظر قرار داد. ارائه میله های رابط با طولهای کوتاهتر یا بلندتر نیز امکان پذیر است.



## اهرم چرخ دار

| Code No. | Capacity (kg) | Surface dimension (mm)      | (H.W.L) (mm)                | Wheel dia. (mm) | وزن (kg) |
|----------|---------------|-----------------------------|-----------------------------|-----------------|----------|
| کد کالا  | ظرفیت حمل بار | ابعاد صفحه نشیمن (طول، عرض) | ابعاد کل (طول، عرض، ارتفاع) | قطر چرخ         |          |
| TB 1910  | 1500          | 80x120                      | 240x250x2000                | 85              | 12       |



## جک ناخن

| Code No. | Capacity (Ton) | Stroke (mm)    | Min.Height (mm)        | Max.Height (mm)         | Base Size LxW(mm)    | Height (mm)      | وزن (kg) |
|----------|----------------|----------------|------------------------|-------------------------|----------------------|------------------|----------|
| کد کالا  | ظرفیت (تن)     | کورس (میلیمتر) | حداقل ارتفاع (میلیمتر) | حداکثر ارتفاع (میلیمتر) | ابعاد پایه (میلیمتر) | ارتفاع (میلیمتر) |          |
| SJ 1010  | 2.5            | 117            | 228                    | 345                     | 130x125              | 16               | 8.5      |
| SJ 1020  | 5              | 147            | 282                    | 429                     | 235x186              | 22               | 20       |
| SJ 1030  | 10             | 152            | 310                    | 462                     | 251x241              | 25               | 31.5     |



◆ Made in Taiwan

◆ ساخت کشور تایوان



- A قطر چرخ
- B پهناى چرخ
- C قطر سوراخ محور
- D طول توپی چرخ
- E فاصله مرکز چرخ تا مرحله نصب
- F ارتفاع کل
- G اندازه صفحه پایه
- H فاصله سوراخ پایه ها
- J قطر سوراخ پایه

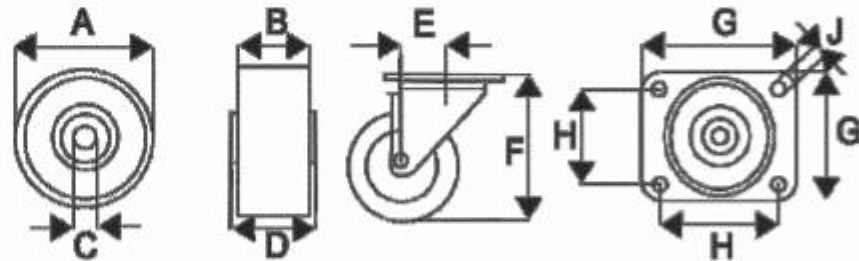

- ▶ Grey and black tyres are two component tyres but beige tyre is single quality
- ▶ Black tyres are with marking but beige and grey tyres are trackless

▶ چرخ های تولید شده توسط شرکت ایران پتک، در سه رنگ مشکی، خاکستری و بژ ارائه می شوند.

▶ ویژگی چرخ های بژ و خاکستری نسبت به چرخ های مشکی در آن است که این چرخ ها از خود ردی باقی نمی گذارند و برای محیط های با کف سرامیکی، اپوکسی و ... مناسب تر هستند اما چرخ های مشکی برای سطوحی همچون آسفالت یا سیمانی مناسب می باشند.

▶ چرخ های خاکستری و مشکی دو جزئی هستند و از ظرفیت حمل بار بالاتری برخوردارند.

**Wheel with standard solid rubber tyre,  
pressed steel rim**
**چرخ با رینگ فولادی**

| Code No. | Color        | A<br>(mm) | B<br>(mm) | C<br>(mm) | D<br>(mm) | Capacity<br>(kg) |
|----------|--------------|-----------|-----------|-----------|-----------|------------------|
| کد کالا  | رنگ          |           |           |           |           | ظرفیت<br>حمل بار |
| TF 1016  | مشکی Black   | 100       | 30        | 12        | 40        | 70               |
| TF 10162 | خاکستری Grey | 100       | 30        | 12        | 40        | 70               |
| TF 10163 | بژ Beige     | 100       | 30        | 12        | 40        | 50               |
| TF 1216  | مشکی Black   | 125       | 37        | 15        | 50        | 100              |
| TF 12162 | خاکستری Grey | 125       | 37        | 15        | 50        | 100              |
| TF 12163 | بژ Beige     | 125       | 37        | 15        | 50        | 70               |
| TF 1616  | مشکی Black   | 160       | 40        | 20        | 60        | 135              |
| TF 16162 | خاکستری Grey | 160       | 40        | 20        | 60        | 135              |
| TF 16163 | بژ Beige     | 160       | 40        | 20        | 60        | 100              |
| TF 2016  | مشکی Black   | 200       | 50        | 20        | 60        | 205              |
| TF 20162 | خاکستری Grey | 200       | 50        | 20        | 60        | 205              |
| TF 20163 | بژ Beige     | 200       | 50        | 20        | 60        | 160              |

**Pressed steel fixed castor**
**چرخ پایه دار ثابت با رینگ فولادی**

| Code No. | Color        | A<br>(mm) | B<br>(mm) | F<br>(mm) | G<br>(mm) | H<br>(mm) | J<br>(mm) | Capacity<br>(kg) |
|----------|--------------|-----------|-----------|-----------|-----------|-----------|-----------|------------------|
| کد کالا  | رنگ          |           |           |           |           |           |           | ظرفیت<br>حمل بار |
| TF 1019  | مشکی Black   | 100       | 30        | 125       | 105x80    | 80x60     | 9         | 70               |
| TF 10192 | خاکستری Grey | 100       | 30        | 125       | 105x80    | 80x60     | 9         | 70               |
| TF 10193 | بژ Beige     | 100       | 30        | 125       | 105x80    | 80x60     | 9         | 50               |
| TF 1219  | مشکی Black   | 125       | 37        | 155       | 105x80    | 80x60     | 9         | 100              |
| TF 12192 | خاکستری Grey | 125       | 37        | 155       | 105x80    | 80x60     | 9         | 100              |
| TF 12193 | بژ Beige     | 125       | 37        | 155       | 105x80    | 80x60     | 9         | 70               |
| TF 1619  | مشکی Black   | 160       | 40        | 190       | 140x110   | 105x80    | 11        | 135              |
| TF 16192 | خاکستری Grey | 160       | 40        | 190       | 140x110   | 105x80    | 11        | 135              |
| TF 16193 | بژ Beige     | 160       | 40        | 190       | 140x110   | 105x80    | 11        | 100              |
| TF 2019  | مشکی Black   | 200       | 50        | 235       | 140x110   | 105x80    | 11        | 205              |
| TF 20192 | خاکستری Grey | 200       | 50        | 235       | 140x110   | 105x80    | 11        | 205              |
| TF 20193 | بژ Beige     | 200       | 50        | 235       | 140x110   | 105x80    | 11        | 160              |

**Pressed steel swivel castor  
threaded guard**
**چرخ پایه دار پیچی گردان با رینگ فولادی**

| Code No. | Color        | A<br>(mm) | B<br>(mm) | E<br>(mm) | F<br>(mm) | J<br>(mm) | Capacity<br>(kg) |
|----------|--------------|-----------|-----------|-----------|-----------|-----------|------------------|
| کد کالا  | رنگ          |           |           |           |           |           | ظرفیت<br>حمل بار |
| TF 1020  | مشکی Black   | 100       | 30        | 37        | 125       | 12        | 70               |
| TF 10202 | خاکستری Grey | 100       | 30        | 37        | 125       | 12        | 70               |
| TF 10203 | بژ Beige     | 100       | 30        | 37        | 125       | 12        | 50               |
| TF 1220  | مشکی Black   | 125       | 37        | 40        | 155       | 12        | 100              |
| TF 12202 | خاکستری Grey | 125       | 37        | 40        | 155       | 12        | 100              |
| TF 12203 | بژ Beige     | 125       | 37        | 40        | 155       | 12        | 70               |
| TF 1620  | مشکی Black   | 160       | 40        | 52        | 190       | 12        | 135              |
| TF 16202 | خاکستری Grey | 160       | 40        | 52        | 190       | 12        | 135              |
| TF 16203 | بژ Beige     | 160       | 40        | 52        | 190       | 12        | 100              |
| TF 2020  | مشکی Black   | 200       | 50        | 54        | 235       | 12        | 205              |
| TF 20202 | خاکستری Grey | 200       | 50        | 54        | 235       | 12        | 205              |
| TF 20203 | بژ Beige     | 200       | 50        | 54        | 235       | 12        | 160              |



Pressed steel swivel castor  
threaded guard with brake

چرخ پایه دار پیچی گردان ترمزدار با رینگ فولادی

| Code No. | Color   | A (mm) | B (mm) | E (mm) | F (mm) | J (mm) | Capacity (kg) |     |
|----------|---------|--------|--------|--------|--------|--------|---------------|-----|
| کد کالا  | رنگ     |        |        |        |        |        | ظرفیت حمل بار |     |
| TF 1021  | مشکی    | Black  | 100    | 30     | 45     | 125    | 12            | 70  |
| TF 10212 | خاکستری | Grey   | 100    | 30     | 45     | 125    | 12            | 70  |
| TF 10213 | بژ      | Beige  | 100    | 30     | 45     | 125    | 12            | 50  |
| TF 1221  | مشکی    | Black  | 125    | 37     | 45     | 155    | 12            | 100 |
| TF 12212 | خاکستری | Grey   | 125    | 37     | 45     | 155    | 12            | 100 |
| TF 12213 | بژ      | Beige  | 125    | 37     | 45     | 155    | 12            | 70  |
| TF 1621  | مشکی    | Black  | 160    | 40     | 60     | 190    | 12            | 135 |
| TF 16212 | خاکستری | Grey   | 160    | 40     | 60     | 190    | 12            | 135 |
| TF 16213 | بژ      | Beige  | 160    | 40     | 60     | 190    | 12            | 100 |
| TF 2021  | مشکی    | Black  | 200    | 50     | 60     | 235    | 12            | 205 |
| TF 20212 | خاکستری | Grey   | 200    | 50     | 60     | 235    | 12            | 205 |
| TF 20213 | بژ      | Beige  | 200    | 50     | 60     | 235    | 12            | 160 |



Pressed steel swivel castor

چرخ پایه دار گردان با رینگ فولادی

| Code No. | Color   | A (mm) | B (mm) | E (mm) | F (mm) | G (mm) | H (mm)  | J (mm) | Capacity (kg) |     |
|----------|---------|--------|--------|--------|--------|--------|---------|--------|---------------|-----|
| کد کالا  | رنگ     |        |        |        |        |        |         |        | ظرفیت حمل بار |     |
| TF 1017  | مشکی    | Black  | 100    | 30     | 37     | 125    | 105x80  | 80x60  | 9             | 70  |
| TF 10172 | خاکستری | Grey   | 100    | 30     | 37     | 125    | 105x80  | 80x60  | 9             | 70  |
| TF 10173 | بژ      | Beige  | 100    | 30     | 37     | 125    | 105x80  | 80x60  | 9             | 50  |
| TF 1217  | مشکی    | Black  | 125    | 37     | 40     | 155    | 105x80  | 80x60  | 9             | 100 |
| TF 12172 | خاکستری | Grey   | 125    | 37     | 40     | 155    | 105x80  | 80x60  | 9             | 100 |
| TF 12173 | بژ      | Beige  | 125    | 37     | 40     | 155    | 105x80  | 80x60  | 9             | 70  |
| TF 1617  | مشکی    | Black  | 160    | 40     | 52     | 190    | 140x110 | 105x80 | 11            | 135 |
| TF 16172 | خاکستری | Grey   | 160    | 40     | 52     | 190    | 140x110 | 105x80 | 11            | 135 |
| TF 16173 | بژ      | Beige  | 160    | 40     | 52     | 190    | 140x110 | 105x80 | 11            | 100 |
| TF 2017  | مشکی    | Black  | 200    | 50     | 54     | 235    | 140x110 | 105x80 | 11            | 205 |
| TF 20172 | خاکستری | Grey   | 200    | 50     | 54     | 235    | 140x110 | 105x80 | 11            | 205 |
| TF 20173 | بژ      | Beige  | 200    | 50     | 54     | 235    | 140x110 | 105x80 | 11            | 160 |



Pressed steel swivel castor  
with brake

چرخ پایه دار گردان ترمزدار با رینگ فولادی

| Code No. | Color   | A (mm) | B (mm) | E (mm) | F (mm) | G (mm) | H (mm)  | J (mm) | Capacity (kg) |     |
|----------|---------|--------|--------|--------|--------|--------|---------|--------|---------------|-----|
| کد کالا  | رنگ     |        |        |        |        |        |         |        | ظرفیت حمل بار |     |
| TF 1018  | مشکی    | Black  | 100    | 30     | 40     | 125    | 105x80  | 80x60  | 9             | 70  |
| TF 10182 | خاکستری | Grey   | 100    | 30     | 40     | 125    | 105x80  | 80x60  | 9             | 70  |
| TF 10183 | بژ      | Beige  | 100    | 30     | 40     | 125    | 105x80  | 80x60  | 9             | 50  |
| TF 1218  | مشکی    | Black  | 125    | 37     | 40     | 155    | 105x80  | 80x60  | 9             | 100 |
| TF 12182 | خاکستری | Grey   | 125    | 37     | 40     | 155    | 105x80  | 80x60  | 9             | 100 |
| TF 12183 | بژ      | Beige  | 125    | 37     | 40     | 155    | 105x80  | 80x60  | 9             | 70  |
| TF 1618  | مشکی    | Black  | 160    | 40     | 60     | 190    | 140x110 | 105x80 | 11            | 135 |
| TF 16182 | خاکستری | Grey   | 160    | 40     | 60     | 190    | 140x110 | 105x80 | 11            | 135 |
| TF 16183 | بژ      | Beige  | 160    | 40     | 60     | 190    | 140x110 | 105x80 | 11            | 100 |
| TF 2018  | مشکی    | Black  | 200    | 50     | 60     | 235    | 140x110 | 105x80 | 11            | 205 |
| TF 20182 | خاکستری | Grey   | 200    | 50     | 60     | 235    | 140x110 | 105x80 | 11            | 205 |
| TF 20183 | بژ      | Beige  | 200    | 50     | 60     | 235    | 140x110 | 105x80 | 11            | 160 |



# INDEX

|     |                                  |                            |   |
|-----|----------------------------------|----------------------------|---|
| 11  | Striking Tools.....              | ابزار آلات کوبشی           |    |
| 23  | Pliers & Wrenches.....           | آچارها و انبر قفلی ها      |    |
| 31  | Chisels, Punches and Levers..... | قلم ها ، سنبه ها و اهرم ها |   |
| 43  | Cutting Tools.....               | ابزار آلات برشکاری         |  |
| 51  | Vices & Anvils.....              | گیره ها و سندان ها         |  |
| 59  | Planishing Tools.....            | ابزار آلات صافکاری         |  |
| 65  | Files & Rasps.....               | سوهان ها                   |  |
| 81  | Marking tools.....               | ابزار آلات مارک زنی        |  |
| 95  | Components for lifting.....      | قلاب ها                    |  |
| 101 | Transport equipments.....        | تجهیزات جابجایی            |  |
| 121 | Storage Facilities.....          | تجهیزات انبارش             |  |
| 151 | Cool line system.....            | تجهیزات روانکاری           |  |
| 161 | Screwdrivers & L-Keys.....       | پیچ گوشتی ها و آچارهای آلن |  |
| 165 | Miscellaneous.....               | سایر ابزار آلات            |  |
| 169 | Educational Tools (IPKA).....    | ابزار آلات آموزشی (ایپکا)  |  |



A man in a red and black uniform is working with a red tool chest in a workshop. The chest is open, showing various tools inside. The background is a blurred industrial setting.

تجهيزات انبارش

**Storage Facilities**

[www.iranpotk.com](http://www.iranpotk.com)

## Storage Facilities

## تجهیزات انبارش انتخاب رنگ

### Color choices

رنگ‌های RAL 7035 و RAL 3020 به عنوان رنگ‌های استاندارد تجهیزات انبارش در نظر گرفته شده‌اند.

#### Standard color combinations for storage facilities



RAL 3020

RAL 7035

ضمناً شرکت ایران پتک امکان تولید این گروه از محصولات را با تنوع رنگ‌های زیر نیز دارد:

#### Following colors and colors combinations are also available but with surcharges and longer delivery times

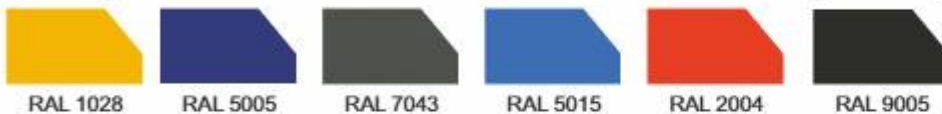

RAL 1028

RAL 5005

RAL 7043

RAL 5015

RAL 2004

RAL 9005

## Heavy Duty Drawer Cabinets

## کمد های کشودار سنگین‌کار

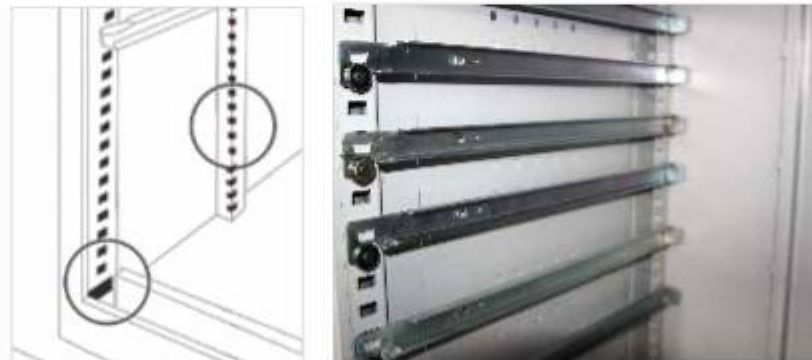

ستون‌های عمودی

### مشخصات فنی:

- بدلیل ساختار ویژه بدنه و ریل‌ها، از استحکام بالا و ظرفیت قابل توجه- تحمل بار، برخوردار هستند.
- بدنه و کشوها توسط رنگ پودری الکترواستاتیک چرمی مقاوم به ضربه و فرسایش، پوشش داده می‌شوند.
- در طراحی این محصول به نکات ایمنی توجه خاصی شده است، به گونه‌ای که در حین کار فقط یک کشو یا کشوهایی که مورد نیاز کاربر هستند، قابل بیرون کشیدگی است و الباقی کشوها قفل می‌شوند؛ این مزیت سبب می‌شود که هرگز کمد واژگون نشود.

### بدنه:

- از ورق فولادی به ضخامت ۱/۲۵ میلی‌متر ساخته می‌شوند.
- مجهز به ستون‌های عمودی تقویتی هستند، این ستون‌ها مزیت قرار- دادن کشوها با ارتفاع‌های متفاوت را ایجاد می‌کنند.

### Technical data

- Top quality for professional use
- Impact resistant powder coated
- Drawer pull-out interlock, only one drawer can be opened at a time

### Cabinet housing

- 1.25 mm thick steel sheet construction
- Reinforced by vertical supports for installation of drawers with different heights

## Heavy Duty Drawer Cabinets

## کمد های کشودار سنگین کار

## Drawers

- ▶ Made of 1.25 mm thick quality steel sheet
- ▶ Drawer panels with internal pressed-in bars and slots on a 17mm pitch
- ▶ Central locking system
- ▶ Anodized Aluminium handle with archiving and clean plastic strips, incl. end caps for the sides
- ▶ Spread load capacity:  
type 7: Up to 100Kg  
type 5: Up to 60Kg



## Guidances

- ▶ Made of 3 mm thick steel sheet
- ▶ Drawer guidance with low friction quiet steel ball bearings
- ▶ 80% drawer pull-out (standard pull - out)

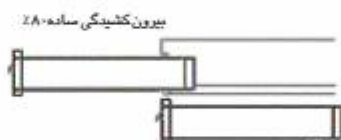

## کشوها:

- ▶ از ورق فولادی مرغوب به ضخامت ۱/۲۵ میلی متر ساخته می شوند.
- ▶ دیواره کشوها دارای شیارهای موازی هستند که علاوه بر ایجاد امکان تقسیم فضای داخل کشوها، باعث استحکام دیواره ها نیز می شوند.
- ▶ تمامی کشوها به قفل مرکزی مجهز هستند.
- ▶ مجهز به دستگیره های آلومینیومی لبه دار و آبکاری شده به روش آنودایز هستند.
- ▶ دستگیره ها مجهز به نوار طلقی جهت ثبت اطلاعات موجودی هر کشو می باشند؛ در طرفین این نوارها درپوش های پلاستیکی نیز وجود دارند تا از صدمات احتمالی جلوگیری کنند.
- ▶ ظرفیت تحمل بار گسترده در کشوهای سری ۷، ۱۰۰ کیلوگرم و در کشوهای سری ۵، ۶۰ کیلوگرم می باشد.



درپوش پلاستیکی  
نوار طلقی  
دستگیره آلومینیومی لبه دار

## ریل ها:

- ▶ ریل های کمد کشودارهای سری ۷ از ورق فولادی با ضخامت ۲ میلی متر و ریل های سری ۵ از ورق فولادی با ضخامت ۲ میلی متر ساخته شده اند.
- ▶ مجهز به بلبرینگ های فولادی با قابلیت هدایت روان و بدون صدا هستند.
- ▶ با قابلیت بیرون کشیدگی ساده (۸۰٪) کشو ارائه می شوند.

Heavy duty drawer cabinets-type 7  
height : 1.5 mکمد کشودار سنگین کار - سری ۷  
ارتفاع: ۱/۵ متر

| Dimensions (mm)             | Spread load capacity per drawer (Kg) |
|-----------------------------|--------------------------------------|
| ابعاد خارجی<br>1500x717x708 | ظرفیت تحمل بار گسترده هر کشو<br>100  |

- ▶ در این گروه از کمد ها، از کشوهای به ابعاد داخلی ۶۱۱x۶۱۱ میلی متر و با ارتفاع های ۱۹۵، ۱۲۰، ۷۰ و ۱۴۵ میلی متر استفاده می شوند.
- ▶ از قابلیت ایجاد ۱۲ ترکیب متفاوت با تغییر در چیدمان کشوها برخوردار هستند که در جدول ذیل به آنها اشاره شده است:

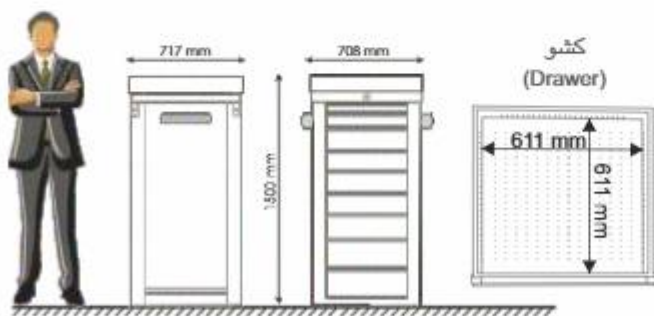

| Drawer Height<br>ارتفاع کشوها | 3       | 3       | 2       | 3       | 2       | 1       | 3       | 2       | 1       | 2       | 1       | 1       |
|-------------------------------|---------|---------|---------|---------|---------|---------|---------|---------|---------|---------|---------|---------|
| 195 mm                        | 3       | 3       | 2       | 3       | 2       | 1       | 3       | 2       | 1       | 2       | 1       | 1       |
| 145 mm                        | 4       | 3       | 4       | 2       | 3       | 4       | 1       | 2       | 3       | 1       | 2       | 1       |
| 120 mm                        | 1       | 1       | 2       | 1       | 2       | 3       | 1       | 2       | 3       | 2       | 3       | 3       |
| 70 mm                         | 1       | 3       | 2       | 5       | 4       | 3       | 7       | 6       | 5       | 8       | 7       | 9       |
| Total<br>جمع تعداد کشوها      | 9       | 10      | 10      | 11      | 11      | 11      | 12      | 12      | 12      | 13      | 13      | 14      |
| Code No.<br>کد کالا           | TA 8090 | TA 8100 | TA 8101 | TA 8110 | TA 8111 | TA 8112 | TA 8120 | TA 8121 | TA 8122 | TA 8130 | TA 8131 | TA 8140 |

Heavy duty drawer cabinets-type 7  
height: 1.5 m

کمد کشودار سنگین کار - سری ۷  
ارتفاع: ۱/۵ متر

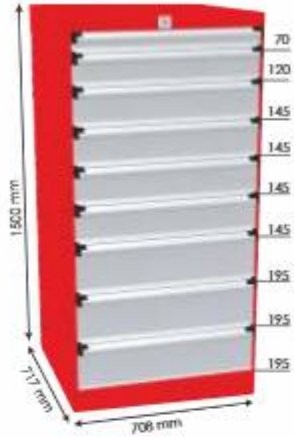

|                    |                |                       |
|--------------------|----------------|-----------------------|
| 9                  | Drawers        | تعداد کشو             |
| TA 8090            | Code No.       | کد کالا               |
| 3.2 m <sup>2</sup> | Effective area | مساحت کل قابل استفاده |



|                    |                |                       |
|--------------------|----------------|-----------------------|
| 10                 | Drawers        | تعداد کشو             |
| TA 8100            | Code No.       | کد کالا               |
| 3.6 m <sup>2</sup> | Effective area | مساحت کل قابل استفاده |



|                    |                |                       |
|--------------------|----------------|-----------------------|
| 10                 | Drawers        | تعداد کشو             |
| TA 8101            | Code No.       | کد کالا               |
| 3.6 m <sup>2</sup> | Effective area | مساحت کل قابل استفاده |

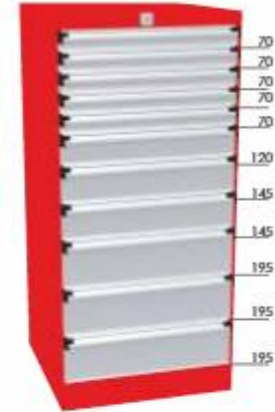

|                    |                |                       |
|--------------------|----------------|-----------------------|
| 11                 | Drawers        | تعداد کشو             |
| TA 8110            | Code No.       | کد کالا               |
| 3.9 m <sup>2</sup> | Effective area | مساحت کل قابل استفاده |

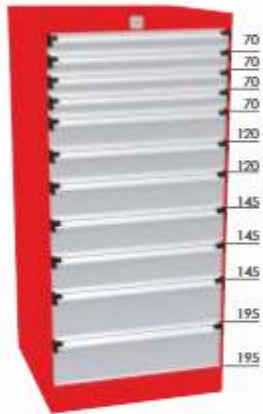

|                    |                |                       |
|--------------------|----------------|-----------------------|
| 11                 | Drawers        | تعداد کشو             |
| TA 8111            | Code No.       | کد کالا               |
| 3.9 m <sup>2</sup> | Effective area | مساحت کل قابل استفاده |



|                    |                |                       |
|--------------------|----------------|-----------------------|
| 11                 | Drawers        | تعداد کشو             |
| TA 8112            | Code No.       | کد کالا               |
| 3.9 m <sup>2</sup> | Effective area | مساحت کل قابل استفاده |



|                    |                |                       |
|--------------------|----------------|-----------------------|
| 12                 | Drawers        | تعداد کشو             |
| TA 8120            | Code No.       | کد کالا               |
| 4.3 m <sup>2</sup> | Effective area | مساحت کل قابل استفاده |

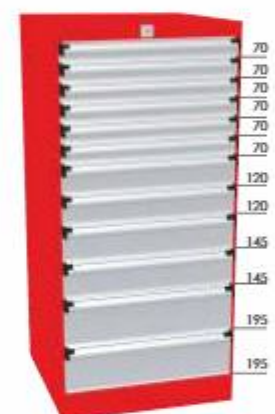

|                    |                |                       |
|--------------------|----------------|-----------------------|
| 12                 | Drawers        | تعداد کشو             |
| TA 8121            | Code No.       | کد کالا               |
| 4.3 m <sup>2</sup> | Effective area | مساحت کل قابل استفاده |

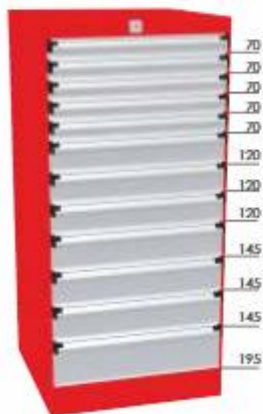

|                    |                |                       |
|--------------------|----------------|-----------------------|
| 12                 | Drawers        | تعداد کشو             |
| TA 8122            | Code No.       | کد کالا               |
| 4.3 m <sup>2</sup> | Effective area | مساحت کل قابل استفاده |

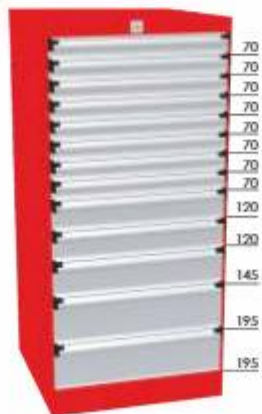

|                    |                |                       |
|--------------------|----------------|-----------------------|
| 13                 | Drawers        | تعداد کشو             |
| TA 8130            | Code No.       | کد کالا               |
| 4.7 m <sup>2</sup> | Effective area | مساحت کل قابل استفاده |



|                    |                |                       |
|--------------------|----------------|-----------------------|
| 13                 | Drawers        | تعداد کشو             |
| TA 8131            | Code No.       | کد کالا               |
| 4.7 m <sup>2</sup> | Effective area | مساحت کل قابل استفاده |

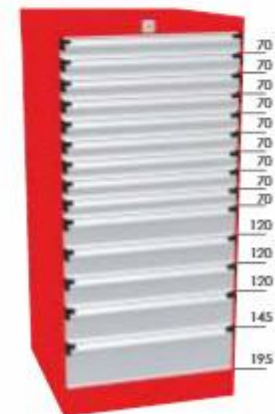

|                  |                |                       |
|------------------|----------------|-----------------------|
| 14               | Drawers        | تعداد کشو             |
| TA 8140          | Code No.       | کد کالا               |
| 5 m <sup>2</sup> | Effective area | مساحت کل قابل استفاده |

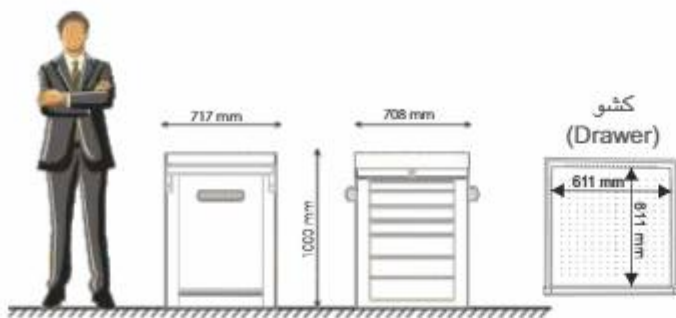

### کمد کشودار سنگین کار - سری ۷ Heavy duty drawer cabinets-type 7 ارتفاع: ۱ متر height : 1 m

| Dimensions (mm)             | Spread load capacity per drawer (Kg) |
|-----------------------------|--------------------------------------|
| ابعاد خارجی<br>1000x717x708 | ظرفیت تحمل بار گسترده هر کشو<br>100  |

در این گروه از کمدها، از کشوهای به ابعاد داخلی ۶۱۱×۶۱۱ میلی‌متر و با ارتفاع های ۱۹۵، ۱۲۰، ۷۰ و ۱۴۵ میلی‌متر استفاده می‌شود.  
از قابلیت ایجاد ۱۴ ترکیب متفاوت با تغییر در چیدمان کشوها برخوردار هستند که در جدول به آنها اشاره شده است:

| Drawer Height<br>ارتفاع کشوها | 3       | 2       | 2       | 1       | 0       | 1       | 0       | 2       | 0       | 0       | 0       | 0       | 0       | 0       |
|-------------------------------|---------|---------|---------|---------|---------|---------|---------|---------|---------|---------|---------|---------|---------|---------|
| 195 mm                        | 3       | 2       | 2       | 1       | 0       | 1       | 0       | 2       | 0       | 0       | 0       | 0       | 0       | 0       |
| 145 mm                        | 2       | 2       | 1       | 2       | 3       | 1       | 2       | 0       | 4       | 1       | 3       | 0       | 2       | 1       |
| 120 mm                        | 0       | 1       | 1       | 2       | 3       | 2       | 3       | 1       | 0       | 3       | 0       | 3       | 0       | 0       |
| 70 mm                         | 0       | 1       | 3       | 2       | 1       | 4       | 3       | 5       | 4       | 5       | 6       | 7       | 8       | 10      |
| Total<br>جمع تعداد کشوها      | 5       | 6       | 7       | 7       | 7       | 8       | 8       | 8       | 8       | 9       | 9       | 10      | 10      | 11      |
| Code No.<br>کد کالا           | TA 7050 | TA 7060 | TA 7070 | TA 7071 | TA 7072 | TA 7080 | TA 7081 | TA 7082 | TA 7083 | TA 7090 | TA 7091 | TA 7100 | TA 7101 | TA 7110 |

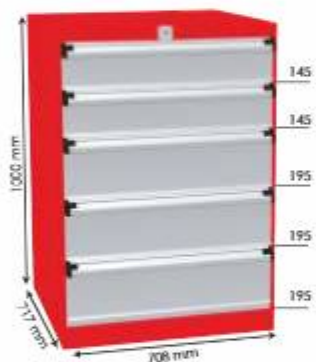

|                    |                |                     |
|--------------------|----------------|---------------------|
| 5                  | Drawers        | تعداد کشو           |
| TA 7050            | Code No.       | کد کالا             |
| 1.8 m <sup>2</sup> | Effective area | سطح کل قابل استفاده |



|                    |                |                     |
|--------------------|----------------|---------------------|
| 6                  | Drawers        | تعداد کشو           |
| TA 7060            | Code No.       | کد کالا             |
| 2.2 m <sup>2</sup> | Effective area | سطح کل قابل استفاده |



|                    |                |                     |
|--------------------|----------------|---------------------|
| 7                  | Drawers        | تعداد کشو           |
| TA 7070            | Code No.       | کد کالا             |
| 2.5 m <sup>2</sup> | Effective area | سطح کل قابل استفاده |



|                    |                |                     |
|--------------------|----------------|---------------------|
| 7                  | Drawers        | تعداد کشو           |
| TA 7071            | Code No.       | کد کالا             |
| 2.5 m <sup>2</sup> | Effective area | سطح کل قابل استفاده |



|                    |                |                     |
|--------------------|----------------|---------------------|
| 7                  | Drawers        | تعداد کشو           |
| TA 7072            | Code No.       | کد کالا             |
| 2.5 m <sup>2</sup> | Effective area | سطح کل قابل استفاده |

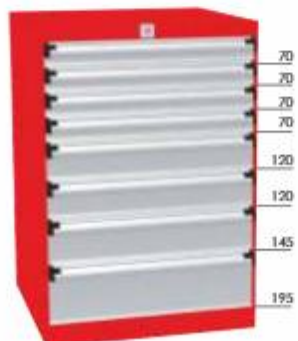

|                    |                |                     |
|--------------------|----------------|---------------------|
| 8                  | Drawers        | تعداد کشو           |
| TA 7080            | Code No.       | کد کالا             |
| 2.9 m <sup>2</sup> | Effective area | سطح کل قابل استفاده |



|                    |                |                     |
|--------------------|----------------|---------------------|
| 8                  | Drawers        | تعداد کشو           |
| TA 7081            | Code No.       | کد کالا             |
| 2.9 m <sup>2</sup> | Effective area | سطح کل قابل استفاده |



|                    |                |                     |
|--------------------|----------------|---------------------|
| 8                  | Drawers        | تعداد کشو           |
| TA 7082            | Code No.       | کد کالا             |
| 2.9 m <sup>2</sup> | Effective area | سطح کل قابل استفاده |

( ادامه )

Heavy duty drawer cabinets-type 7  
height : 1 m

کمد کشودار سنگین کار - سری ۷  
ارتفاع: ۱ متر

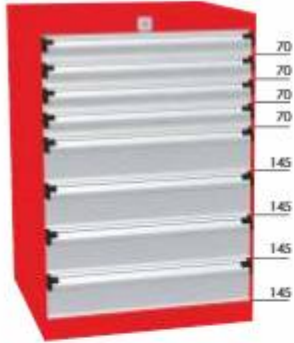

|                    |                |                     |
|--------------------|----------------|---------------------|
| 8                  | Drawers        | تعداد کشو           |
| TA 7083            | Code No.       | کد کالا             |
| 2.9 m <sup>2</sup> | Effective area | سطح کل قابل استفاده |



|                    |                |                     |
|--------------------|----------------|---------------------|
| 9                  | Drawers        | تعداد کشو           |
| TA 7090            | Code No.       | کد کالا             |
| 3.3 m <sup>2</sup> | Effective area | سطح کل قابل استفاده |



|                    |                |                     |
|--------------------|----------------|---------------------|
| 9                  | Drawers        | تعداد کشو           |
| TA 7091            | Code No.       | کد کالا             |
| 3.3 m <sup>2</sup> | Effective area | سطح کل قابل استفاده |



|                    |                |                     |
|--------------------|----------------|---------------------|
| 10                 | Drawers        | تعداد کشو           |
| TA 7100            | Code No.       | کد کالا             |
| 3.6 m <sup>2</sup> | Effective area | سطح کل قابل استفاده |



|                    |                |                     |
|--------------------|----------------|---------------------|
| 10                 | Drawers        | تعداد کشو           |
| TA 7101            | Code No.       | کد کالا             |
| 3.6 m <sup>2</sup> | Effective area | سطح کل قابل استفاده |



|                    |                |                     |
|--------------------|----------------|---------------------|
| 11                 | Drawers        | تعداد کشو           |
| TA 7110            | Code No.       | کد کالا             |
| 3.9 m <sup>2</sup> | Effective area | سطح کل قابل استفاده |



Heavy duty drawer cabinets  
type 5

کمد کشودار سنگین کار  
سری ۵

این گروه از کمدها به نحوی طراحی شده اند که امکان نصب انواع تجهیزات جانبی از جمله سطل زباله، طاقچه، چرخ و پایه روی آنها وجود دارد. ضمناً طبق درخواست مشتریان محترم، امکان تولید کمد کشودار مخصوص (تاج دار) جهت نصب سینی ABS، چوب چند لایه یا ابر لاستیکی پایه یا چرخ روی آن نیز وجود دارد (مطابق تصاویر ذیل).



کمد تاج دار به همراه چوب چند لایه  
(Wooden panel)



کمد تاج دار به همراه سینی ABS  
(ABS tray)



کمد تاج دار به همراه ابر لاستیکی  
(Rubber mat)



کمد به همراه طاقچه  
(Shelf)



کمد به همراه سطل زباله  
(Refuse bin)



کمد به همراه چرخ  
(Wheel)



کمد به همراه پایه  
(Base cabinet)

**کمد کشودار سنگین کار - سری ۵ Heavy duty drawer cabinets-type 5**  
ارتفاع: ۹۲ سانتی متر height : 92 cm

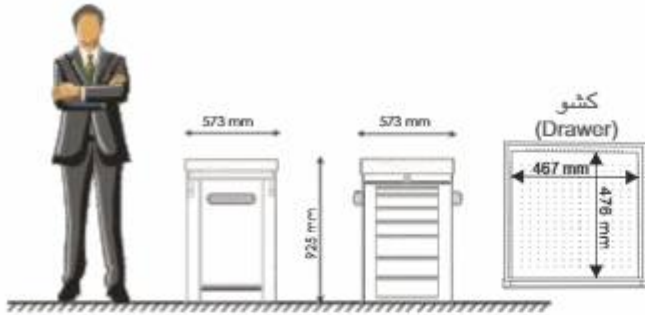

| Dimensions (mm)            | Spread load capacity per drawer (Kg)  |
|----------------------------|---------------------------------------|
| ابعاد خارجی<br>925x573x573 | ظرفیت تحمل بار گسترده<br>هر کشو<br>60 |

در این گروه از کمد ها، از کشوهای به ابعاد داخلی ۴۶۷ X ۴۶۷ میلی متر و با ترکیبی از ارتفاع های ۷۰، ۹۵، ۱۴۵ و ۱۷۰ میلی متر استفاده شده است. از قابلیت ایجاد ۱۴ ترکیب متفاوت با تغییر در چیدمان کشوها برخوردار هستند که در جدول ذیل به آنها اشاره شده است:

| Drawer Height<br>ارتفاع کشوها | 170 mm   | 145 mm   | 95 mm    | 70 mm    | Total<br>جمع تعداد کشوها | 170 mm   | 145 mm   | 95 mm    | 70 mm    | Total<br>جمع تعداد کشوها | 170 mm   | 145 mm   | 95 mm    | 70 mm    | Total<br>جمع تعداد کشوها |
|-------------------------------|----------|----------|----------|----------|--------------------------|----------|----------|----------|----------|--------------------------|----------|----------|----------|----------|--------------------------|
| Code No.<br>کد کالا           | TA 50502 | TA 50602 | TA 50612 | TA 50622 | A 50702                  | TA 50712 | TA 50722 | TA 50732 | TA 50802 | TA 50812                 | TA 50822 | TA 50902 | TA 50912 | TA 51002 |                          |

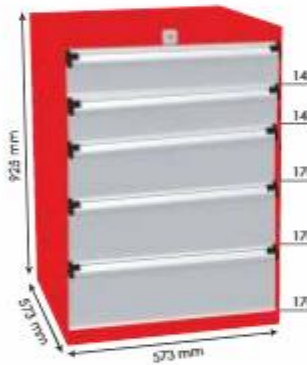

5 Drawers تعداد کشو  
کد کالا  
1.1 m<sup>2</sup> Effective area سطح کل قابل استفاده



6 Drawers تعداد کشو  
کد کالا  
1.3 m<sup>2</sup> Effective area سطح کل قابل استفاده



6 Drawers تعداد کشو  
کد کالا  
1.3 m<sup>2</sup> Effective area سطح کل قابل استفاده



6 Drawers تعداد کشو  
کد کالا  
1.3 m<sup>2</sup> Effective area سطح کل قابل استفاده



7 Drawers تعداد کشو  
کد کالا  
1.5 m<sup>2</sup> Effective area سطح کل قابل استفاده



7 Drawers تعداد کشو  
کد کالا  
1.5 m<sup>2</sup> Effective area سطح کل قابل استفاده



7 Drawers تعداد کشو  
کد کالا  
1.5 m<sup>2</sup> Effective area سطح کل قابل استفاده



7 Drawers تعداد کشو  
کد کالا  
1.5 m<sup>2</sup> Effective area سطح کل قابل استفاده



کمد کشودار سنگین کار - سری ۵ Heavy duty drawer cabinets-type 5  
ارتفاع: ۹۲ سانتی متر height : 92 cm



|                    |                |                       |
|--------------------|----------------|-----------------------|
| 8                  | Drawers        | تعداد کشو             |
| TA 50802           | Code No.       | کد کالا               |
| 1.7 m <sup>2</sup> | Effective area | مساحت کل قابل استفاده |

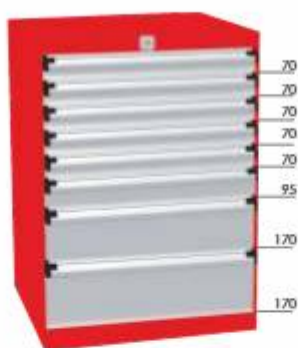

|                    |                |                       |
|--------------------|----------------|-----------------------|
| 8                  | Drawers        | تعداد کشو             |
| TA 50812           | Code No.       | کد کالا               |
| 1.7 m <sup>2</sup> | Effective area | مساحت کل قابل استفاده |

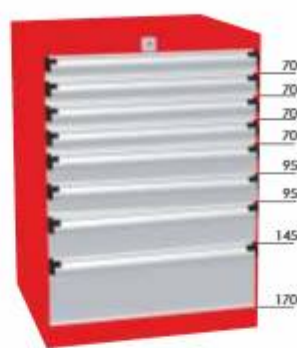

|                    |                |                       |
|--------------------|----------------|-----------------------|
| 8                  | Drawers        | تعداد کشو             |
| TA 50822           | Code No.       | کد کالا               |
| 1.7 m <sup>2</sup> | Effective area | مساحت کل قابل استفاده |



|                    |                |                       |
|--------------------|----------------|-----------------------|
| 9                  | Drawers        | تعداد کشو             |
| TA 50902           | Code No.       | کد کالا               |
| 1.9 m <sup>2</sup> | Effective area | مساحت کل قابل استفاده |

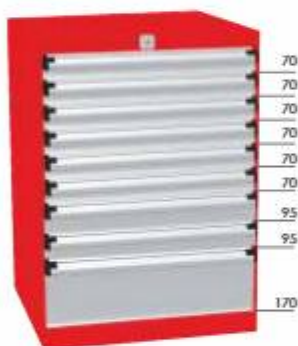

|                    |                |                       |
|--------------------|----------------|-----------------------|
| 9                  | Drawers        | تعداد کشو             |
| TA 50912           | Code No.       | کد کالا               |
| 1.9 m <sup>2</sup> | Effective area | مساحت کل قابل استفاده |



|                    |                |                       |
|--------------------|----------------|-----------------------|
| 10                 | Drawers        | تعداد کشو             |
| TA 51002           | Code No.       | کد کالا               |
| 2.2 m <sup>2</sup> | Effective area | مساحت کل قابل استفاده |

**کمد کشودار سنگین کار - سری ۵**  
**Heavy duty drawer cabinets-type 5**  
 ارتفاع: ۸۵ سانتی متر  
 height : 85 cm

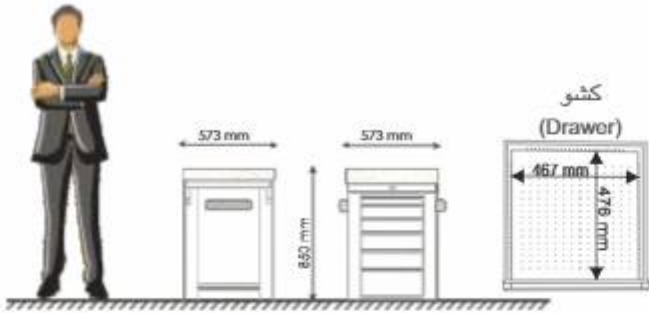

| Dimensions (mm)            | Spread load capacity per drawer (Kg)  |
|----------------------------|---------------------------------------|
| ابعاد خارجی<br>850x573x573 | ظرفیت تحمل بار گسترده<br>هر کشو<br>60 |

در این گروه از کمدها، از کشوهای به ابعاد داخلی ۴۷۶x۴۶۷ میلی متر و با ترکیبی از ارتفاع های ۷۰، ۹۵، ۱۴۵ و ۱۷۰ میلی متر استفاده شده است. از قابلیت ایجاد ۶ ترکیب متفاوت با تغییر در چیدمان کشوها برخوردار هستند که در جدول ذیل به آنها اشاره شده است:

| Drawer Height<br>ارتفاع کشوها   | 70       | 70       | 70       | 70       | 70       | 70       |
|---------------------------------|----------|----------|----------|----------|----------|----------|
| 170 mm                          | 1        | 1        | 0        | 1        | 0        | 0        |
| 145 mm                          | 2        | 1        | 2        | 0        | 1        | 0        |
| 95 mm                           | 2        | 2        | 3        | 2        | 3        | 3        |
| 70 mm                           | 1        | 3        | 2        | 5        | 4        | 6        |
| <b>Total</b><br>جمع تعداد کشوها | 6        | 7        | 7        | 8        | 8        | 9        |
| <b>Code No.</b><br>کد کالا      | TA 30602 | TA 30702 | TA 30712 | TA 30802 | TA 30812 | TA 30902 |

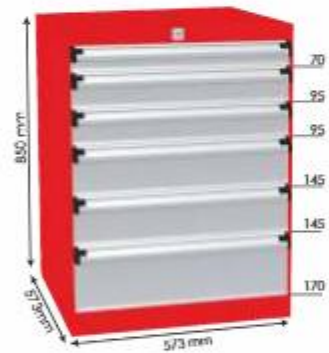

6 Drawers تعداد کشو  
 TA 30602 Code No. کد کالا  
 1.3 m<sup>2</sup> Effective area سطح کل قابل استفاده

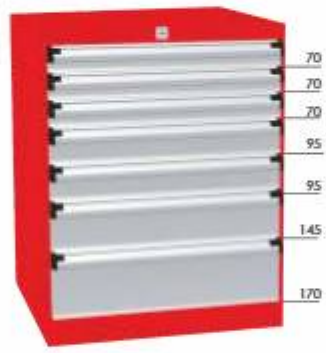

7 Drawers تعداد کشو  
 TA 30702 Code No. کد کالا  
 1.5 m<sup>2</sup> Effective area سطح کل قابل استفاده



7 Drawers تعداد کشو  
 TA 30712 Code No. کد کالا  
 1.5 m<sup>2</sup> Effective area سطح کل قابل استفاده



8 Drawers تعداد کشو  
 TA 30802 Code No. کد کالا  
 1.7 m<sup>2</sup> Effective area سطح کل قابل استفاده



8 Drawers تعداد کشو  
 TA 30812 Code No. کد کالا  
 1.7 m<sup>2</sup> Effective area سطح کل قابل استفاده



9 Drawers تعداد کشو  
 TA 30902 Code No. کد کالا  
 1.9 m<sup>2</sup> Effective area سطح کل قابل استفاده

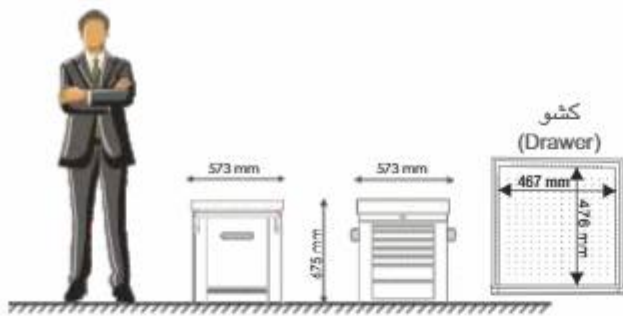

### کمد کشودار سنگین کار - سری ۵ Heavy duty drawer cabinets-type 5 ارتفاع: ۶۷ سانتی متر height : 67 cm

| Dimensions (mm)            | Spread load capacity per drawer (Kg)  |
|----------------------------|---------------------------------------|
| ابعاد خارجی<br>675x573x573 | ظرفیت تحمل بار گسترده<br>هر کشو<br>60 |

در این گروه از کمدها، از کشوهای با ابعاد داخلی ۴۶۷ X ۴۷۶ میلی متر و با ترکیبی از ارتفاع های ۷۰، ۹۵، ۱۴۵ و ۱۷۰ میلی متر استفاده شده است. از قابلیت ایجاد ۶ ترکیب متفاوت با تغییر در چیدمان کشوها برخوردار هستند که در جدول ذیل به آنها اشاره شده است :

| Drawer Height<br>ارتفاع کشوها   | کشو      | کشو      | کشو      | کشو      | کشو      | کشو      |
|---------------------------------|----------|----------|----------|----------|----------|----------|
| 170 mm                          | 2        | 1        | 1        | 2        | 0        | 0        |
| 145 mm                          | 1        | 2        | 0        | 0        | 1        | 0        |
| 95 mm                           | 0        | 2        | 4        | 0        | 2        | 2        |
| 70 mm                           | 1        | 0        | 0        | 3        | 3        | 5        |
| <b>Total</b><br>جمع تعداد کشوها | 4        | 5        | 5        | 5        | 6        | 7        |
| Code No.<br>کد کالا             | TA 40402 | TA 40502 | TA 40512 | TA 40532 | TA 40602 | TA 40702 |

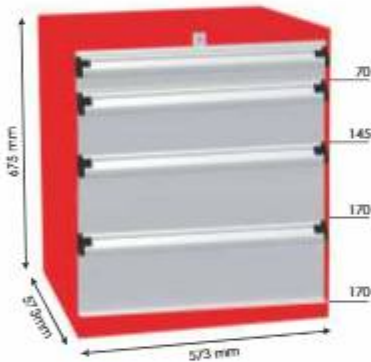

|                                   |                     |
|-----------------------------------|---------------------|
| 4 Drawers                         | تعداد کشو           |
| TA 40402 Code No.                 | کد کالا             |
| 0.9 m <sup>2</sup> Effective area | سطح کل قابل استفاده |

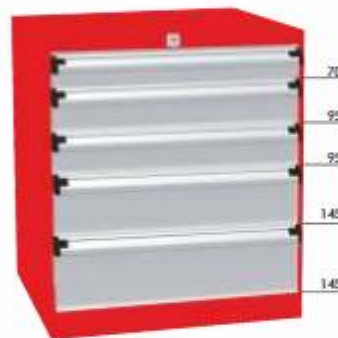

|                                   |                     |
|-----------------------------------|---------------------|
| 5 Drawers                         | تعداد کشو           |
| TA 40502 Code No.                 | کد کالا             |
| 1.1 m <sup>2</sup> Effective area | سطح کل قابل استفاده |



|                                   |                     |
|-----------------------------------|---------------------|
| 5 Drawers                         | تعداد کشو           |
| TA 40512 Code No.                 | کد کالا             |
| 1.1 m <sup>2</sup> Effective area | سطح کل قابل استفاده |



|                                   |                     |
|-----------------------------------|---------------------|
| 5 Drawers                         | تعداد کشو           |
| TA 40532 Code No.                 | کد کالا             |
| 1.1 m <sup>2</sup> Effective area | سطح کل قابل استفاده |



|                                   |                     |
|-----------------------------------|---------------------|
| 6 Drawers                         | تعداد کشو           |
| TA 40602 Code No.                 | کد کالا             |
| 1.3 m <sup>2</sup> Effective area | سطح کل قابل استفاده |



|                                   |                     |
|-----------------------------------|---------------------|
| 7 Drawers                         | تعداد کشو           |
| TA 40702 Code No.                 | کد کالا             |
| 1.5 m <sup>2</sup> Effective area | سطح کل قابل استفاده |

## Wheels & Castors choice for cabinets

## انتخاب چرخ جهت کمد های کشودار

Wheels with standard solid rubber tyre, pressed steel rim

چرخ های با رینگ فولادی



- A قطر چرخ
- B پهناي چرخ
- C قطر سوراخ محور
- D طول تویی چرخ
- E فاصله مرکز چرخ تا مرحله نصب
- F ارتفاع کل
- G اندازه صفحه پایه
- H فاصله سوراخ پایه ها
- J قطر سوراخ پایه

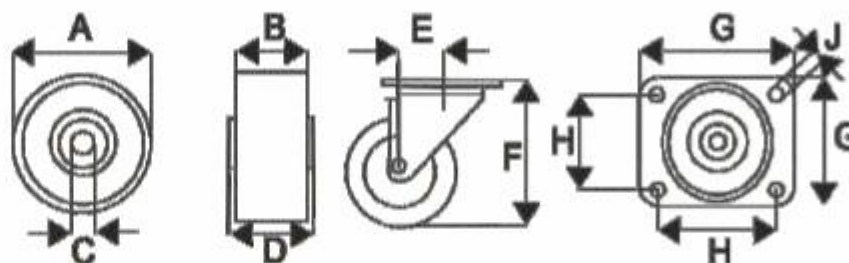

- ▶ Grey and black tyres are two component tyres but beige tyre is single quality.
- ▶ Black tyres are with marking but Beige and grey tyres are trackless.

چرخ های تولید شده توسط شرکت ایران پنکه در سه رنگ مشکی، خاکستری و بژ ارائه می شوند.

ویژگی چرخ های بژ و خاکستری نسبت به چرخ های مشکی رنگ در آن است که این چرخ ها از خود ردی باقی نمی گذارند و برای محیط های با کف سرامیکی، اپوکسی و ... مناسب تر هستند اما چرخ های مشکی رنگ برای سطوحی همچون آسفالت یا سیمانی مناسب می باشند.

چرخ های خاکستری و مشکی دو جزئی هستند و از ظرفیت حمل بار بالاتری برخوردارند.



Wheel with standard solid rubber tyre, pressed steel rim

چرخ با رینگ فولادی

| Code No. | Color        | A (mm) | B (mm) | C (mm) | D (mm) | Capacity (kg) |
|----------|--------------|--------|--------|--------|--------|---------------|
| کد کالا  | رنگ          |        |        |        |        | ظرفیت حمل بار |
| TF 1016  | مشکی Black   | 100    | 30     | 12     | 40     | 70            |
| TF 10162 | خاکستری Grey | 100    | 30     | 12     | 40     | 70            |
| TF 10163 | بژ Beige     | 100    | 30     | 12     | 40     | 50            |
| TF 1216  | مشکی Black   | 125    | 37     | 15     | 50     | 100           |
| TF 12162 | خاکستری Grey | 125    | 37     | 15     | 50     | 100           |
| TF 12163 | بژ Beige     | 125    | 37     | 15     | 50     | 70            |



Pressed steel fixed castor

چرخ پایه دار ثابت با رینگ فولادی

| Code No. | Color        | A (mm) | B (mm) | F (mm) | G (mm) | H (mm) | J (mm) | Capacity (kg) |
|----------|--------------|--------|--------|--------|--------|--------|--------|---------------|
| کد کالا  | رنگ          |        |        |        |        |        |        | ظرفیت حمل بار |
| TF 1019  | مشکی Black   | 100    | 30     | 125    | 105x80 | 80x60  | 9      | 70            |
| TF 10192 | خاکستری Grey | 100    | 30     | 125    | 105x80 | 80x60  | 9      | 70            |
| TF 10193 | بژ Beige     | 100    | 30     | 125    | 105x80 | 80x60  | 9      | 50            |
| TF 1219  | مشکی Black   | 125    | 37     | 155    | 105x80 | 80x60  | 9      | 100           |
| TF 12192 | خاکستری Grey | 125    | 37     | 155    | 105x80 | 80x60  | 9      | 100           |
| TF 12193 | بژ Beige     | 125    | 37     | 155    | 105x80 | 80x60  | 9      | 70            |



Pressed steel swivel castor  
threaded guard

چرخ پایه دار پیچی گردان با رینگ فولادی

| Code No. | Color   | A (mm) | B (mm) | E (mm) | F (mm) | J (mm) | Capacity (kg) |     |
|----------|---------|--------|--------|--------|--------|--------|---------------|-----|
| کد کالا  | رنگ     |        |        |        |        |        | ظرفیت حمل بار |     |
| TF 1020  | مشکی    | Black  | 100    | 30     | 37     | 125    | 12            | 70  |
| TF 10202 | خاکستری | Grey   | 100    | 30     | 37     | 125    | 12            | 70  |
| TF 10203 | بژ      | Beige  | 100    | 30     | 37     | 125    | 12            | 50  |
| TF 1220  | مشکی    | Black  | 125    | 37     | 40     | 155    | 12            | 100 |
| TF 12202 | خاکستری | Grey   | 125    | 37     | 40     | 155    | 12            | 100 |
| TF 12203 | بژ      | Beige  | 125    | 37     | 40     | 155    | 12            | 70  |



Pressed steel swivel castor  
threaded guard with brake

چرخ پایه دار پیچی گردان ترمزدار با رینگ فولادی

| Code No. | Color   | A (mm) | B (mm) | E (mm) | F (mm) | J (mm) | Capacity (kg) |     |
|----------|---------|--------|--------|--------|--------|--------|---------------|-----|
| کد کالا  | رنگ     |        |        |        |        |        | ظرفیت حمل بار |     |
| TF 1021  | مشکی    | Black  | 100    | 30     | 45     | 125    | 12            | 70  |
| TF 10212 | خاکستری | Grey   | 100    | 30     | 45     | 125    | 12            | 70  |
| TF 10213 | بژ      | Beige  | 100    | 30     | 45     | 125    | 12            | 50  |
| TF 1221  | مشکی    | Black  | 125    | 37     | 45     | 155    | 12            | 100 |
| TF 12212 | خاکستری | Grey   | 125    | 37     | 45     | 155    | 12            | 100 |
| TF 12213 | بژ      | Beige  | 125    | 37     | 45     | 155    | 12            | 70  |



Pressed steel swivel castor

چرخ پایه دار گردان با رینگ فولادی

| Code No. | Color   | A (mm) | B (mm) | E (mm) | F (mm) | G (mm) | H (mm) | J (mm) | Capacity (kg) |     |
|----------|---------|--------|--------|--------|--------|--------|--------|--------|---------------|-----|
| کد کالا  | رنگ     |        |        |        |        |        |        |        | ظرفیت حمل بار |     |
| TF 1017  | مشکی    | Black  | 100    | 30     | 37     | 125    | 105x80 | 80x60  | 9             | 70  |
| TF 10172 | خاکستری | Grey   | 100    | 30     | 37     | 125    | 105x80 | 80x60  | 9             | 70  |
| TF 10173 | بژ      | Beige  | 100    | 30     | 37     | 125    | 105x80 | 80x60  | 9             | 50  |
| TF 1217  | مشکی    | Black  | 125    | 37     | 40     | 155    | 105x80 | 80x60  | 9             | 100 |
| TF 12172 | خاکستری | Grey   | 125    | 37     | 40     | 155    | 105x80 | 80x60  | 9             | 100 |
| TF 12173 | بژ      | Beige  | 125    | 37     | 40     | 155    | 105x80 | 80x60  | 9             | 70  |



Pressed steel swivel castor  
with brake

چرخ پایه دار گردان ترمزدار با رینگ فولادی

| Code No. | Color   | A (mm) | B (mm) | E (mm) | F (mm) | G (mm) | H (mm) | J (mm) | Capacity (kg) |     |
|----------|---------|--------|--------|--------|--------|--------|--------|--------|---------------|-----|
| کد کالا  | رنگ     |        |        |        |        |        |        |        | ظرفیت حمل بار |     |
| TF 1018  | مشکی    | Black  | 100    | 30     | 40     | 125    | 105x80 | 80x60  | 9             | 70  |
| TF 10182 | خاکستری | Grey   | 100    | 30     | 40     | 125    | 105x80 | 80x60  | 9             | 70  |
| TF 10183 | بژ      | Beige  | 100    | 30     | 40     | 125    | 105x80 | 80x60  | 9             | 50  |
| TF 1218  | مشکی    | Black  | 125    | 37     | 40     | 155    | 105x80 | 80x60  | 9             | 100 |
| TF 12182 | خاکستری | Grey   | 125    | 37     | 40     | 155    | 105x80 | 80x60  | 9             | 100 |
| TF 12183 | بژ      | Beige  | 125    | 37     | 40     | 155    | 105x80 | 80x60  | 9             | 70  |



شکل ۱

بیرون کشیدگی ساده ۱۰۰٪

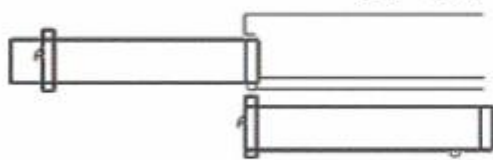

- ▶ 1 mm thick steel sheet construction
- ▶ Central locking system
- ▶ Drawers with slotted panels for partitioning
- ▶ Drawers made of quality steel with anodized Aluminium handle with archiving and clean plastic strips, incl. end caps for the sides
- ▶ Full pull out (100%) and a load capacity of 30 Kg
- ▶ Smooth guidance
- ▶ With side panels perforated
- ▶ Impact resistant powder coated
- ▶ For tyre choice, please refer to page 132 .

## مشخصات :

- ▶ بدنه کمد ها، از ورق فولادی به ضخامت ۱ میلی متر ساخته می شوند.
- ▶ تمامی کشوها به قفل مرکزی مجهز هستند.
- ▶ دارای سینی ABS هستند.
- ▶ دیواره کشوها دارای شیارهای موازی است که علاوه بر ایجاد امکان تقسیم فضای داخل کشوها، باعث استحکام دیواره ها نیز می شوند (شکل ۱).
- ▶ کشوها از ورق فولادی مرغوب ساخته شده و مجهز به دسته های آلومینیومی لبه دار آبکاری شده به روش آنودایز می باشند .
- ▶ هر کشو قابلیت بیرون کشیدگی ۱۰۰٪ و تحمل بار گسترده ۳۰ کیلوگرم را دارد.
- ▶ کشوها مجهز به نوارهای طلقی جهت ثبت اطلاعات موجودی هستند.
- ▶ ریل های مورد استفاده، آرام بند و خود قفل شونده هستند.
- ▶ در انتهای ریلها، ترمز ویژه ای نصب شده تا از باز شدن ناخواسته کشوها در حین جابجایی کمد، جلوگیری کند.
- ▶ دارای دیواره های مشبک جانبی جهت نصب قلاب های مخصوص، طاقچه و یا سطل زباله هستند.
- ▶ توسط رنگ پودری الکترواستاتیک چرمی مقاوم به ضربه و فرسایش در حین کار، پوشش داده می شوند.
- ▶ امکان نصب پایه یا چرخ نیز برای این گروه از کمد های کشودار وجود دارد.
- ▶ نحوه انتخاب چرخ در صفحه ۱۳۲ آورده شده است.

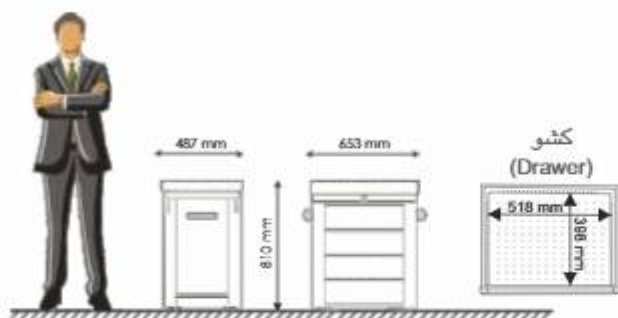

### کمد های کشودار سبک کار

ارتفاع: ۸۱ سانتی متر بدون درب جانبی  
Light duty drawer cabinets  
height: 81cm without body door

| Dimensions (mm)            | Spread Load capacity per drawer (Kg)  |
|----------------------------|---------------------------------------|
| ابعاد خارجی<br>810x487x653 | ظرفیت تحمل بار گسترده<br>هر کشو<br>30 |

در این گروه از کمد ها، از کشوهای به ابعاد داخلی ۵۱۸x۳۹۸ میلی متر و قابل تجهیز توسط کشوهای با ترکیبی از ارتفاع های ۷۷ و ۱۵۸ میلی متر استفاده شده است.

از قابلیت ایجاد ۵ ترکیب متفاوت با تغییر در چیدمان کشوها برخوردار هستید که در جدول ذیل به آنها اشاره شده است:

| Drawer Height<br>ارتفاع کشوها | 158 mm  | 77 mm   | 158 mm  | 77 mm   | 158 mm  |
|-------------------------------|---------|---------|---------|---------|---------|
| 158 mm                        | 4       | 3       | 2       | 1       | 0       |
| 77 mm                         | 0       | 2       | 4       | 6       | 8       |
| Total<br>جمع تعداد کشوها      | 4       | 5       | 6       | 7       | 8       |
| Code No.<br>کد کالا           | TA 2040 | TA 2050 | TA 2060 | TA 2070 | TA 2080 |

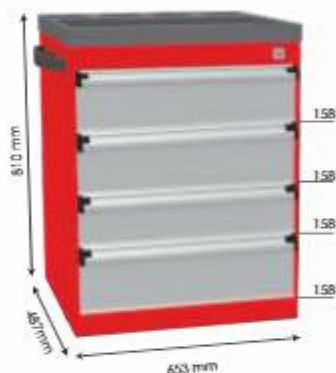

|                    |                |                     |
|--------------------|----------------|---------------------|
| 4                  | Drawers        | تعداد کشو           |
| TA 2040            | Code No.       | کد کالا             |
| 0.8 m <sup>2</sup> | Effective area | سطح کل قابل استفاده |



|                  |                |                     |
|------------------|----------------|---------------------|
| 5                | Drawers        | تعداد کشو           |
| TA 2050          | Code No.       | کد کالا             |
| 1 m <sup>2</sup> | Effective area | سطح کل قابل استفاده |



|                    |                |                     |
|--------------------|----------------|---------------------|
| 6                  | Drawers        | تعداد کشو           |
| TA 2060            | Code No.       | کد کالا             |
| 1.2 m <sup>2</sup> | Effective area | سطح کل قابل استفاده |



|                    |                |                     |
|--------------------|----------------|---------------------|
| 7                  | Drawers        | تعداد کشو           |
| TA 2070            | Code No.       | کد کالا             |
| 1.4 m <sup>2</sup> | Effective area | سطح کل قابل استفاده |



|                    |                |                     |
|--------------------|----------------|---------------------|
| 8                  | Drawers        | تعداد کشو           |
| TA 2080            | Code No.       | کد کالا             |
| 1.6 m <sup>2</sup> | Effective area | سطح کل قابل استفاده |

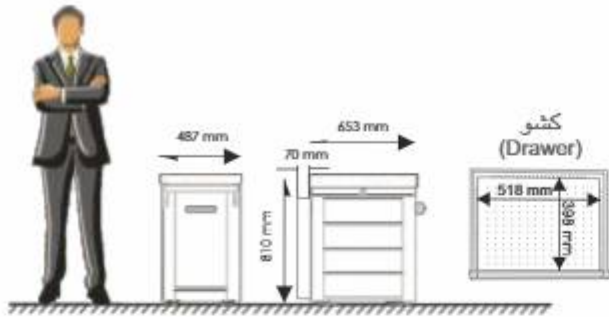

**Light duty drawer cabinets**  
height : 81cm with body door

**کمد های کشودار سبک کار**  
ارتفاع: ۸۱ سانتی متر با درب جانبی

| Dimensions (mm)            | Spread Load capacity per drawer (Kg)  |
|----------------------------|---------------------------------------|
| ابعاد خارجی<br>810x487x653 | ظرفیت تحمل بار گسترده<br>هر کشو<br>30 |

توجه: کلیه مشخصات این نوع کمد ها دقیقاً مشابه نمونه بدون درب جانبی می باشد.

از قابلیت ایجاد ۵ ترکیب متفاوت با تغییر در چیدمان کشوها برخوردار هستند که در جدول ذیل به آنها اشاره شده است:

لازم به ذکر است که درب جانبی، مجهز به قفل بوده و مناسب انبارش ابزارهایی است که داخل کشوها جای نمی گیرند.

نحوه انتخاب چرخ در صفحه ۱۲۸ آورده شده است.

- Characteristics of this cabinet is exactly similar to light duty drawer cabinets, without body door
- For tyre choice, please refer to page 128.



| Drawer Height<br>ارتفاع کشوها | 4       | 3       | 2       | 1       | 0       |
|-------------------------------|---------|---------|---------|---------|---------|
| 158 mm                        | 4       | 3       | 2       | 1       | 0       |
| 77 mm                         | 0       | 2       | 4       | 6       | 8       |
| Total<br>جمع تعداد کشوها      | 4       | 5       | 6       | 7       | 8       |
| Code No.<br>کد کالا           | TA 1040 | TA 1050 | TA 1060 | TA 1070 | TA 1080 |

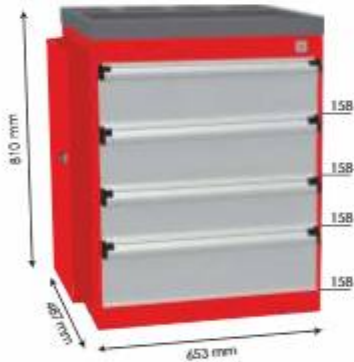

|                    |                |                     |
|--------------------|----------------|---------------------|
| 4                  | Drawers        | تعداد کشو           |
| TA 1040            | Code No.       | کد کالا             |
| 0.8 m <sup>2</sup> | Effective area | سطح کل قابل استفاده |



|                  |                |                     |
|------------------|----------------|---------------------|
| 5                | Drawers        | تعداد کشو           |
| TA 1050          | Code No.       | کد کالا             |
| 1 m <sup>2</sup> | Effective area | سطح کل قابل استفاده |



|                    |                |                     |
|--------------------|----------------|---------------------|
| 6                  | Drawers        | تعداد کشو           |
| TA 1060            | Code No.       | کد کالا             |
| 1.2 m <sup>2</sup> | Effective area | سطح کل قابل استفاده |



|                    |                |                     |
|--------------------|----------------|---------------------|
| 7                  | Drawers        | تعداد کشو           |
| TA 1070            | Code No.       | کد کالا             |
| 1.4 m <sup>2</sup> | Effective area | سطح کل قابل استفاده |



|                    |                |                     |
|--------------------|----------------|---------------------|
| 8                  | Drawers        | تعداد کشو           |
| TA 1080            | Code No.       | کد کالا             |
| 1.6 m <sup>2</sup> | Effective area | سطح کل قابل استفاده |



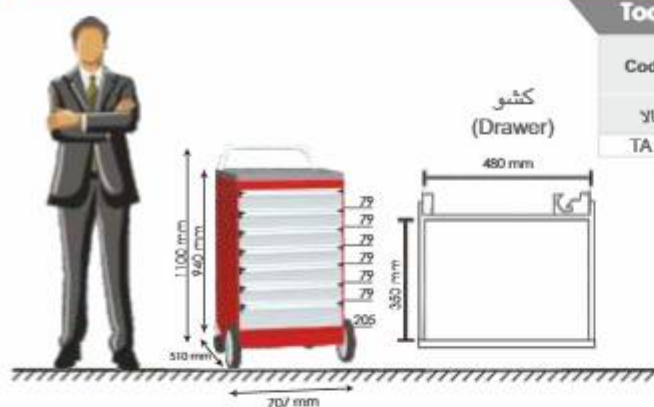

## Tool trolley

## کمد کشو دار تعمیرگاهی

| Code No.           | Dimensions (mm)            | Drawing pull-out               | Spread load capacity per drawer (Kg) | Size of drawers (mm)          |
|--------------------|----------------------------|--------------------------------|--------------------------------------|-------------------------------|
| ک. کالا<br>TA 2071 | ابعاد خارجی<br>940x707x510 | میزان بیرون کشیدگی کشو<br>%100 | ظرفیت تحمل بار گسترده هر کشو<br>30   | فضای مفید داخل کشو<br>480x350 |



(Fig. 2)

(Fig. 1)

- ▶ 1 mm thick steel sheet construction
- ▶ Central locking system (Fig. 1)
- ▶ Drawers with slotted panels for partitioning
- ▶ Drawers made of quality steel with anodized Aluminium handle with archiving and clean plastic strips, incl. end caps for the sides
- ▶ Full pull out (100%) and a load capacity of 30 Kg
- ▶ Impact resistant powder coated
- ▶ Ideal for the utility vehicle sector
- ▶ Can be turned on the spot, easily maneuverable especially in narrow corridors
- ▶ Working platform in ABS
- ▶ With 2 fixed and 2 swivel castors with brake
- ▶ With 6 drawers (height: 80 mm) and 1 drawers (height: 200 mm)
- ▶ Single-hand operation with safety locking which prevents the drawers from opening when in motion (Fig. 2)

- ▶ بدنه کمد ها، از ورق فولادی به ضخامت ۱ میلی متر ساخته می شوند.
- ▶ دیواره کشوها دارای شیارهای موازی است که علاوه بر ایجاد امکان تقسیم فضای داخل کشوها، باعث استحکام دیواره ها نیز می شود.
- ▶ کشوها از ورق فولادی مرغوب ساخته شده و مجهز به دسته های آلومینیومی لبه دار آبکاری شده به روش آنودایز می باشند.
- ▶ هر کشو قابلیت بیرون کشیدگی ۱۰۰٪ و تحمل بار گسترده ۳۰ کیلوگرم را دارد.
- ▶ کشوها مجهز به نوارهای طلای جهت ثبت اطلاعات موجودی هستند.
- ▶ توسط رنگ پودری الکترواستاتیک چرمی مقاوم به ضربه و فرسایش در حین کار، پوشش داده می شوند.
- ▶ با قابلیت چرخش با قدرت بالا به ویژه در راهروهای باریک
- ▶ مجهز به سینی ABS
- ▶ دارای دو چرخ ثابت در قسمت جلو و دو چرخ متحرک ترمزدار در قسمت عقب
- ▶ دارای ۶ کشو با ارتفاع ۷۹ میلی متر و یک کشو با ارتفاع ۲۰۵ میلی متر
- ▶ کلیه کشوها علاوه بر قفل مرکزی (شکل ۱)، دارای یک ضامن هستند که در صورت باز بودن قفل مرکزی، فقط با فشردن ضامن، باز خواهند شد (شکل ۲).

مناسب برای تعمیرگاه ها

## Accessories

## تجهیزات قابل نصب بر روی کمد های کشودار



### جعبه پلاستیکی ABS

| کد کالا<br>Code No. | ابعاد<br>Dimensions (mm) |
|---------------------|--------------------------|
| TA 501020           | 50x100                   |
| TA 501021           | 150x150                  |

ساخته شده از پلاستیک مقاوم و مرغوب جهت استقرار درون کشوها



### ابن لاستیکی (جهت رویه و داخل کمد های کشودار)

| کد کالا<br>Code No. | ابعاد<br>Dimensions (mm) | شرح کالا   |
|---------------------|--------------------------|--|
| TA 501012           | 465x475                  | مخصوص داخل کشوی کمد های سری ۵<br>For heavy duty drawer cabinets (type 5) |
| TA 701012           | 610x610                  | مخصوص داخل کشوی کمد های سری ۷<br>For heavy duty drawer cabinets (type 7) |
| TA 201012           | 515x400                  | مخصوص داخل کشوی کمد های سبک کار<br>For light duty drawer cabinets        |
| TA 207112           | 475x350                  | مخصوص داخل کشوی کمد تعمیرگاهی<br>For tool trolley                        |

جهت بارگذاری ابزار آلات دقیق و حساس

مقاوم به روغن



### سینی ABS

| کد کالا<br>Code No. | ابعاد<br>Dimensions (mm) | شرح کالا   |
|---------------------|--------------------------|--|
| TA 501014           | 573x573                  | مخصوص کمد های سری ۵<br>For heavy duty drawer cabinets (type 5) |
| TA 101014           | 487x653                  | مخصوص کمد های سبک کار<br>For light duty drawer cabinets        |

جهت استقرار ابزارها و دسترسی سریع به آنها

لبه دار و محکم



### دیواره فلزی (جهت تقسیم فضای داخلی کشوها)

| کد کالا / Code No. | ارتفاع H (mm) | شرح کالا   |
|--------------------|---------------|--|
| TA 501030          | 70            | مخصوص کمد های سری ۵<br>For heavy duty drawer cabinets (type 5) |
| TA 501031          | 95            |  |
| TA 501032          | 145           |  |
| TA 501033          | 170           |  |
| TA 701030          | 70            | مخصوص کمد های سری ۷<br>For heavy duty drawer cabinets (type 7) |
| TA 701031          | 120           |  |
| TA 701032          | 145           |  |
| TA 701033          | 195           |  |
| TA 201030          | 77            | مخصوص کمد های سبک کار<br>For light duty drawer cabinets        |
| TA 201031          | 158           |  |
| TA 207130          | 79            | مخصوص کمد های تعمیرگاهی<br>For tool trolley                    |
| TA 207131          | 205           |  |

ساخته شده از ورق های فولادی گالوانیزه



### سطل زباله

| کد کالا<br>Code No. | شرح کالا  |
|---------------------|---|
| TA 501040           | مخصوص کمد های سنگین کار سری ۵ و سبک کار<br>For heavy duty (type 5) and light duty drawer cabinets |



### طاقچه

| کد کالا<br>Code No. | شرح کالا  |
|---------------------|---|
| TA 501015           | مخصوص کمد های سنگین کار سری ۵ و سبک کار<br>For heavy duty (type 5) and light duty drawer cabinets |

## Accessories



## تجهیزات قابل نصب بر روی کمد های کشودار

## Cabinet base

## پایه

| کد کالا<br>Code No. | ارتفاع<br>height<br>(cm) | شرح کالا   |
|---------------------|--------------------------|--|
| TA 701050           | 14                       | مخصوص کمد های کشودار و میز های ترکیبی<br>For drawer cabinets and stationary work benches |

## Stationary workbenches



## میز کار ثابت

## Workbenches

## میز کار های ساده

| TK 1010 | TK 1110 | TK 1011 | TK 1111 | TK 1012 | TK 1112 | Code No.                            | کد کالا |
|---------|---------|---------|---------|---------|---------|-------------------------------------|---------|
| 1250    | 1250    | 1875    | 1875    | 2500    | 2500    | L (mm)                              | طول     |
| 700     | 700     | 700     | 700     | 700     | 700     | W (mm)                              | عرض     |
| 890     | 876     | 890     | 876     | 890     | 876     | H (mm)                              | ارتفاع  |
| 40      | 26      | 40      | 26      | 40      | 26      | ضخامت رویه میز<br>Panel height (mm) |         |

- For heavy assembling work, solid substructure
- Work top beech wood multiplex 40 mm thickness
- Impact resistant powder coated

- رویه میزها، از چوب راش به هم چسبیده به ضخامت ۴۰ میلی متری باشند.
- پایه ها توسط رنگ پودری الکترواستاتیک چرمی مقاوم به ضربه و فرسایش در حین کار، پوشش داده می شوند.
- مناسب جهت کارگاهها و مراکز صنعتی و آموزشی
- امکان نصب چرخ، به سفارش مشتریان محترم وجود دارد.

## Combined workbenches

## میز کار های ترکیبی



| TK 2123 | TK 2023 | Code No. | کد کالا |
|---------|---------|----------|---------|
| 1144    | 1144    | L (mm)   | طول     |
| 573     | 573     | W (mm)   | عرض     |
| 670     | 850     | H (mm)   | ارتفاع  |

- کلیه مشخصات بدنه، قفل، ریل و کشوها مطابق با کمد های سنگین کار ۶۷ یا ۸۰ سانتی متری می باشد.

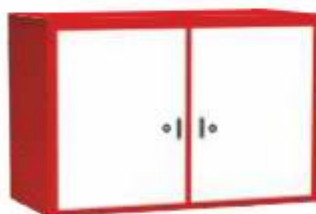

| TK 2124 | TK 2024 | Code No. | کد کالا |
|---------|---------|----------|---------|
| 1144    | 1144    | L (mm)   | طول     |
| 573     | 573     | W (mm)   | عرض     |
| 670     | 850     | H (mm)   | ارتفاع  |

| 7       | 8       | 6       | 7       | 5       | 6       | تعداد کشو<br>Drawers | Code No. | کد کالا |
|---------|---------|---------|---------|---------|---------|----------------------|----------|---------|
| TK 2127 | TK 2027 | TK 2126 | TK 2026 | TK 2125 | TK 2025 |                      |          |         |
| 1144    | 1144    | 1144    | 1144    | 1144    | 1144    | L (mm)               | طول      |         |
| 573     | 573     | 573     | 573     | 573     | 573     | W (mm)               | عرض      |         |
| 670     | 850     | 670     | 850     | 670     | 850     | H (mm)               | ارتفاع   |         |



| 7       | 8       | 6       | 7       | 5       | 6       | تعداد کشو<br>Drawers | Code No. | کد کالا |
|---------|---------|---------|---------|---------|---------|----------------------|----------|---------|
| TK 2133 | TK 2033 | TK 2132 | TK 2032 | TK 2131 | TK 2031 |                      |          |         |
| 1144    | 1144    | 1144    | 1144    | 1144    | 1144    | L (mm)               | طول      |         |
| 573     | 573     | 573     | 573     | 573     | 573     | W (mm)               | عرض      |         |
| 670     | 850     | 670     | 850     | 670     | 850     | H (mm)               | ارتفاع   |         |



| 7       | 6       | 8-7     | 7       | 5       | 8       | 6      | 5      | 7 | 6 | تعداد کشو<br>Drawers | Code No. | کد کالا |
|---------|---------|---------|---------|---------|---------|--------|--------|---|---|----------------------|----------|---------|
| TK 2130 | TK 2030 | TK 2129 | TK 2029 | TK 2128 | TK 2028 |        |        |   |   |                      |          |         |
| 1144    | 1144    | 1144    | 1144    | 1144    | 1144    | L (mm) | طول    |   |   |                      |          |         |
| 573     | 573     | 573     | 573     | 573     | 573     | W (mm) | عرض    |   |   |                      |          |         |
| 670     | 850     | 670     | 850     | 670     | 850     | H (mm) | ارتفاع |   |   |                      |          |         |



(ادامه)

## Combined workbenches

## میز کار ترکیبی



|         |           |          |
|---------|-----------|----------|
| 5 - 6   | تعداد کشو | Drawers  |
| TK 4010 | کد کالا   | Code No. |
| 2285    | طول       | L (mm)   |
| 573     | عرض       | W (mm)   |
| 670     | ارتفاع    | H (mm)   |



|         |           |          |
|---------|-----------|----------|
| 4 - 5   | تعداد کشو | Drawers  |
| TK 4011 | کد کالا   | Code No. |
| 2285    | طول       | L (mm)   |
| 573     | عرض       | W (mm)   |
| 670     | ارتفاع    | H (mm)   |

## Accessories

## تجهیزات قابل نصب بر روی میزها



## Wooden panel

## پانل چوبی (جهت رویه میز کار)

| Code No. / کد کالا | Dimensions (mm) / ابعاد (میلی متر) |
|--------------------|------------------------------------|
| TK 101017          | 26x700x1250                        |
| TK 101016          | 26x700x1875                        |
| TK 101015          | 26x700x2500                        |
| TK 101014          | 26x700x5000                        |
| TK 101013          | 40x700x1250                        |
| TK 101012          | 40x700x1875                        |
| TK 101011          | 40x700x2500                        |



## Cabinet base

## پایه

| Code No. / کد کالا | ارتفاع / height (cm) | شرح کالا  |
|--------------------|----------------------|---|
| TA 701050          | 14                   | مخصوص کمد های کشودار و میزهای ترکیبی<br>For drawer cabinets and stationary work benches |



## Rubber mat

## این لاستیکی (جهت رویه و داخل کمد های کشودار)

| Code No. / کد کالا | ابعاد / Dimensions (mm) | شرح کالا                        |
|--------------------|-------------------------|---------------------------------|
| TA 501012          | 465x475                 | مخصوص داخل کشوی کمد های سری ۵   |
| TA 701012          | 610x610                 | مخصوص داخل کشوی کمد های سری ۷   |
| TA 201012          | 515x400                 | مخصوص داخل کشوی کمد های سبک کار |
| TA 207112          | 475x350                 | مخصوص داخل کشوی کمد تصفیه گاهی  |

جهت بارگذاری ابزار آلات دقیق و حساس

مقاوم به روغن

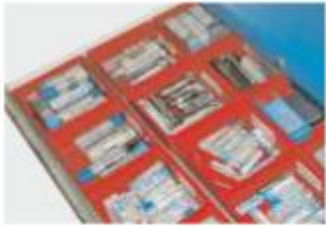

### Plastic storage bins

### جعبه پلاستیکی ABS

| کد کالا<br>Code No. | ابعاد<br>Dimensions (mm) |
|---------------------|--------------------------|
| TA 501020           | 50x100                   |
| TA 501021           | 150x150                  |

ساخته شده از پلاستیک مقاوم و مرغوب جهت استقرار درون کشوها



### Slotted panels for lengthwise and transverse partitioning

### دیواره فلزی (جهت تقسیم فضاهای داخلی کشوها)

| کد کالا<br>Code No. | ابعاد<br>Dimensions (mm) | شرح کالا           |
|---------------------|--------------------------|--------------------|
| TA 501030           | 70                       | مخصوص کندهای سری ۵ |
| TA 501031           | 95                       | مخصوص کندهای سری ۵ |
| TA 501032           | 145                      | مخصوص کندهای سری ۵ |
| TA 501033           | 170                      | مخصوص کندهای سری ۵ |
| TA 701030           | 70                       | مخصوص کندهای سری ۷ |
| TA 701031           | 120                      | مخصوص کندهای سری ۷ |
| TA 701032           | 145                      | مخصوص کندهای سری ۷ |
| TA 701033           | 195                      | مخصوص کندهای سری ۷ |

ساخته شده از ورق های فولادی گالوانیزه

### Standing support chair

### صندلی کارگاهی



| Code No.           | W (mm)     | L (mm)     | H (mm)         | seat height            |                       | وزن (kg) |
|--------------------|------------|------------|----------------|------------------------|-----------------------|----------|
|                    |            |            |                | حداکثر<br>Max.<br>(mm) | حداقل<br>Min.<br>(mm) |          |
| کد کالا<br>SX 1011 | عرض<br>420 | طول<br>950 | ارتفاع<br>1100 | 730                    | 500                   | 15.5     |

- ▶ A practical support chair for standing work operations
- ▶ Relieves the leg and back
- ▶ Seat height adjustable
- ▶ Backrest height adjustable ,articulated to give optimal back support
- ▶ Easily collapsible and portable

- ▶ قابلیت تنظیم ارتفاع نشیمنگاه و تکیه گاه
- ▶ برخوردار از مزیت تنظیم زاویه تکیه گاه جهت راحتی کاربر
- ▶ قابل جابجایی و اشغال فضای کم
- ▶ مناسب برای کلیه امور کارگاهی



- ▶ Welded steel sheet construction
- ▶ Impact resistant powder coated

## Wardrobe

## کمد لباس کار

| Code No. | Dimensions (mm) |
|----------|-----------------|
| کد کالا  | ابعاد خارجی     |
| TH 1010  | 1800x500x300    |
| TH 1011  | 1800x500x300    |

- ▶ از ورق فولادی نورد سرد با کیفیت بالا ساخته می شوند.
- ▶ به آویزهای مخصوص لباس مجهز هستند.
- ▶ کمد های تک درب دارای محفظه مخصوص کفش می باشند.
- ▶ از یک قفل ایمن جهت حفاظت از وسایل برخوردارند؛ به علاوه امکان نصب قفل آویز نیز در آن وجود دارد.
- ▶ توسط رنگ های متنوع پودری با روش الکترواستاتیک مقاوم به ضربه و فرسایش پوشش داده می شوند.
- ▶ طراحی این کمد ها به گونه ای است که امکان اتصال چندین کمد به یکدیگر وجود دارد.
- ▶ در کلیه مراکز صنعتی، آموزشی و ورزشی قابل استفاده هستند.

## Tool cabinet

## کمد ایستاده ابزار

- ▶ Welded steel sheet construction
- ▶ Impact resistant powder coated
- ▶ With safety lock
- ▶ In 3 types:



- ▶ With 1 shelf panel and 2 drawers and perforated lining

- ▶ بدنه این کمد ها از ورق های فولادی به ضخامت ۱/۲۵ الی ۳ میلی متر ساخته می شوند.
- ▶ توسط رنگ پودری الکترواستاتیک چرمی مقاوم به ضربه و فرسایش، پوشش داده می شوند.
- ▶ مجهز به قفل مستحکم و ساخت اروپا می باشند.
- ▶ این کمد ها در سه مدل قابل ارائه هستند:

## Tool cabinet

## کمد با دو کشو بدون دیواره و یک طبقه میانی

| Code No. | Dimensions (mm) | Spread load capacity per shelf (Kg) | Load capacity per shelf door (Kg) |
|----------|-----------------|-------------------------------------|-----------------------------------|
| کد کالا  | ابعاد خارجی     | ظرفیت تحمل بار گسترده هر طبقه       | ظرفیت تحمل بار دریا               |
| TH 3010  | 1950x950x400    | 50                                  | 10                                |

- ▶ قسمت فوقانی کمد و نیمی از قسمت داخلی دریاها مجهز به صفحات مشبک می باشند.

## Tool cabinet

## کمد با چهار طبقه میانی بدون دیواره مشبک

| Code No. | Dimensions (mm) | Spread load capacity per shelf (Kg) |
|----------|-----------------|-------------------------------------|
| کد کالا  | ابعاد خارجی     | ظرفیت تحمل بار گسترده هر طبقه       |
| TH 3011  | 1950x950x400    | 50                                  |



- ▶ With 4 shelves panel

- ▶ مجهز به ۴ طبقه میانی
- ▶ با قابلیت جابجایی طبقات



▶ With 3 shelves panel and perforated lining

### Tool cabinet کمد با سه طبقه میانی با دیواره مشبک

| Code No. | Dimensions (mm) | Spread load capacity per shelf (Kg) | Load capacity per shelf door (Kg) |
|----------|-----------------|-------------------------------------|-----------------------------------|
| کد کالا  | ابعاد خارجی     | ظرفیت تحمل بار گسترده هر طبقه       | ظرفیت تحمل بار در دریا            |
| TH 3012  | 1950x950x400    | 50                                  | 10                                |

▶ مجهز به صفحات مشبک در قسمت فوقانی کمد و قسمت داخلی دریا

### CNC Machine Cabinets

### انبارهای ابزارهای براده برداری و CNC

#### CNC plastic tool holder

#### نگهدارنده‌های کولت



|                   |         |                   |         |                   |         |
|-------------------|---------|-------------------|---------|-------------------|---------|
| ISO / SK 40 Model | مدل     | ISO / SK 50 Model | مدل     | HSK A32/B40 Model | مدل     |
| TD 1010 Code No.  | کد کالا | TD 1011 Code No.  | کد کالا | TD 1012 Code No.  | کد کالا |



▶ Made of impact resistant ABS

▶ از پلاستیک ABS ضد ضربه ساخته می شوند.

#### Tool carrier

#### محفظه نگهدارنده کولت



کد کالا: TD 2010



- ▶ Made of 1.5 mm thick steel sheet
- ▶ Accommodate CNC plastic tool holders
- ▶ Can be placed in type 7 drawer cabinets and CNC cabinets

▶ از ورق فولادی به ضخامت ۱/۵ میلی متر ساخته می شوند.  
 ▶ نگهدارنده‌های پلاستیکی کولت داخل این محفظه جایگذاری می شوند.  
 ▶ از قابلیت نصب داخل کشوهای کمد های سری ۷ و یا چرخ ابزار براده برداری و CNC برخوردارند.



## Table top stand

## پالت طبقاتی رومیزی

| کد کالا  | تعداد ردیف       | شرح                |
|----------|------------------|--------------------|
| Code No. | Number of strips |                    |
| TD 3011  | 3                | پالت ۳ طبقه رومیزی |
| TD 3010  | 5                | پالت ۵ طبقه رومیزی |



کد کالا: TD 3010



کد کالا: TD 3011



- ▶ Made of 1.25 mm thick steel sheet.
- ▶ Can be placed on type 5 drawer cabinets.
- ▶ With insert frame for 3 and 5 strips
- ▶ Can be placed 5 plastic tool holders in each strip.

- ▶ از ورق فولادی به ضخامت ۱/۲۵ میلی متر ساخته می شوند.
- ▶ نگهدارنده های پلاستیکی کولت، داخل این پالت جایگذاری می شوند.
- ▶ صفحه زیرین پالت، کاملاً منطبق با صفحه رویی کمد های کشودار سری ۵ است.
- ▶ در هر ردیف امکان جایگذاری ۵ نگهدارنده پلاستیکی وجود دارد.

## Transport cart

## چرخ ابزار براده برداری و CNC



Code No. : TD 4010

- ▶ Made of 1.5 mm thick steel sheet
- ▶ Designed to transport 6 pcs. tool carriers
- ▶ With fixed and swivel castors with brake



- ▶ از ورق فولادی به ضخامت ۱/۵ میلی متر ساخته می شوند.
- ▶ مجهز به سینی جهت استقرار لوازم و ابزار می باشند.
- ▶ به چرخ های ثابت و متحرک و ترمز دار مجهز هستند.
- ▶ قابلیت نگهداری ۶ عدد محفظه نگهدارنده کولت را دارند.

### Roller shutter cabinets

### کمد ابزار CNC

| Code No.  | Dimensions (mm) | Spread load capacity per drawer (Kg) | Size of drawers (mm) |
|-----------|-----------------|--------------------------------------|----------------------|
| کد کابینا | ابعاد خارجی     | ظرفیت تحمل بار گسترده هر کشو         | فضای مفید داخل کشو   |
| TD 5010   | 1500x717x708    | 100                                  | 600x600              |



- کشو جهت ISO
- کشو جهت لوازم اندازه گیری، ابزارها، ابزار براده برداری و الماسه ها
- کشوی بدون دیواره جهت استقرار اجسام سنگین نظیر: گیره، سه نظام، صفحه گردان، صفحه تقسیم و ...

- All the specifications of this cabinet are similar to type 7, drawer cabinet.
- With safety lock.
- Contains : 3 shelf drawers  
4 tool carriers  
2 drawers with 145 mm height  
20 CNC plastic tool holders

- بدنه و ریل های این کمد عیناً مشابه کمد کشودارهای سری ۷ می باشد.
- به دو درب فلزی و قفل ایمن مجهز هستند.
- مجهز به ۳ عدد کشوی بدون دیواره، ۴ عدد محفظه نگهدارنده کولت، ۲ عدد کشوی با ارتفاع ۱۴۵ میلی متر و ۲۰ عدد نگهدارنده پلاستیکی کولت

### راهنمای جایگذاری ابزارهای براده برداری و CNC

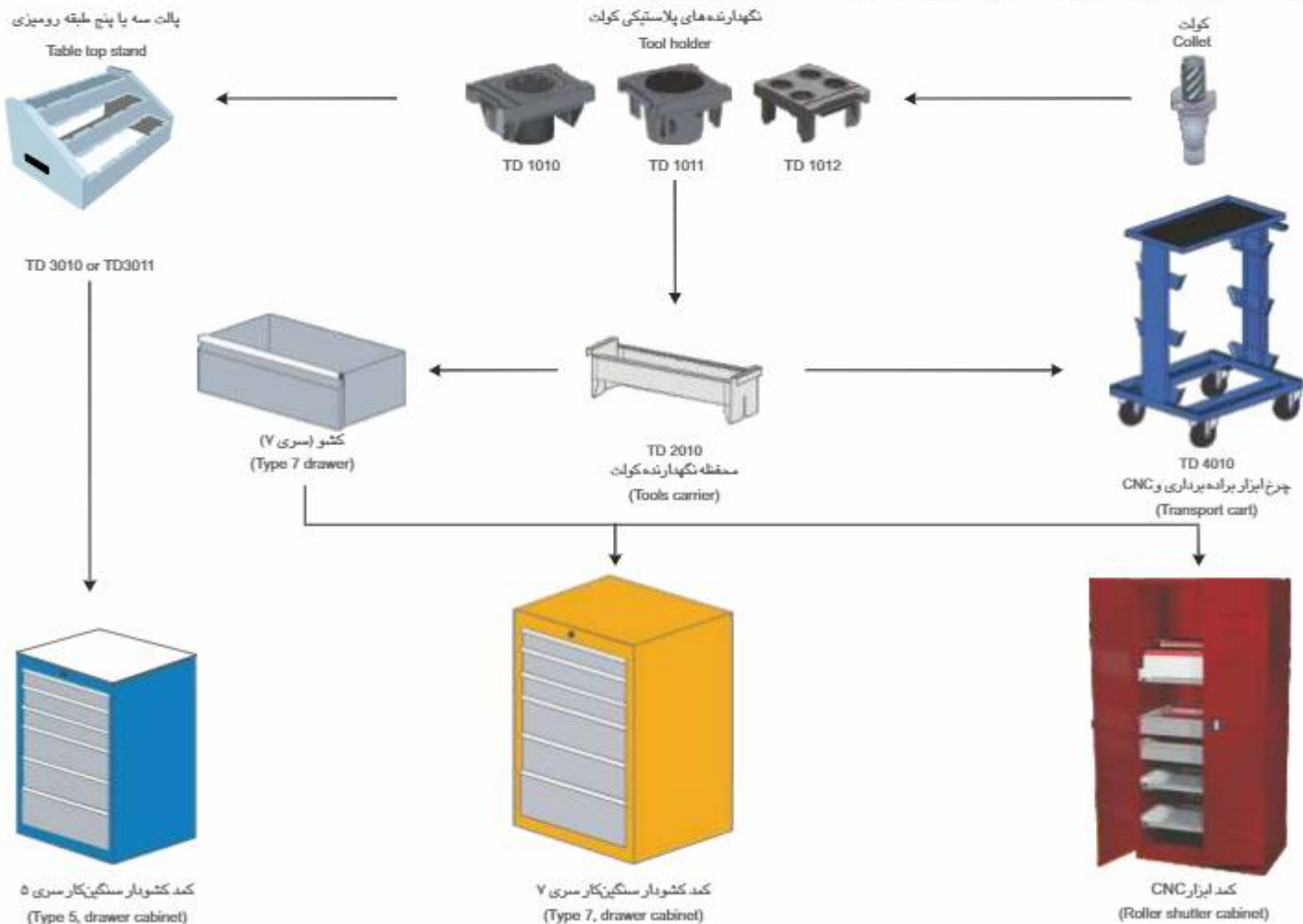

## Perforated panels, hooks and holders



TE 1016



TE 1015

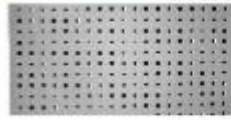

TE 1013

TE 1014



- ▶ Made of 1.5 mm thick steel sheet
- ▶ Allows the tools be positioned visibly
- ▶ Complete with hooks

## تجهیزات نمایشگاهی

## Perforated panels

## صفحات مشبک

| Code No. | Thickness (mm) | Dimensions (mm) |
|----------|----------------|-----------------|
| کد کالا  | ضخامت          | ابعاد           |
| TE 1013  | 1.5            | 458x468         |
| TE 1014  | 1.5            | 458x968         |
| TE 1015  | 0.7            | 440x700         |
| TE 1016  | 0.7            | 440x700         |

- ▶ از ورق نورد سرد فولادی مرغوب و با ضخامت های ۰/۷ و ۱/۵ میلیمتری برای محیط های کارگاهی، فروشگاه، نمایشگاه و... ساخته می شوند.
- ▶ به روش الکترواستاتیک رنگ کاری می شوند.
- ▶ از قابلیت نصب قلاب های مخصوص آویز یا نمایش ابزار برخوردارند.



- ▶ Easy modular system assembly
- ▶ Luminous upper panel with excellent commercial effect
- ▶ Impact resistant powder coated

## تابلوی نمایش ابزار

| Code No. | Dimensions (h x w x d) (mm) |
|----------|-----------------------------|
| کد کالا  | ابعاد                       |
| ST 1110  | 210x100x55                  |

- ▶ مناسب جهت نصب ابزار آلات در فروشگاه و نمایشگاه های ابزار
- ▶ از چهار صفحه مشبک به ابعاد ۹۶۸x۴۵۸ میلیمتر و به مشخصات فوق ساخته می شود.
- ▶ توسط رنگ پودری الکترواستاتیک چرمی مقاوم به ضربه و فرسایش پوشش داده می شود.
- ▶ به آسانی مونتاژ می شود.
- ▶ از قابلیت نصب قلاب های مخصوص آویز یا نمایش ابزار برخوردارند.
- ▶ دارای تابلوی مجهز به لامپ، در ابعاد ۹۴۰x۱۱۰ میلیمتر با امکان نصب برچسب تبلیغاتی

## Accessories for perforated panels

## تجهیزات قابل نصب بر روی صفحات مشبک

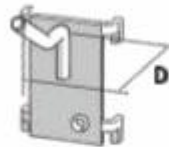

## Inclined hook

## آویز تک شاخه مورب

| Code No. | D (mm) |
|----------|--------|
| کد کالا  |        |
| TE 2112  | 50     |
| TE 2113  | 100    |
| TE 2114  | 200    |

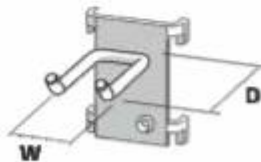

## Double hook

## آویز دو شاخه

| Code No. | WxD (mm) |
|----------|----------|
| کد کالا  |          |
| TE 2315  | 50x50    |
| TE 2316  | 50x100   |
| TE 2317  | 50x200   |
| TE 2318  | 23x200   |

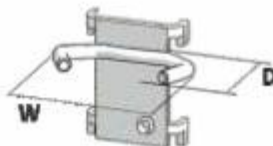

## C hook

## آویز C شکل

| Code No. | WxD (mm) |
|----------|----------|
| کد کالا  |          |
| TE 2510  | 65x40    |
| TE 2511  | 75x55    |

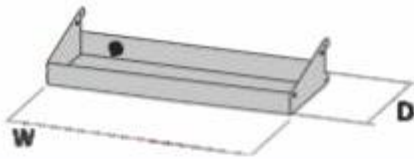

### Shelf

### قفسه

| کد کالا<br>Code No. | WxD<br>(mm) |
|---------------------|-------------|
| TE 2610             | 280x100     |
| TE 2611             | 210x105     |
| TE 2612             | 105x105     |

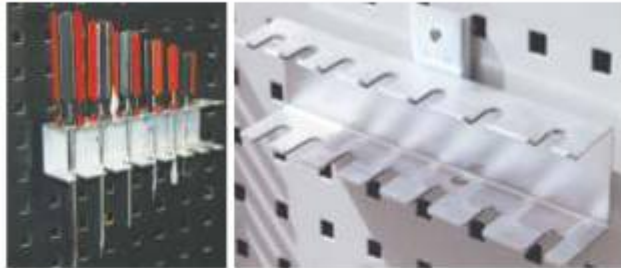

### Screwdriver holder

### نگهدارنده پیچ گوشتی

| کد کالا<br>Code No. | ظرفیت<br>Capacity |
|---------------------|-------------------|
| TE 2011             | 7                 |

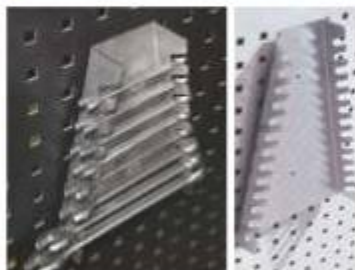

### Spanner holder

### نگهدارنده آچارها

| کد کالا<br>Code No. | ظرفیت<br>Capacity |
|---------------------|-------------------|
| TE 2012             | 8                 |

### Steel tool box

### جعبه ابزار فلزی



| کد کالا<br>Code No. | ابعاد خارجی<br>Dimensions<br>(mm) | تعداد محفظه<br>Compartment | تعداد طبقات | رنگ         | Color       |
|---------------------|-----------------------------------|----------------------------|-------------|-------------|-------------|
| TG 1010             | 360x210x212                       | 5                          | 3           | قرمز نارنجی | Orange-Red  |
| TG 1011             | 360x210x160                       | 3                          | 2           | قرمز نارنجی | Orange-Red  |
| TG 1012             | 360x210x108                       | 1                          | 1           | قرمز نارنجی | Orange-Red  |
| TG 1110             | 360x210x212                       | 5                          | 3           | قرمز مشکی   | Black-Red   |
| TG 1111             | 360x210x160                       | 3                          | 2           | قرمز مشکی   | Black-Red   |
| TG 1112             | 360x210x108                       | 1                          | 1           | قرمز مشکی   | Black-Red   |
| TG 1210             | 360x210x212                       | 5                          | 3           | قرمز طوسی   | Gray-Red    |
| TG 1211             | 360x210x160                       | 3                          | 2           | قرمز طوسی   | Gray-Red    |
| TG 1212             | 360x210x108                       | 1                          | 1           | قرمز طوسی   | Gray-Red    |
| TG 1310             | 360x210x212                       | 5                          | 3           | زرد آبی     | Blue-yellow |
| TG 1311             | 360x210x160                       | 3                          | 2           | زرد آبی     | Blue-yellow |
| TG 1312             | 360x210x108                       | 1                          | 1           | زرد آبی     | Blue-yellow |
| TG 2010             | 460x210x212                       | 5                          | 3           | قرمز نارنجی | Orange-Red  |
| TG 2011             | 460x210x160                       | 3                          | 2           | قرمز نارنجی | Orange-Red  |
| TG 2012             | 460x210x108                       | 1                          | 1           | قرمز نارنجی | Orange-Red  |
| TG 2110             | 460x210x212                       | 5                          | 3           | قرمز مشکی   | Black-Red   |
| TG 2111             | 460x210x160                       | 3                          | 2           | قرمز مشکی   | Black-Red   |
| TG 2112             | 460x210x108                       | 1                          | 1           | قرمز مشکی   | Black-Red   |
| TG 2210             | 460x210x212                       | 5                          | 3           | قرمز طوسی   | Gray-Red    |
| TG 2211             | 460x210x160                       | 3                          | 2           | قرمز طوسی   | Gray-Red    |
| TG 2212             | 460x210x108                       | 1                          | 1           | قرمز طوسی   | Gray-Red    |
| TG 2310             | 460x210x212                       | 5                          | 3           | زرد آبی     | Blue-yellow |
| TG 2311             | 460x210x160                       | 3                          | 2           | زرد آبی     | Blue-yellow |
| TG 2312             | 460x210x108                       | 1                          | 1           | زرد آبی     | Blue-yellow |

- Made of 0.6 mm thickness steel sheet
- In 3 types: One, three and five compartments
- Impact resistant powder coated

از ورق نورد سرد فولادی با کیفیت بالا و با ضخامت ۰/۶ میلیمتر ساخته می‌شوند.

- به روش الکترواستاتیک رنگ کاری می‌شوند.
- در سه مدل یک، دو و سه طبقه قابل ارائه هستند.

## Tool chest

## صندوق ابزار



| Drawer Height<br>ارتفاع کشوها | عدد     | ابعاد خارجی<br>Dimension<br>h x w x d (mm) |
|-------------------------------|---------|--|
| 90 mm                         | 2       | 390x640x312                                |
| 66 mm                         | 1       |  |
| Total<br>جمع تعداد کشوها      | 3       |  |
| Code No.<br>کد کالا           | TG 8010 |  |

- ▶ Made of 1mm thick steel sheet
- ▶ With 3 drawers
- ▶ Impact resistant powder coated
- ▶ With one compartment with 49 mm depth
- ▶ Central locking system

- ▶ بدنه از ورق فولادی به ضخامت ۱ میلی متر ساخته می شود.
- ▶ دارای ۳ کشو می باشد.
- ▶ کشوها دارای ریلهای ساچمه ای هستند.
- ▶ دارای یک محفظه فوقانی قفل دار به عمق ۴۹ میلی متر.
- ▶ مجهز به قفل مرکزی
- ▶ توسط رنگ پودری الکترواستاتیک مقاوم به ضربه و فرسایشی پوشش داده می شود.



# INDEX

|     |                                  |                            |   |
|-----|----------------------------------|----------------------------|---|
| 11  | Striking Tools.....              | ابزار آلات کوبشی           |    |
| 23  | Pliers & Wrenches.....           | آچارها و انبر قفلی ها      |    |
| 31  | Chisels, Punches and Levers..... | قلم ها ، سنبه ها و اهرم ها |   |
| 43  | Cutting Tools.....               | ابزار آلات برشکاری         |  |
| 51  | Vices & Anvils.....              | گیره ها و سندان ها         |  |
| 59  | Planishing Tools.....            | ابزار آلات صافکاری         |  |
| 65  | Files & Rasps.....               | سوهان ها                   |  |
| 81  | Marking tools.....               | ابزار آلات مارک زنی        |  |
| 95  | Components for lifting.....      | قلاب ها                    |  |
| 101 | Transport equipments.....        | تجهیزات جابجایی            |  |
| 121 | Storage Facilities.....          | تجهیزات انبارش             |  |
| 151 | Cool line system.....            | تجهیزات روانکاری           |  |
| 161 | Screwdrivers & L-Keys.....       | پیچ گوشتی ها و آچارهای آلن |  |
| 165 | Miscellaneous.....               | سایر ابزار آلات            |  |
| 169 | Educational Tools (IPKA).....    | ابزار آلات آموزشی (ایپکا)  |  |

تجهيزات روانکاری

Cool line system

[www.iranpotk.com](http://www.iranpotk.com)

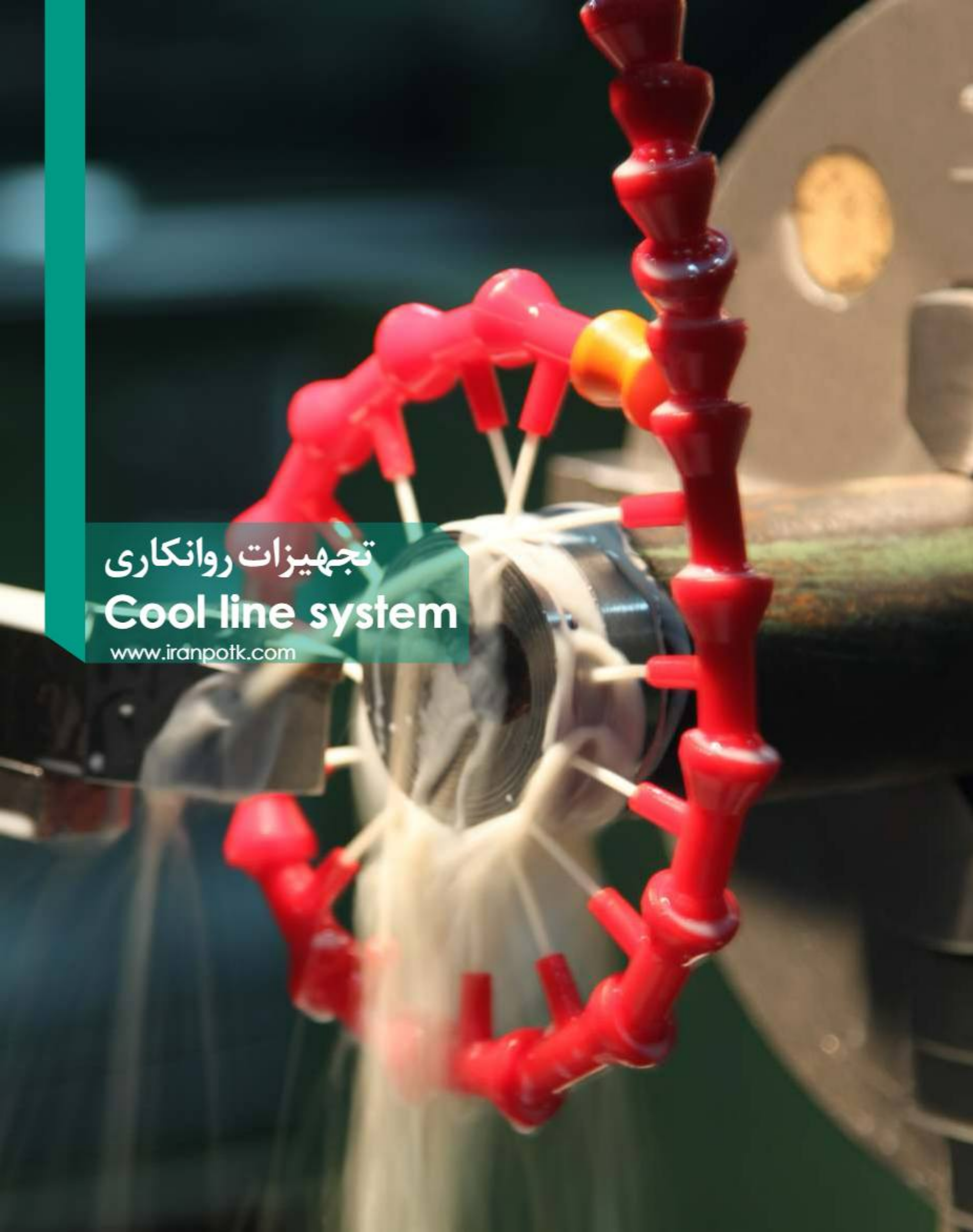

## Cool line system 1/4"

## تجهیزات روانکاری

### سیستم های هدایت مواد روانکار 1/4 اینچ

| کد قطعه   | شرح  | تعداد                                     |
|-----------|--|---|
| JA 101010 | شیلنگ مفصلی " 1/4 به طول تقریبی ۲۹ سانتی متر                   | ۲ شیلنگ (۱۰ قطعه مفصلی)<br>(2x10 modules) |
|           | Versatile jointed hose 1/4" Length approx. 29cm                |   |
| JA 101011 | شیلنگ مفصلی ضد اسید " 1/4 به طول تقریبی ۲۹ سانتی متر           | ۲ شیلنگ (۱۰ قطعه مفصلی)<br>(2x10 modules) |
|           | Acid resistant versatile jointed hose 1/4" Length approx. 29cm |   |
| JA 101020 | افشانک سرگرد " 1/4 ، قطر داخلی دهانه ۱/۶ میلی متر              | ۴ عدد<br>(4 PCS)                          |
|           | Round nozzle, ID 1.6 mm, 1/4"                                  |   |
| JA 101021 | افشانک سرگرد " 1/4 ، قطر داخلی دهانه ۳/۲ میلی متر              | ۴ عدد<br>(4 PCS)                          |
|           | Round nozzle, ID 3.2 mm, 1/4"                                  |   |
| JA 101022 | افشانک سرگرد " 1/4 ، قطر داخلی دهانه ۶/۴ میلی متر              | ۴ عدد<br>(4 PCS)                          |
|           | Round nozzle, ID 6.4 mm, 1/4"                                  |   |
| JA 101023 | افشانک سرپهن (شیپوری) " 1/4 ، عرض دهانه ۲۴ میلی متر            | ۲ عدد<br>(2 PCS)                          |
|           | Flare nozzle 1/4", width 24 mm                                 |   |
| JA 101024 | افشانک سرپهن " 1/4 ، ۱۶ سوراخ                                  | ۲ عدد<br>(2 PCS)                          |
|           | Flare nozzle 1/4", 16 hole                                     |   |
| JA 101025 | افشانک سرپهن " 1/4 ، ۶ سوراخ ۹۰ درجه                           | ۲ عدد<br>(2 PCS)                          |
|           | Flare nozzle 1/4", 6 hole, 90°                                 |   |
| JA 101030 | اتصال Y شکل " 1/4  | ۲ عدد<br>(2 PCS)                          |
| JA 101031 | اتصال Y شکل ضد اسید " 1/4                                      | ۲ عدد<br>(2 PCS)                          |
| JA 101026 | سیستم پاشش حلقوی " 1/4 شامل ۱۶ قطعه مفصلی و یک درپوش انتهایی   | ۱ مجموعه<br>(1 Set)                       |
|           | Ring jet system 1/4" (16 modules) incl. end piece              |   |
| JA 101040 | شیرکنترل برای شیلنگ مفصلی " 1/4                                | ۲ عدد<br>(2 PCS)                          |
|           | Control valve 1/4"   |   |
| JA 101041 | شیرکنترل با رزوه خارجی " 1/4 NPS ، شیلنگ خور                   | ۲ عدد<br>(2 PCS)                          |
|           | Control valve 1/4" NPS   |   |
| JA 101042 | رابط با رزوه " 1/8 NPT   | ۴ عدد<br>(4 PCS)                          |
| JA 101043 | رابط ضد اسید با رزوه " 1/8 NPT                                 | ۴ عدد<br>(4 PCS)                          |
| JA 101044 | رابط با رزوه " 1/4 NPT   | ۴ عدد<br>(4 PCS)                          |
|           | Connector 1/4"   |   |

NPT = Tapered screw thread رزوه پیچ مخروطی  
NPS = Cylindric screw thread رزوه پیچ استوانه ای

IT = Internal thread رزوه داخلی  
ET = External thread رزوه خارجی

ID = Inner diameter قطر داخلی  
ED = External diameter قطر خارجی



## Cool line system 1/4"

## سیستم های هدایت مواد روانکار 1/4 اینچ

| کد قطعه   | شرح  | تعداد     |
|-----------|--|-----------|
| JA 101045 | اتصال زانویی ۹۰°، 1/4"   | ۲ عدد     |
|           | Elbow fitting 90°, 1/4"  | (2 PCS)   |
| JA 101046 | اتصال T شکل 1/4"   | ۲ عدد     |
|           | T-fitting 1/4"   | (2 PCS)   |
| JA 101050 | پایه نصب انشعاب ساز برای اتصال T شکل 1/4"  | ۱ عدد     |
|           | Modular manifold brackets for T-fitting 1/4"                                       | (1 Piece) |
| JA 101051 | مجموعه پایه مغناطیسی (شامل پایه مغناطیسی، شیر ساچمه ای فلزی و رابط شیلنگ خور 1/4") | ۱ عدد     |
|           | Magnetic base (metal ball valve and hose barb connector 1/4")                      | (1 Piece) |
| JA 101048 | بلوک تقسیم کننده جریان با ۳ خروجی 1/4" و ورودی 3/8"                                | ۱ عدد     |
|           | Mono block distribution device (4 outlet 1/4" and IT 3/8")                         | (1 Piece) |
| JA 101047 | سه راهی فلزی با یک رزوه خارجی 1/4" و دو رزوه داخلی 3/8"                            | ۲ عدد     |
|           | T-connection ET 1/4" and 2 IT 3/8"   | (2 PCS)   |
| JA 101052 | شیر ساچمه ای فلزی با ورودی و خروجی 1/4"  | ۱ عدد     |
|           | Metal ball valve IT and ET 1/4"  | (1 Piece) |
| JA 101053 | مغزی دوسر رزوه فلزی 1/4"   | ۲ عدد     |
|           | Threaded double nipple 2 ET 1/4"   | (2 PCS)   |
| JA 101049 | رابط شیلنگ خور برنجی برای شیلنگ با قطر ۱۳ میلیمتر                                  | ۲ عدد     |
|           | Hose barb connector 1/4" for 13mm hose   | (2 PCS)   |
| JA 101032 | تبدیل فلزی با قطر خارجی 1/4" و قطر داخلی 1/8"                                      | ۲ عدد     |
|           | Metal reducer (ET 1/4", IT 1/8")   | (2 PCS)   |
| JA 101054 | درپوش سر چهارگوش 1/8"  | ۲ عدد     |
|           | Tetragonal closing cap 1/8"  | (2 PCS)   |
| JA 101055 | درپوش سر شش گوش 1/4"   | ۲ عدد     |
|           | Hexagonal closing cap 1/4"   | (2 PCS)   |
| JA 101057 | شیر یک طرفه 1/4"   | ۲ عدد     |
|           | Non-return valve 1/4"  | (2 PCS)   |
| JA 101090 | انبر مونتاژ شیلنگ مفصلی 1/4"   | ۱ عدد     |
|           | Hose-assembling plier 1/4"   | (1 Piece) |

|                              |                     |
|------------------------------|---------------------|
| NPT = Tapered screw thread   | رزوه پیچ مخروطی     |
| NPS = Cylindric screw thread | رزوه پیچ استوانه ای |

|                      |            |
|----------------------|------------|
| IT = Internal thread | رزوه داخلی |
| ET = External thread | رزوه خارجی |

|                        |           |
|------------------------|-----------|
| ID = Inner diameter    | قطر داخلی |
| ED = External diameter | قطر خارجی |

### Cool line system 1/4"

#### سیستم های هدایت مواد روانکار 1/4 اینچ

| کد قطعه   | شرح  | تعداد      |
|-----------|--|------------|
| JA 1030   | شیلنگ مفصلی 1/4" به صورت کلاف  | ۱۰۰۰ عدد   |
|           | Versatile jointed hose roll  | (1000 PCS) |
| JA 1010   | مجموعه پایه مغناطیسی با شیلنگ مفصلی 1/4" (شامل مجموعه پایه مغناطیسی، رابط با رزوه NPT 1/4"، شیلنگ ۱۶ قطعه ای، افشانک سرگرد ۶/۴ میلی متر)                                 | ۱ مجموعه   |
|           | Magnetic base 1/4" with versatile jointed hose set   | (1 Set)    |
| JA 1020   | مجموعه پایه مغناطیسی با دو انشعاب شیلنگ مفصلی (شامل مجموعه پایه مغناطیسی، رابط با رزوه NPT 1/4"، اتصال Y شکل 1/4"، دو شیلنگ ۱۲ قطعه ای، ۲۰ عدد افشانک سرپهن ۲۴ میلی متر) | ۱ مجموعه   |
|           | Magnetic base 1/4" with versatile jointed hose set   | (1 Set)    |
| JA 101056 | گیره مغناطیسی مدور   | ۲ عدد      |
|           | Magnetic clamp   | (2 PCS)    |

### Cool line system 1/2"

#### سیستم های هدایت مواد روانکار 1/2 اینچ

| کد قطعه   | شرح  | تعداد                  |
|-----------|--|------------------------|
| JC 101010 | شیلنگ مفصلی 1/2" به طول تقریبی ۲۹ سانتی متر                    | ۲ شیلنگ (۵ قطعه مفصلی) |
|           | Versatile jointed hose 1/2" Length approx. 29cm                | (2x5 modules)          |
| JC 101011 | شیلنگ مفصلی ضد اسید 1/2" به طول تقریبی ۲۹ سانتی متر            | ۲ شیلنگ (۵ قطعه مفصلی) |
|           | Acid resistant versatile jointed hose 1/2" Length approx. 29cm | (2x5 modules)          |
| JC 101020 | افشانک سرگرد 1/2" ، قطر دهانه ۶/۴ میلی متر                     | ۴ عدد                  |
|           | Round nozzle, ID 6.4 mm, 1/2"                                  | (4 PCS)                |
| JC 101021 | افشانک سرگرد 1/2" ، قطر دهانه ۹/۵ میلی متر                     | ۴ عدد                  |
|           | Round nozzle, ID 9.5 mm, 1/2"                                  | (4 PCS)                |
| JC 101022 | افشانک سرگرد 1/2" ، قطر دهانه ۱۲/۷ میلی متر                    | ۴ عدد                  |
|           | Round nozzle, ID 12.7 mm, 1/2"                                 | (4 PCS)                |
| JC 101023 | افشانک سرپهن (شیبوری) 1/2" ، عرض دهانه ۳۲ میلی متر             | ۲ عدد                  |
|           | Flare nozzle 1/2" width 32 mm                                  | (2 PCS)                |
| JC 101024 | افشانک سرپهن (شیبوری) 1/2" ، عرض دهانه ۶۲ میلی متر             | ۲ عدد                  |
|           | Flare nozzle 1/2", width 62 mm                                 | (2 PCS)                |
| JC 101025 | افشانک سرپهن 1/2" ، ۸ سوراخ ۹۰ درجه                            | ۲ عدد                  |
|           | Flare nozzle 1/2", 8 hole, 90°                                 | (2 PCS)                |















NPT = Tapered screw thread    رزوه پیچ مخروطی  
NPS = Cylindric screw thread    رزوه پیچ استوانه ای

IT = Internal thread    رزوه داخلی  
ET = External thread    رزوه خارجی

ID = Inner diameter    قطر داخلی  
ED = External diameter    قطر خارجی

## Cool line system 1/2"

## سیستم های هدایت مواد روانکار ۱/۲ اینچ

|   |           | سیستم های هدایت مواد روانکار ۱/۲ اینچ                       |           |
|---|-----------|---|-----------|
|   |           |   | ☐         |
|    | JC 101030 | اتصال Y شکل ۱/۲"  | ۲ عدد     |
|   |           | Y-fitting 1/2"  | (2 PCS)   |
|    | JC 101026 | سیستم پاشش حلقوی ۱/۲" شامل ۱۶ قطعه مفصلی و یک دریوش انتهایی | ۱ مجموعه  |
|   |           | Ring jet system 1/2" (16 modules) incl. end piece           | (1 Set)   |
|    | JC 101040 | شیر کنترل برای شیلنگ مفصلی ۱/۲"                             | ۲ عدد     |
|   |           | Control valve 1/2"  | (2 PCS)   |
|    | JC 101042 | رابط با رزوه ۳/۸" NPT                                       | ۴ عدد     |
|   |           | Connector 3/8" NPT  | (4 PCS)   |
|    | JC 101044 | رابط با رزوه ۱/۲" NPT                                       | ۴ عدد     |
|   |           | Connector 1/2" NPT  | (4 PCS)   |
|   | JC 101058 | تبدیل Y شکل ۱/۲" به ۲x ۱/۴"                                 | ۲ عدد     |
|   |           | Y-reducer 1/2" to 2x1/4"                                    | (2 PCS)   |
|  | JC 101045 | اتصال زانویی ۹۰°، ۱/۲"                                      | ۲ عدد     |
|   |           | Elbow fitting 90°, 1/2"                                     | (2 PCS)   |
|  | JC 101046 | اتصال T شکل ۱/۲"  | ۲ عدد     |
|   |           | T-fitting 1/2"  | (2 PCS)   |
|  | JC 101050 | پایه نصب انشعاب ساز برای اتصال T شکل ۱/۲"                   | ۱ عدد     |
|   |           | Modular manifold brackets for T-fitting 1/2"                | (1 piece) |
|  | JC 101048 | بلوک تقسیم کننده جریان با ۴ خروجی ۱/۲" و ورودی ۳/۴"         | ۱ عدد     |
|   |           | Mono block distribution device (4 outlets 1/2" and IT 3/4") | (1 piece) |
|  | JC 101047 | سه راهی فلزی با یک رزوه خارجی ۱/۲" و دو رزوه داخلی ۱/۲"     | ۲ عدد     |
|   |           | Connector ET 1/2" and 2 IT 1/2"                             | (2 PCS)   |
|  | JC 101052 | شیر ساچمه ای فلزی با ورودی و خروجی ۱/۲"                     | ۱ عدد     |
|   |           | Metal ball valve ET and IT 1/2"                             | (1 piece) |
|  | JC 101053 | مغزی دو سر رزوه فلزی ۱/۲"                                   | ۲ عدد     |
|   |           | Threaded double nipple 2 ET 1/2"                            | (2 PCS)   |
|  | JC 101049 | رابط شیلنگ خور برنجی ۱/۲" برای شیلنگ با قطر ۱۹ میلی متر     | ۲ عدد     |
|   |           | Hose barb connector 1/2" for 19 mm hose                     | (2 PCS)   |

|                              |                     |
|------------------------------|---------------------|
| NPT = Tapered screw thread   | رزوه پیچ مخروطی     |
| NPS = Cylindric screw thread | رزوه پیچ استوانه ای |

|                      |            |
|----------------------|------------|
| IT = Internal thread | رزوه داخلی |
| ET = External thread | رزوه خارجی |

|                        |           |
|------------------------|-----------|
| ID = Inner diameter    | قطر داخلی |
| ED = External diameter | قطر خارجی |

## Cool line system 1/2"

## سیستم های هدایت مواد روانکار ۱/۲ اینچ

|   |           |   |                        |
|---|-----------|---|------------------------|
|  | JC 101032 | تبدیل فلزی با قطر خارجی " ۱/۴ و قطر داخلی " ۳/۸<br>Metal reducer (ET 1/2", IT 3/8") | ۲ عدد<br>(2 PCS)       |
|  | JC 101055 | درپوش سرشش گوش " ۱/۴<br>Hexagonal closing cap 1/2"                                  | ۲ عدد<br>(2 PCS)       |
|  | JC 101057 | شیر یک طرفه " ۱/۴<br>Non-return valve 1/2"  | ۲ عدد<br>(2 PCS)       |
|  | JC 101090 | انبر مونتاژ شیلنگ مفصلی " ۱/۴<br>Hose assembling plier 1/2"                         | ۱ عدد<br>(1 piece)     |
|  | JC 1030   | شیلنگ مفصلی " ۱/۴ بصورت کلاف<br>Versatile jointed hose roll 1/2"                    | ۱۰۰۰ عدد<br>(1000 PCS) |
|  | JC 101056 | گیره مغناطیسی مدور<br>Magnetic base   | ۲ عدد<br>(2 PCS)       |

NPT = Tapered screw thread    رزوه پیچ مخروطی  
NPS = Cylindric screw thread    رزوه پیچ استوانه ای

IT = Internal thread    رزوه داخلی  
ET = External thread    رزوه خارجی

ID = Inner diameter    قطر داخلی  
ED = External diameter    قطر خارجی

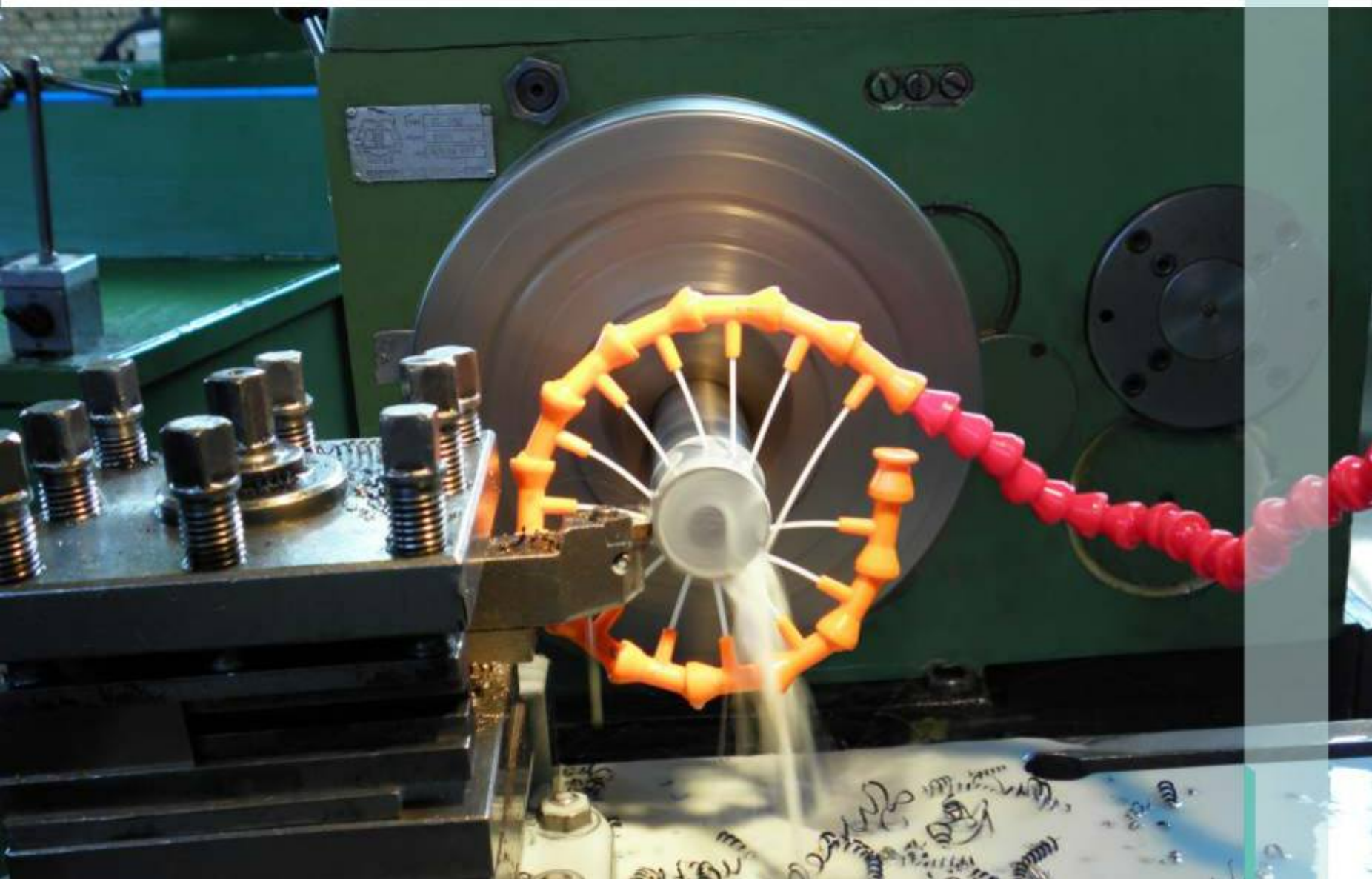



- ▶ Contaminations of coolant and lubricants during the production process in sequence of external oil and particulate material are unavoidable
- ▶ By means of this unit emulsions and fluids can be optional cleaned and tended during the production process. The lifetime of emulsions will multiple increase and the disposal costs are reduced to a minimum.

#### Technical details:

- ▶ Made of stainless steel
- ▶ Equipped with 70 micron filter
- ▶ All hose connections with one hand couplings

#### Application:

Cooling lubricant on wet-cutting machines subject to a strong contamination. External implemented oils (of the different application areas), fluids and greases deposit on the surface of the cooling lubricant prevent in higher concentration the vital exchange of oxygen.

In consequence of the interaction of floated and sedimented particulate material, an ideality nutrient solution is established for bacteria and fungi, responsible for the corrosion of the cooling lubricant.

A continuous maintenance by removing these particulate materials regularly prolongs the life time of the cooling lubricant and reduce the disposal the costs.

#### Function:

The JP1010 Maintenance station exhausts a mixture of oils and particulate material from the surface of the emulsion.

This mixture is separated within the maintenance-station and returns to the machine tool, Whereas the filtered oil flows into the separate catchment tank.

The separating of oil and emulsion is effected in a physical sparing method so that the emulsion cannot be negative affected by skidding or else.

The maintenance of the emulsion is an automatic operation via bypass principle without personnel placement and machine tool downtime.

#### Maintenance station for cooling lubricants

#### دستگاه بازیافت (تصفیه)

#### مواد خنک‌کننده - روانکار مدل JP 1010

| Code    | Dimensions (mm) | Motor (kw) | Power plug (v) | Flow rate (L/h)                      | Temperature of liquid(Max)(°C) | (kg) |
|---------|-----------------|------------|----------------|--------------------------------------|--------------------------------|------|
| کد کالا | ابعاد دستگاه    | توان موتور | ولتاژ موتور    | مقدار جریان سیال تصفیه شده در دستگاه | حد اکثر درجه حرارت مایع        | وزن  |
| JP 1010 | 860x830x440     | 0.37       | 230            | 350                                  | 40                             | 74   |

در خلال فرآیند تولید، آلودگی‌های مواد خنک‌کننده - روانکار بر اثر روغن‌های خارجی و ذرات ریز مواد، اجتناب ناپذیر است اما به وسیله این دستگاه، تصفیه و پاکسازی امولسیون‌ها و روانکارها میسر می‌شود در نتیجه عمر این مواد چند برابر افزایش یافته و هزینه‌های دفع مواد زائد به حداقل کاهش می‌یابد.

#### مشخصات فنی:

- ▶ بدنه از فولاد ضد زنگ ساخته شده است.
- ▶ به فیلتر ۷۰ میکرونی مجهز است.
- ▶ از کولینگ‌های اتصال آسان برخوردار است.

#### حوزه به کارگیری:

- ▶ ماشین‌های تراش
- ▶ ماشین‌های فرز
- ▶ ماشین‌های سنگ زنی
- ▶ ماشین‌های شستشو
- ▶ وان‌های کوئچ

مواد خنک‌کننده روانکار در ماشین‌های براده برداری، بواسطه طبیعت شرایط مرطوب، به شدت در معرض آلودگی می‌باشند. روغن‌های به‌جا مانده خارجی در نقاط مختلف ماشین ابزار، مایعات و گریس‌ها به تدریج وارد خنک‌کننده شده و روی سطح آن جمع می‌شوند که این مسئله، تبادل اکسیژن مواد خنک‌کننده با محیط را غیر ممکن می‌سازد. در اثر فعل و انفعالات ذرات ریز مواد شناور و ته نشین شده، یک محیط ایده آل جهت رشد باکتری‌ها و قارچ‌ها به وجود آمده که باعث فساد مواد خنک‌کننده - روانکار می‌گردد. در حقیقت تصفیه پیوسته با عمل حذف این ذرات و مواد، عمر خنک‌کننده - روانکار را افزایش داده و هزینه‌های دفع فاضلاب را کاهش می‌دهد.

#### نحوه کارکرد:

این دستگاه، روغن‌ها و ذرات ریز مواد را از امولسیون جدا کرده و مواد روانکار تصفیه شده را به ماشین ابزار بر می‌گرداند و هم زمان روغن‌های زائد از سطح امولسیون خارج و به مخزن جداگانه هدایت شده و ذرات و ناخالصی‌ها نیز توسط فیلتر گرفته می‌شوند. جدا سازی روغن و امولسیون به روش فیزیکی صورت می‌پذیرد، لذا هیچگونه تاثیر منفی بر خاصیت لغزشی و دیگر خواص روانکار نمی‌گذارد. بازیافت امولسیون یک عمل خودکار توسط مدار فرعی\* است که بدون استقرار کاربر و یا متوقف کردن ماشین ابزار قابل اجرا است.

#### مزایا:

- ▶ حذف همزمان روغن‌های خارجی و ذرات ریز مواد
- ▶ عملکرد خودکار به وسیله مدار فرعی بدون نیاز به حضور کاربر
- ▶ جلوگیری از ایجاد بو و خطر فاسد شدگی
- ▶ افزایش عمر مواد خنک‌کننده - روانکار و ابزارها
- ▶ کاهش هزینه‌های دفع فاضلاب

\* By - Pass



- ▶ For mixing of emulsions and lubricants
- ▶ By means of one needle control valve, the unit allows a fast and exact adjustment of the emulsion concentration
- ▶ The unit disposes are water entrance and two concentrate entrances
- ▶ For safety reasons a non-return valve is installed on the water entrance so that any pull to the portable water can be avoided
- ▶ Easy and flat installation

**Example:**  
Adjustment of mixing ratio

**دستگاه مخلوط کن مدل JP 3010**

| Code    | Water entrance | Concentrate entrance | Mixing volume (L/h)  | Mixed fluid outlet   | وزن (gr) |
|---------|----------------|----------------------|----------------------|----------------------|----------|
| کد ۷۱۳  | ورودی آب       | ورودی مایع غلیظ      | مقدار مایع مخلوط شده | خروجی مایع مخلوط شده | 500      |
| JP 3010 | 1/2"           | 3/8"                 | ۲۷۰ لیتر در ساعت     | 1/2" (L/h)           |          |

- ▶ این دستگاه جهت مخلوط کردن امولسیونها و روانکارها مورد استفاده قرار می گیرد. روش کار بدین صورت است که بوسیله یک شیر کنترل سوزنی، تنظیم دقیق درجه غلظت امولسیون امکان پذیر می شود و در نتیجه می توان مایعات را در بهترین درجه غلظت مخلوط کرد. کاربرد این دستگاه می تواند با یک بار تنظیم، بهترین نسبت مخلوط را تهیه نماید؛ البته نسبت مخلوط در هر زمان و به سادگی قابل تغییر است.
- ▶ این دستگاه شامل یک ورودی آب و یک ورودی مایع غلیظ می باشد. به دلایل ایمنی یک شیر یک طرفه در قسمت ورودی آب نصب شده است تا از هرگونه ورود مواد به شبکه آب آشامیدنی جلوگیری نماید.
- ▶ این دستگاه از قابلیت نصب سریع و آسان بر روی بشکه برخوردار است.

**تنظیم غلظت:**

به عنوان مثال یک نمونه از تنظیم غلظت در جدول ذیل آورده شده است.

| نسبت مخلوط<br>Mixing-ratio | تعداد دور شیر سوزنی<br>Rotations |
|----------------------------|----------------------------------|
| تقریباً ۳٪<br>Approx. 3%   | 5                                |



The oil filter unit filters hydraulic and lubricating oil (at operating viscosities of up to 250 mm<sup>2</sup>/s ) and cleans up contamination resulting from particulate matter or silting

- \* Lubricating oil
- \*\* Viscosity

**دستگاه فیلتر و تمیز کننده روغن مدل JP 2010**

| Code    | Power plug (V) | Motor freq. (Hz) | Capacity (L/min)                 | Operating pressure (bar) | Filter fineness(μ)     | وزن (kg) |
|---------|----------------|------------------|----------------------------------|--------------------------|------------------------|----------|
| کد ۷۱۳  | ولتاژ موتور    | بسامد موتور      | مقدار جریان سیال (لیتر در دقیقه) | فشار کاری                | اندازه سوراخ های فیلتر | 28       |
| JP 2010 | 230            | 50               | up to 16                         | up to 4                  | 5                      |          |

- ▶ این دستگاه، روغن های هیدرولیک و روغن های روانکار\* (در محدوده گرانیوی\*\* عملیاتی تا 250 mm<sup>2</sup>/s ) را فیلتر کرده و آلودگی های ناشی از ذرات یا لجن موجود در روغن را پاک می کند.

**کارکرد:**

- ▶ تمیز کردن دوره ای روغن های هیدرولیک
- ▶ جلوگیری از ورود ذرات و آلودگی ها در هنگام پر کردن دستگاه ها

**مزایا:**

- ▶ طولانی تر کردن فواصل زمانی تعویض روغن
- ▶ کاهش هزینه های دفع مواد دور ریز
- ▶ حفاظت از اجزاء ماشین آلات
- ▶ مجهز به نشان دهنده مقدار انباشت آلودگی فیلتر
- ▶ طبق درخواست مشتریان محترم، امکان تحویل فیلترهای ۲ تا ۱۰ میکرون نیز وجود دارد.



### مواد خنک کننده- روانکار

| کد کالا<br>Code No. | موارد استفاده              |
|---------------------|----------------------------|
| JQ 1010             | عملیات ماشینکاری و برشکاری |
| JQ 1020             | عملیات سنگ زنی             |

### دفترچه راهنمای روانکاری

روانکاری علم تسهیل حرکت نسبی سطوح در تماس با یکدیگر است. این علم به عنوان یکی از رشته های بسیار مهم در علوم مهندسی شناخته می شود بطوریکه موفقیت بسیاری از طرح های صنعتی در گرو آگاهی از این دانش فنی است . امروزه توسعه صنعت روانکار بدلیل مباحث پر اهمیت بهینه سازی مصرف، حفظ منابع تجدید ناپذیر و هم چنین رعایت الزامات زیست محیطی، مورد توجه خاص پژوهشگران قرار گرفته است. بخش تحقیق و توسعه گروه کارخانجات صنعتی ایران پتک نیز جهت اطلاع رسانی و انتقال دانش های اخذ شده در این زمینه ، کتابچه ای تدوین کرده که حاوی مطالب مفید و مهم علمی و فنی است . این مجموعه هم اکنون قابل ارائه به علاقمندان و متخصصان این رشته است . شایان ذکر اینکه علاقه مندان می توانند با مراجعه به وبسایت شرکت ایران پتک، نسخه PDF مربوطه را دانلود کرده و یا با همکاران ما در بخش فروش تماس حاصل نمایند.



# INDEX

|     |                                  |                            |   |
|-----|----------------------------------|----------------------------|---|
| 11  | Striking Tools.....              | ابزار آلات کوبشی           |    |
| 23  | Pliers & Wrenches.....           | آچارها و انبر قفلی ها      |    |
| 31  | Chisels, Punches and Levers..... | قلم ها ، سنبه ها و اهرم ها |   |
| 43  | Cutting Tools.....               | ابزار آلات برشکاری         |  |
| 51  | Vices & Anvils.....              | گیره ها و سندان ها         |  |
| 59  | Planishing Tools.....            | ابزار آلات صافکاری         |  |
| 65  | Files & Rasps.....               | سوهان ها                   |  |
| 81  | Marking tools.....               | ابزار آلات مارک زنی        |  |
| 95  | Components for lifting.....      | قلاب ها                    |  |
| 101 | Transport equipments.....        | تجهیزات جابجایی            |  |
| 121 | Storage Facilities.....          | تجهیزات انبارش             |  |
| 151 | Cool line system.....            | تجهیزات روانکاری           |  |
| 161 | Screwdrivers & L-Keys.....       | پیچ گوشتی ها و آچارهای آلن |  |
| 165 | Miscellaneous.....               | سایر ابزار آلات            |  |
| 169 | Educational Tools (IPKA).....    | ابزار آلات آموزشی (ایپکا)  |  |



A close-up photograph of a hand holding a red-handled screwdriver, working on a grey plastic engine component. The component has several hexagonal caps. One cap is being worked on, and a black plastic cover is partially visible. The background is blurred, showing other parts of the engine.

پیچ گوشتی ها و آچارهای آلن

**Screwdrivers & L-Keys**

[www.iranpotk.com](http://www.iranpotk.com)

## Screwdrivers

## پیچ گوشتی ها

## Screwdriver for slotted screws (Form A)

## پیچ گوشتی دو سو (مدل A)

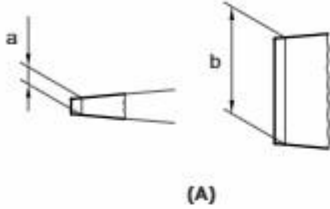

| Code No. | مدل دسته<br>Handle model | axb<br>(mm) | Ø<br>(mm) | Δ (mm) | (mm) |
|----------|--------------------------|-------------|-----------|--------|------|
| QB 1010  | 1                        | 0.6×3       | 3         | 80     | 81   |
| QB 1110  | 2                        | 0.6×3       | 3         | 80     | 81   |
| QB 1012  | 1                        | 0.8×4       | 4         | 100    | 98   |
| QB 1112  | 2                        | 0.8×4       | 4         | 100    | 98   |
| QB 1014  | 1                        | 1×5.5       | 5         | 125    | 98   |
| QB 1114  | 2                        | 1×5.5       | 5         | 125    | 98   |
| QB 1016  | 1                        | 1.2×6.5     | 6         | 150    | 105  |
| QB 1116  | 2                        | 1.2×6.5     | 6         | 150    | 105  |
| QB 1018  | 1                        | 1.6×8       | 8         | 175    | 112  |
| QB 1118  | 2                        | 1.6×8       | 8         | 175    | 112  |

## Screwdriver for slotted screws (Form B)

## پیچ گوشتی دو سو (مدل B)

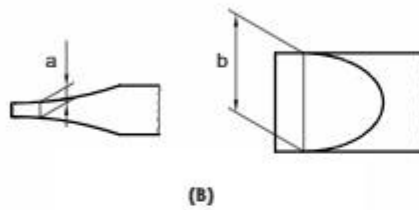

| Code No. | مدل دسته<br>Handle model | axb<br>(mm) | Ø<br>(mm) | Δ (mm) | (mm) |
|----------|--------------------------|-------------|-----------|--------|------|
| QB 2010  | 1                        | 0.5×3       | 3         | 80     | 81   |
| QB 2110  | 2                        | 0.5×3       | 3         | 80     | 81   |
| QB 2012  | 1                        | 1×4.5       | 4.5       | 125    | 98   |
| QB 2112  | 2                        | 1×4.5       | 4.5       | 125    | 98   |

## Screwdriver for Phillips screws

## پیچ گوشتی چهار سو



| Code No. | مدل دسته<br>Handle model | ⊕   | Ø<br>(mm) | Δ (mm) | (mm) |
|----------|--------------------------|-----|-----------|--------|------|
| QA 1010  | 1                        | PH0 | 3         | 60     | 81   |
| QA 1110  | 2                        | PH0 | 3         | 60     | 81   |
| QA 1012  | 1                        | PH1 | 4.5       | 75     | 98   |
| QA 1112  | 2                        | PH1 | 4.5       | 75     | 98   |
| QA 1014  | 1                        | PH2 | 6         | 100    | 105  |
| QA 1114  | 2                        | PH2 | 6         | 100    | 105  |
| QA 1016  | 1                        | PH3 | 8         | 150    | 112  |
| QA 1116  | 2                        | PH3 | 8         | 150    | 112  |
| QA 1018  | 1                        | PH4 | 10        | 200    | 112  |
| QA 1118  | 2                        | PH4 | 10        | 200    | 112  |

## Screwdriver for TORX screws

## پیچ گوشتی ستاره ای



| Code No. | مدل دسته<br>Handle model | ⊛    | Ø<br>(mm) | Δ (mm) | (mm) |
|----------|--------------------------|------|-----------|--------|------|
| QC 1010  | 1                        | TX10 | 4         | 80     | 81   |
| QC 1110  | 2                        | TX10 | 4         | 80     | 81   |
| QC 1012  | 1                        | TX15 | 4         | 80     | 98   |
| QC 1112  | 2                        | TX15 | 4         | 80     | 98   |
| QC 1014  | 1                        | TX20 | 4.5       | 100    | 98   |
| QC 1114  | 2                        | TX20 | 4.5       | 100    | 98   |
| QC 1016  | 1                        | TX30 | 6         | 115    | 105  |
| QC 1116  | 2                        | TX30 | 6         | 115    | 105  |



Two component handle (Model 2)

Single handle (Model 1)

دسته دو جزئی (مدل ۲)

دسته ساده (مدل ۱)

- The blade in chrome vanadium steel is fully hardened over the whole length
- The two component handle for quick and low-exertion working
- As per ISO standard

- تیغه ها از جنس فولاد کروم-وانادیوم ساخته و سخت کاری می شوند.
- دسته ها در دو مدل ارگونومیک ساده و ارگونومیک دو جزئی تولید می شوند.
- مدل دسته دو جزئی، امکان اعمال گشتاورهای بالاتر را فراهم می آورد.
- مطابق با استاندارد ISO تولید می شوند.

### Magnetizer / Demagnetizer



- ▶ Magnetising: Move the tip of the tool across the groove 1 in the center of Magnetiser. Repeating this action increases the magnetic force.
- ▶ De-magnetising: Move the tip of the tool across one of the four inside corners 2 of the Magnetiser.
- ▶ Depending on the diameter of the tool or the quality of the steel you may have to repeat this action.
- ▶ Note: please note that the magnetic field of the magnetiser can damage equipment such as bank cards, electronic components, TV/PC monitors, etc.
- ▶ Always keep the magnetizer a safe distance away from this type of equipments.

### مغناطیس کننده / مغناطیس زدا

Code No.

QZ 1010



1



(شکل ۱)



(شکل ۲)

- ▶ با کشیدن نوک ابزار در شیار روی مرکز مغناطیس کننده (مطابق شکل ۱) و تکرار این عمل، باعث افزایش نیروی مغناطیس می شود.
- ▶ با کشیدن نوک ابزار روی یکی از ۴ شیار اطراف مغناطیس زدا (مطابق شکل ۲)، خاصیت آهنربایی ابزار از بین می رود.
- ▶ توجه: با توجه به قطر ابزار و جنس فولاد ابزار، ممکن است برای گرفتن نتیجه، لازم باشد چند بار اعمال فوق تکرار شوند.
- ▶ توجه: میدان مغناطیسی این ابزار ممکن است باعث خرابی کارتهای بانکی، قطعات الکترونیکی تلویزیون و مانیتور کامپیوتر شود. همواره این ابزار را از وسایل نامبرده، در فاصله مناسب نگه دارید.

### Voltage tester



- ▶ Only use the voltage tester in rang of 150-250 V
- ▶ Frequencies : 50-500 Hz
- ▶ Temperatures : -10°C to +50°C

### فاز متر

Code No.

QD 1010



0.4 (mm)



3.0 (mm)



3.0 (mm)



70 (mm)



12

- ▶ در محدوده ولتاژی ۱۱۰ الی ۲۳۰ ولت قابل استفاده است.
- ▶ جهت استفاده در دمای ۱۰- الی ۵۰+ درجه سانتیگراد مناسب است.
- ▶ محدوده فرکانس : ۵۰ الی ۵۰۰ هرتز

### Hexagon socket key (L-Keys)



- ▶ Made from special steel
- ▶ Carefully hardened
- ▶ Black finish
- ▶ As per ISIRI Standard No. 11663



### آچار آلن

#### Long

| Code No.   | Size(mm) | L(mm) | وزن (gr) | تعداد |
|------------|----------|-------|----------|-------|
| SL 2010-52 | 2        | 100   | 3        | 20    |
| SL 2010-53 | 2.5      | 112   | 5        | 20    |
| SL 2010-54 | 3        | 126   | 9        | 20    |
| SL 2010-55 | 4        | 140   | 18       | 20    |
| SL 2010-56 | 5        | 160   | 32       | 20    |
| SL 2010-57 | 6        | 180   | 52       | 20    |
| SL 2010-58 | 7        | 190   | 75       | 10    |
| SL 2010-59 | 8        | 200   | 103      | 10    |
| SL 2010-61 | 10       | 224   | 180      | 10    |
| SL 2010-62 | 12       | 250   | 292      | 4     |
| SL 2010-63 | 14       | 280   | 453      | 4     |

#### Short

| Code No.   | Size(mm) | L(mm) | وزن (gr) | تعداد |
|------------|----------|-------|----------|-------|
| SL 5010-52 | 2        | 50    | 2        | 100   |
| SL 5010-53 | 2.5      | 56    | 3        | 100   |
| SL 5010-54 | 3        | 63    | 5        | 100   |
| SL 5010-55 | 4        | 70    | 10       | 100   |
| SL 5010-56 | 5        | 80    | 18       | 100   |
| SL 5010-57 | 6        | 90    | 30       | 100   |
| SL 5010-58 | 7        | 95    | 44       | 50    |
| SL 5010-59 | 8        | 100   | 60       | 50    |
| SL 5010-61 | 10       | 112   | 105      | 30    |
| SL 5010-62 | 12       | 125   | 170      | 20    |
| SL 5010-63 | 14       | 140   | 268      | 10    |

- ▶ از فولادهای ابزاری آلیاژی ساخته می شوند.
- ▶ کاملاً سخت کاری و سیاه کاری می شوند.
- ▶ مطابق با استاندارد ملی ایران به شماره ۱۱۶۶۳ تولید می شوند.

### Hexagon socket key set

### مجموعه آچارهای آلن

| Code No. | مدل Model   | Size(mm)                  | وزن (gr) | تعداد |
|----------|-------------|---------------------------|----------|-------|
| SL 2010  | بلند Long   | 2, 2.5, 3, 4, 5, 6, 8, 10 | 427      | 1set  |
| SL 5010  | کوتاه Short | 2, 2.5, 3, 4, 5, 6, 8, 10 | 258      | 1set  |

# INDEX

|     |                                  |                            |   |
|-----|----------------------------------|----------------------------|---|
| 11  | Striking Tools.....              | ابزار آلات کوبشی           |    |
| 23  | Pliers & Wrenches.....           | آچارها و انبر قفلی ها      |    |
| 31  | Chisels, Punches and Levers..... | قلم ها ، سنبه ها و اهرم ها |   |
| 43  | Cutting Tools.....               | ابزار آلات برشکاری         |  |
| 51  | Vices & Anvils.....              | گیره ها و سندان ها         |  |
| 59  | Planishing Tools.....            | ابزار آلات صافکاری         |  |
| 65  | Files & Rasps.....               | سوهان ها                   |  |
| 81  | Marking tools.....               | ابزار آلات مارک زنی        |  |
| 95  | Components for lifting.....      | قلاب ها                    |  |
| 101 | Transport equipments.....        | تجهیزات جابجایی            |  |
| 121 | Storage Facilities.....          | تجهیزات انبارش             |  |
| 151 | Cool line system.....            | تجهیزات روانکاری           |  |
| 161 | Screwdrivers & L-Keys.....       | پیچ گوشتی ها و آچارهای آلن |  |
| 165 | Miscellaneous.....               | سایر ابزار آلات            |  |
| 169 | Educational Tools (IPKA).....    | ابزار آلات آموزشی (ایپکا)  |  |



سایر ابزارآلات

**Miscellaneous**

[www.iranpotk.com](http://www.iranpotk.com)

## Tile nipper

## انبر کاشی



| Code No. | وزن (gr) | ☐ |
|----------|----------|---|
| SN 1010  | 230      | 1 |

- ▶ Made of tool steel
- ▶ Carefully hardened
- ▶ Cushion grip, comfortable handle for high leverage

- ▶ از فولادهای ابزاری ساخته می شوند.
- ▶ کاملاً سخت کاری می شوند.
- ▶ دسته با طراحی ویژه ای جهت اعمال نیروی متناسب ساخته شده و به روکش پلاستیکی مجهز است.

## Copper soldering hammer

## هویه مسی



| Code No. | Size(gr) | ☐ |
|----------|----------|---|
| AL 2010  | 200      | 8 |
| AL 3010  | 300      | 6 |
| AL 4010  | 400      | 6 |
| AL 5010  | 500      | 1 |

- ▶ Forged and made of copper

- ▶ وزنه ها از مس خالص و فورج شده، ساخته می شوند.
- ▶ از قابلیت هدایت حرارتی بسیار بالا برخوردارند.
- ▶ جهت انجام لحیم کاری در سطح گسترده مناسب هستند.

## Leather Tool Bags

## کیف های کمربند ابزار

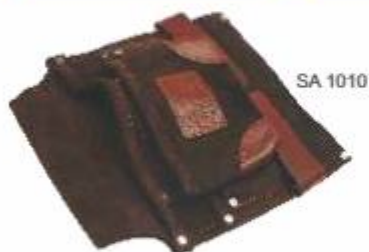

SA 1010



SA 1011

| Code No. | Model  | ☐ |
|----------|--------|---|
| SA 1010  | تکی    | 1 |
| SA 1011  | دو قلو | 1 |



- ▶ Made of natural leather

- ▶ از چرم طبیعی تولید شده اند.
- ▶ از دوخت و طراحی مناسب برخوردارند.

## Cleaner

## کارپاک



| Code No. | ☐ |
|----------|---|
| SB 2010  | 1 |

- ▶ از تیغه لاستیکی مخصوص قابل انعطاف برخوردارند.
- ▶ دارای دستگیره چوبی پرداخت شده و لاک خورده می باشند.
- ▶ جهت نظافت میزها و محیط های کارگاهی مناسب هستند.

## Solid wood oval bracelet mandrel

## مدل چوبی مخصوص النگو



| Code No. | مدل<br>Model | طول (L)<br>(mm) | 📦 |
|----------|--------------|-----------------|---|
| ST 1510  | Oval بیضی    | 390             | 1 |
| ST 1511  | Round گرد    | 390             | 1 |

- ▶ Great for shaping and removing dents or kinks from bangles and bracelets
- ▶ Made of red-beech-wood
- ▶ Oval and round shaped

از چوب راش در مقاطع گرد و بیضی تولید می شود  
قابل استفاده برای طلا و جواهر سازان

## Knee cushion

## زانوبان



| Code No. | 📦 |
|----------|---|
| ST 1610  | 1 |



- ▶ Made of dens foam polyurethane
- ▶ This anatomic knee cushion protects your knee joints at domestic and industrial activities.
- ▶ Ideal for tilers, plumbers and other who work close to the ground

تولید شده از فوم سرد  
مناسب جهت منازل و محیط های صنعتی برای جلوگیری از آسیب دیدگی زانوها

## Chip hook

## قلاب براده گیر



| Code    | L<br>(mm) | 📦 |
|---------|-----------|---|
| JW 1008 | 175       | 1 |
| JW 1010 | 300       | 1 |
| JW 1012 | 500       | 1 |



- ▶ For removing long chips
- ▶ The guard protects your hand from injuring

جهت برداشتن و دور کردن براده های پیوسته هنگام عملیات براده برداری طراحی شده است.  
مجهز به یک حفاظ فلزی است که از آسیب دیدن دست کاربر جلوگیری می نماید.

## Home hand tool kit

## کیف ابزار



| Code      | Model                          |               |
|-----------|--------------------------------|---------------|
| WA 3010   | کیف برزنتی به همراه ابزار آلات | With tools    |
| WA 301050 | کیف برزنتی نکی                 | Without tools |



### Contents:

- ▶ Engineer's hammer 300 gr
- ▶ Locking Plier with wire cutter 10"
- ▶ Pliers, 160mm
- ▶ Cutter knife
- ▶ Voltage tester
- ▶ Screwdriver for slotted screws QB1010
- ▶ Screwdriver for slotted screws QB1016
- ▶ Screwdriver for phillips screws QA1010
- ▶ Screwdriver for phillips screws QA1016
- ▶ Electrical tape
- ▶ PTFE tape
- ▶ 3m Measuring tape
- ▶ Wire cutter
- ▶ Snippers
- ▶ Screws, Rawlplugs , ... in a Plastic box

### محتویات

- ▶ چکش مهندسی ۳۰۰ گرمی
- ▶ انبر قفلی ۱۰ اینچ سیم چین
- ▶ انبردست ۱۶۰ میلی متری
- ▶ کاتر
- ▶ فازمتر
- ▶ پیچ گوشتی دوسو (قطر ۲) QB 1010
- ▶ پیچ گوشتی دوسو (قطر ۶) QB 1016
- ▶ پیچ گوشتی چهارسو (قطر ۲) QA 1010
- ▶ پیچ گوشتی چهارسو (قطر ۸) QA 1016
- ▶ لنت برق
- ▶ نوار تفلون
- ▶ متر سه متری
- ▶ سیم چین
- ▶ دم باریک
- ▶ جعبه مشبک حاوی یراق آلات

## Nail file

## سوهان ناخن

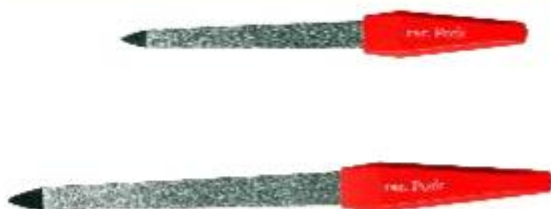

| Code    | Size (mm) |
|---------|-----------|
| PK 1011 | 130       |
| PK 1010 | 173       |

- ▶ This Sapphire Nail File shapes nails without tearing, damaging or splitting.
- ▶ Double sided with fine and coarse grit sides.
- ▶ The pointy end helps clean underneath nails.

- ▶ ساخته شده از ذرات سایشی کوراندوم
- ▶ ناخن ها را بدون ایجاد ترک، خرابی و جدا کردن فرم می دهد.
- ▶ در هر دو سمت دارای ذرات سایشی است که یک سمت آن خشن و سمت دیگر نرم است.
- ▶ نوک تیز سوهان ناخن برای تمیز کردن زیر ناخن مناسب است.





# INDEX

|     |                                  |                            |
|-----|----------------------------------|----------------------------|
| 11  | Striking Tools.....              | ابزار آلات کوبشی           |
| 23  | Pliers & Wrenches.....           | آچارها و انبر قفلی ها      |
| 31  | Chisels, Punches and Levers..... | قلم ها ، سنبه ها و اهرم ها |
| 43  | Cutting Tools.....               | ابزار آلات برشکاری         |
| 51  | Vices & Anvils.....              | گیره ها و سندان ها         |
| 59  | Planishing Tools.....            | ابزار آلات صافکاری         |
| 65  | Files & Rasps.....               | سوهان ها                   |
| 81  | Marking tools.....               | ابزار آلات مارک زنی        |
| 95  | Components for lifting.....      | قلاب ها                    |
| 101 | Transport equipments.....        | تجهیزات جابجایی            |
| 121 | Storage Facilities.....          | تجهیزات انبارش             |
| 151 | Cool line system.....            | تجهیزات روانکاری           |
| 161 | Screwdrivers & L-Keys.....       | پیچ گوشتی ها و آچارهای آلن |
| 165 | Miscellaneous.....               | سایر ابزار آلات            |
| 169 | Educational Tools (IPKA).....    | ابزار آلات آموزشی (ایپکا)  |

ابزارآلات آموزشی (ایپکا)

**Educational Tools (IPKA)**

[www.ipka.ir](http://www.ipka.ir)





سوراخ‌کاری / Drilling



خراطی / Turning



اره‌کاری / Sawing



سنباده کاری / Sanding

► **Kar O Andisheh** is a realistic, fully operational, model-making device. It was developed for the youngest "Do-It-Yourselfers". This device can do four operations namely; Sawing, Drilling, Sanding and Turning. Due to the child-proof construction of all the machines, there is no danger of injury. This kit contains all the necessary parts for building up four different, real working machines.

► **Technical specification:**

- Cut plywood with a thickness of up to 4mm
- Lathe round wood with a diameter of up to 30mm and Maximum height of 135mm
- Adaptor output voltage: 14 volts
- Engine speed rate: 19400 R/min (without load)

► **Kar O Andisheh** works in the same manner as the bigger machine tools (using a machine bed, sledge, drilling table, etc), so the little carpenters can be trained, in a safe and playful way, in how the big machines really work.

► **Contents:** All parts required for sawing, drilling, sanding and turning; adaptor; gloves and safety glasses; plywood and round wood pieces; patterns and instruction booklets; spare parts pack and a DVD.

► کار و اندیشه یک دستگاه درودگری سبک و قابل حمل چهارکاره است. تمامی قطعات لازم برای تبدیل به هر یک از چهار حالت اهر کاری، سوراخ‌کاری، خراطی و سنباده‌کاری در مجموعه کار و اندیشه موجود است. این دستگاه، تمامی قابلیت‌های اصلی دستگاه‌های بزرگ درودگری را داراست و امکان ساخت بسیاری از مدل‌های چوبی را برای نچاران کوچک مهیامی‌سازد و آنها را با طرز کار دستگاه‌های درودگری بزرگ آشنایی‌کند.



► حرکت تیغه اهر این دستگاه به گونه‌ای است که به دست کاربر آسیبی نمی‌رساند.

► **مشخصات دستگاه:**

- قابلیت برش چوب تخت تا ضخامت ۴ میلی‌متر
- قابلیت تراش چوب استوانه‌ای تا ضخامت ۳۰ میلی‌متر و به طول ۱۳۵ میلی‌متر
- دارای آداپتور با ولتاژ خروجی ۱۴ ولت
- دارای موتور با سرعت چرخش ۱۹۴۰۰ دور در دقیقه (بدون بار)
- **محتویات جعبه:** تجهیزات سوراخ‌کاری، اهر کاری، سنباده زنی و خراطی، آداپتور، دستکش، عینک ایمنی، قطعات چوب استوانه‌ای و تخته سه لایی، برگه قطعات یدکی، دفترچه راهنما، الگو و DVD

6+



## Weaving loom

## دار بافندگی

| Code No. | Size (cm) |
|----------|-----------|
| GE 1010  | 25x15     |
| GE 2010  | 46x30     |
| GE 3010  | 28x28     |



- ▶ With Ipka's weaving loom, children and teens can learn basic techniques for weaving bags, wall hangings, dolls, pillows, purses and more.
- ▶ **Contents (GE 1010 & GE 2010):** Wooden weaving loom, loom comb, warp separator, two wooden shuttles, warp and colorful yarn
- ▶ **Contents (GE 3010):** Wooden weaving loom, loom comb, two wooden needles, plastic needle, twenty wooden beads, colorful yarn

- ▶ با دار بافندگی ایپکا کودک و نوجوان می تواند اصول اولیه بافت کیف، دست بافته های تزئینی، عروسک ها، بالشک، کیف پول و غیره را بیاموزد.
- ▶ **محتویات جعبه دار بافندگی (کوچک و بزرگ):** دار بافندگی چوبی، شانه، کوچی، ۲ عدد ماکو، نخ تار و ۲ رنگ کاموا
- ▶ **محتویات جعبه دار بافندگی (مربع):** دار بافندگی چوبی، شانه، ۲ عدد سوزن چوبی، سوزن پلاستیکی، ۲۰ عدد مهره چوبی، ۲ رنگ کاموا

9+



## Fretwork Kit (GB 2010)

## ابزار کار دستی مدل GB 2010



- ▶ This is a perfect kit for beginners. The fretwork kit contains all necessary things that are required to make many wooden crafts by beginner carpenters. The wooden cutting table has two holes for simplifying clamping of the saw blades.
- ▶ **Contents:** Fretsaw frame (280mm), wing nut spanner, saw blades, wooden cutting table, clamp, hand sander, awl and square

- ▶ این مجموعه برای افراد تازه کار و علاقمند به کار با چوب مناسب است. تمامی ابزارهای لازم برای ساخت انواع کار دستی های چوبی در این مجموعه موجود است. پیشکار موجود در این بسته به گونه ای طراحی شده است که امکان جایگذاری تیغه اره در کمان اره را تسهیل می کند.
- ▶ **محتویات جعبه:** کمان اره ۲۸۰ میلیمتری، آچار کمان اره، تیغه اره، پیشکار چوبی، گیره پیچی، سنباده دستی، درفش و گونیا

9+

## Fretwork Kit (GB 1010)

## ابزار کار دستی مدل GB 1010

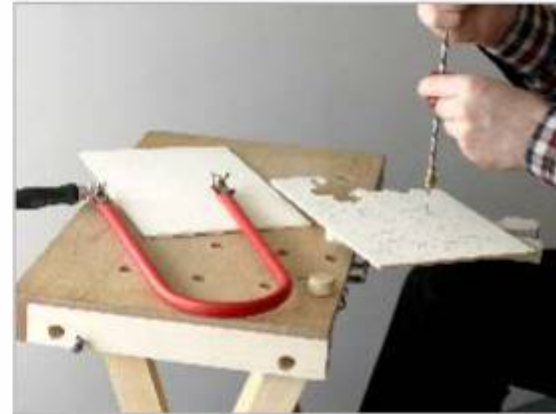

- ▶ This fretwork kit is perfect for experts and those who want to make professional wooden crafts.
- ▶ **Contents:** Fretsaw frame (320mm), wing nut spanner, saw blades, wooden cutting table, two clamps, fretwork drill, hammer(50 gr.), pliers, pincer, aluminum vice, awl, round file, hand sander and square

▶ این مجموعه ابزار کار دستی برای افراد با تجربه و علاقمند به ساخت کار دستی های چوبی حرفه ای مناسب است.

▶ **محتویات جعبه:** کمان اره ۳۲۰ میلیمتری، آچار کمان اره، تیغه اره، پیشکار چوبی، دو عدد گیره پیچی، دریل دستی، چکش ۵۰ گرمی، گاز اتبر، انبردست، گیره آلومینیومی، درفش، سوهان گرد، سنبله-دستی، گونیا

9+

## Engraving Pen (GC1010)

## قلم حکاکی



- ▶ With this awesome engraving kit, you can create lots of wonderful decoration on all kinds of glass as well as clay, ostrich egg and non-ferrous metals such as brass and copper. It is possible to work on other kinds of materials by using different types of bits such as grinding stone, tungsten carbide and felt.
- ▶ **Contents:** Engraving pen, speed control mounting adaptor, glass, pliers, diamond grinding bits, small black cloth, instruction and patterns

▶ با بسته قلم حکاکی می توان ایده های خود را روی شیشه، سفال، تخم پرندگان و فلزات غیر آهنی مانند مس و برنج به تصویر کشید.

▶ می توان با جایگذاری ابزارهای متنوع از جمله سنگ انگشتی، تنگستن-کار باید، نمد و... روی سایر سطوح نیز حکاکی کرد.

▶ **محتویات جعبه:** قلم حکاکی، آداپتور با پیچ تنظیم سرعت، لیوان، انبردست ظریف کاری، ابزارهای الماسه، پارچه مشکی و دفترچه راهنما و الگو

4+

Tangram  
تنگرامFarm  
مزرعهPersian Alphabets  
الفبای فارسیEnglish Alphabets & Numbers  
الفبا و اعداد انگلیسی

## Hammer and Pin Toy

## بازی میخ و چکش

| Code No. | Model  | Number of shapes |
|----------|--|------------------|
| کد کالا  | مدل  | تعداد قطعات      |
| GD 1010  | Tangram<br>تنگرام                                    | 100              |
| GD 2010  | Farm<br>مزرعه  | 65               |
| GD 3010  | English Alphabets & Numbers<br>الفبا و اعداد انگلیسی | 188              |
| GD 4010  | Persian alphabets<br>الفبای فارسی                    | 187              |



- ▶ The Hammer and pin toy is all about some colorful wooden shapes which have to be attached to the cork board by the aim of pins and wooden hammer.
- ▶ IPKA has designed four different models of hammer and pin toys namely; **Tangram, Farm, Persian Alphabets** and **English Alphabets and Numbers**.
- ▶ All shapes are made of high quality wood which is coated with water-based colors.
- ▶ Contents: cork board, wooden hammer, pack of colorful wooden shapes, pins and a magnet

- ▶ در بازی میخ و چکش، کودک با کمک چکش، قطعات چوبی رنگی را بر روی چوب پنبه می‌کوبد.
- ▶ مجموعه های میخ و چکش در چهار مدل تنگرام، مزرعه، الفبای فارسی و الفبا و اعداد انگلیسی طراحی و تولید شده اند.
- ▶ تمامی قطعات از چوب با کیفیت تولید و با رنگهای پایه آب پوشش داده شده اند.
- ▶ محتویات جعبه: تخته چوب پنبه، چکش چوبی، قطعات چوبی رنگی، بسته میخ و آهنربا

9+



Workbench (GF1010)

میز کار دستی



- The workbench can aid working with fretwork kits for children. There are three adoptable heights which can be adapted with children's height. Tools can be stowed on the storage shelf so it is easily accessible as required.
- The workbench panel can also be attached to a table to function as a worktable. The worktable is easy to mount onto any kind of table surfaces and protects it from any sort of paint, scratches and other damage that can occur while making handicrafts. In addition, the workbench can be conveniently folded away with minimum effort.

با استفاده از میز کار دستی، کودکان می توانند با تسلط بیشتری به کار با ابزار کار دستی بپردازند. این میز قابلیت تنظیم ارتفاع متناسب با قامت کودکان و همچنین تا شدن در زمان عدم استفاده (به منظور صرفه جویی در فضا) را دارد. همچنین رویه میز قابلیت جدا شدن از پایه ها و اتصال به سایر میزها (به منظور حفاظت از میز در برابر صدمه های احتمالی در حین کار با ابزار کار دستی) را دارد.

9+

Styrofoam cutter (GM 1010)

دستگاه فوم بر

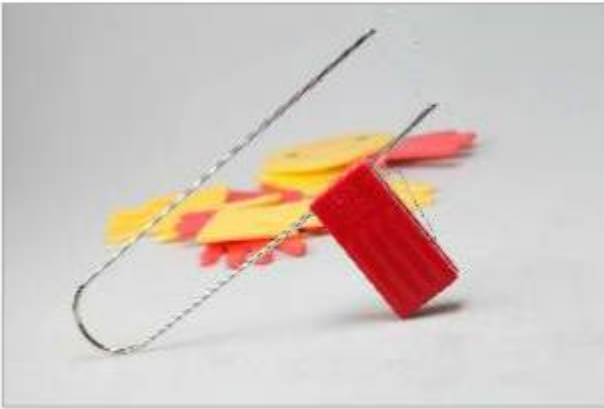

نحوه کار:

- 2 pcs 1.5v batteries driven polystyrene cutter set makes the wire hot. The hot wire just skids through the thickness of polystyrene or sponge rubber so that various patterns, outlines, letters, etc. are cut out perfectly.
- **contents:** 1 styrofoam cutter, cutting wire, 4 printed plastofom rubber, 3 sheets sponge rubber.

دستگاه فوم بر، با ۲ عدد باتری ۱/۵ ولتی کار می کند. باتری ها باعث گرم شدن سیم می شوند. سیم داغ به راحتی فوم خشک و یونولیت را برش می دهد؛ در نتیجه شما می توانید برش صاف و یکدستی از الگوهای مختلف اشکال و حروف داشته باشید.

محتویات جعبه: یک دستگاه فوم بر، سیم برش، ۴ ورق یونولیت با الگو، ۳ ورق فوم رنگی



3+

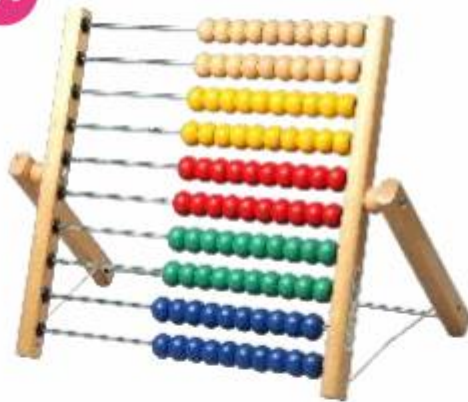

## Abacus ( GH 3010 )

چرتکه



- Ipka's abacus is made of wood and has 100 colorful beads in it. These beads are used for doing the calculations like additions and subtractions. It helps teach math skills, patterning and color recognition. Also it develops fine motor skills and logical thinking.

**Contents :** Wooden Abacus, Instruction

چرتکه ایپکا، از چوب طبیعی ساخته شده و دارای ۱۰۰ مهره رنگی می باشد. این مهره ها برای محاسبات ریاضی مانند جمع و تفریق به کار می روند. استفاده از چرتکه به آموزش مفاهیم ریاضی، الگوسازی و تشخیص رنگ کمک می کند و نیز مهارت های حرکتی و قدرت تفکر منطقی کودک را ارتقاء می بخشد.

**محتویات جعبه :** چرتکه چوبی و دفترچه راهنما

5+



GH2010

GH1010

## Balance game

بازی تعادل



- Ipka's balance game is a game of skill, balance and good tactics. The player has to have a good estimate, a steady hand and right tactics. It will also help children to better understand the gravitational forces and their effects. The game is simple and trains motoric abilities, so it is suitable not only for children but also for adults.

**Contents (GH 2010):** Wooden seesaw

42 wooden blocks in different colors and sizes

**Contents (GH 1010):** Wooden cross-seesaw

72 wooden blocks in four different colors and sizes

بازی تعادل ایپکا یک بازی فکری و مهیج است که به فرد کمک می کند تا درک بهتری از نیروی گرانش زمین و اثرات آن داشته باشد. کودک در حین بازی به رابطه بین طول بازو و وزن مهره ها پی می برد و در نتیجه قوانین ابتدایی فیزیک را می آموزد. این بازی به تقویت مهارت های حرکتی نیز کمک می نماید و برای کودکان و بزرگسالان مناسب می باشد.

**محتویات جعبه (مدل دو بازو):** پایه چوبی دوسویه، ۴۲ عدد مهره چوبی در چهار رنگ و سایز مختلف

**محتویات جعبه (مدل چهار بازو):** پایه چوبی ضربدری، ۷۲ عدد مهره چوبی در چهار رنگ و سایز مختلف

3+

Beam & Bead (GN 1010)

بازی میله و مهره



▶ The Ipkca's bead sequencing kit is an ideal educational aid to encourage color recognition and helps develop early counting and matching skills. This is an ideal product to aid your child in all the key skills they will need before they start school.

**Contents:** 2 Wooden prones, 24 wooden beads, 40 building cards and card holder

▶ بازی میله و مهره، مهارت اولیه در تشخیص رنگها، هماهنگی بین اشکال و قدرت شمارش را در کودک ارتقاء می دهد. این بازی برای کودکان ۳ سال به بالا مناسب است. بازی میله و مهره در کنار سرگرمی، به آموزش تمامی مهارت های کلیدی مورد نیاز کودک، قبل از ورود به دبستان می پردازد.

**محتویات جعبه:** ۲ عدد پایه چوبی، ۲۴ عدد مهره چوبی، ۴۰ عدد کارت بازی و جاکارتی

8+

Tong & Block (GN 2010)

بازی انبر و بلوک



▶ Two players engage in a direct contest and the one who reproduces the structure on the building card first wins the points. However, in this game you use tongs and not your hands to pick up and position the building blocks! So it requires considerable dexterity and skill to become the master builder.

**Contents:** 2 wooden tongs, 20 building blocks, (two identical sets of ten blocks), 80 building cards and card holder

▶ در بازی انبر و بلوک دو بازیکن به رقابت می پردازند و بازیکنی که ساختار موجود بر روی کارت الگو را زودتر بازسازی کند، برنده بازی محسوب می شود. نکته قابل توجه در این بازی این است که شما به جای استفاده از دستهایتان برای برداشتن و چینیدن مهره ها، از انبر چوبی بهره می گیرید. بنابراین برای حرفه ای شدن در این بازی به مهارت و چالاکی زیادی نیاز دارید.

**محتویات جعبه:** دو عدد انبر چوبی، ۲۰ عدد بلوک چوبی، (دو مجموعه همسان از ده بلوک)، ۸۰ عدد کارت بازی، جاکارتی

4+



- Math stick is suitable for an early math learners or children struggling the concept which let him recognize numbers and understand the relationship between number and quantity. It makes learning fun and enriches the child imagination

## Math Stick ( GH 3110 )

چوب خط ریاضی ایپکا



چوب خط ریاضی ابزاری کارآمد برای آموزش مفاهیم اولیه ریاضی است. کودک با استفاده از چوب خط های رنگی و اعداد، مفهوم عینی آن ها را در می یابد. با استفاده از این ابزار، آموزش ریاضی برای کودک به تجربه ای لذت بخش بدل شده و باعث تقویت قدرت تخیل او می گردد.

4+



- Sort the colors according to the patterns on the cards-that can be quite Tricky. Some of the colored spots have to be pushed into the waiting position from time to time, until they can be put in their proper place. This promotes not only the recognition of colors, but also the eye-hand coordination.

## Color Assorting Board (GN 3010)

رنگ چین



در این بازی، رنگ ها بایستی بر اساس الگوی روی کارت مرتب شوند. این کار چندان هم که به نظر می رسد ساده نیست. بعضی از مهره های رنگی باید با استفاده از فضای بالای صفحه چوبی، آنقدر جابه جا شوند تا بتوانند در جایگاه درست خود قرار گیرند. این بازی نه تنها باعث شناخت بهتر رنگ ها می شود، بلکه هماهنگی بین چشم و دست کودک را نیز تقویت می نماید.

4+

Wooden Balance (GH 4010)

ترازوی چوبی



- ▶ Ipka wooden balance scale is a great way for children learn weight. It's an excellent tool for homeschooling, as children can experiment with the ideas of greater than, less than or equal to. This interesting and educational toy teaches the baby to know balanced principle through kids' finding solutions to make these six wooden weights balanced. It also trains kids' hands-on ability.
- ▶ Contents: 1 Wooden Balance Scale (with 6 weights)

- ▶ ترازوی چوبی ایپکا، ابزاری کمک آموزشی و کارآمد برای یادگیری مفهوم جرم می باشد. کودک از طریق بازی با این اسباب بازی زیبا و دوست داشتنی می آموزد که چطور وزنه ها را بر روی کفه ها بچیند تا تعادل هر دو کفه ترازو حفظ شود. او از این طریق با مفهوم کمتر، بیشتر و مساوی نیز آشنا می شود. همچنین مهارت دست کودک درحین بازی پرورش میابد.
- ▶ محتویات جعبه: ۱ عدد ترازوی چوبی ( همراه با ۶ عدد وزنه )